



**Politécnico
Castelo Branco**

Escola Superior
de Artes Aplicadas

Elaboração de fardamento para a empresa Cavalinho

Carolina Martins Pereira

20220798

Orientadores

Professora Especialista Olga Carina Pires dos Santos Freixo

Professora Doutora Paula Mercedes Ferreira Leão das Neves

Trabalho de Projeto apresentado à Escola Superior de Artes Aplicadas do Instituto Politécnico de Castelo Branco para cumprimento dos requisitos necessários à obtenção do grau de Licenciatura em Design de Moda e Têxtil, realizada sob a orientação científica da Professora Especialista Olga Carina Pires dos Santos Freixo, Professora Adjunta Convidada e da Professora Doutora Paula Mercedes Ferreira Leão das Neves, Professora Adjunta.

Junho 2025

Composição do júri

Presidente do júri

Professora Especialista Joana Filipa Tomé Góis da Silva
Professora Adjunta Convidada, Escola Superior de Artes Aplicadas

Vogais

Professora Especialista Olga Carina Pires dos Santos Freixo
Professora Adjunta Convidada, Escola Superior de Artes Aplicadas

Professora Doutora Paula Mercedes Ferreira Leão das Neves
Professora Adjunta, Escola Superior de Artes Aplicadas

Arguentes

Professora Especialista Magda de Sousa Mendes
Professora Adjunta Convidada, Escola Superior de Artes Aplicadas

Resumo

Podemos empregar vários nomes com o fim de definir o vestuário profissional, porém o de mais fácil entendimento consistirá em fardamento.

Atualmente o fardamento desempenha um papel crucial nos vários setores disponíveis. Este tipo de peça permite promover a imagem de uma marca ou instituição, bem como transmitir valores. A principal função deste produto corresponde à proteção do seu usuário, para que tal aconteça corretamente são executados inúmeros estudos a nível físico do utilizador e do seu ambiente de trabalho.

Este tipo de peça quando bem executada permite ao seu usufruidor um melhoramento no desempenho das atividades que lhe são destinadas, assim como a sua proteção a perigos divergentes e situações fora do seu controle.

A marca Cavalinho encontra-se no mercado de trabalho há cerca de 30 anos, sendo uma marca com uma posição bem demarcada no setor do calçado e malas.

É uma empresa que se destaca pelo design contemporâneo e fabrico artesanal de coleções femininas e masculinas de calçado, acessórios e bolsas.

A marca pretende possuir um fardamento uniforme em todas as suas lojas, dado que determinadas possuem fardamento e outras não.

Com sentido a solucionar este problema a estudante executou diversos estudos onde investiga variadas áreas ligadas à criação de fardamento.

Dois pontos importantes que foram explorados dizem respeito à Ergonomia e Antropometria, áreas presentes no design e indispensáveis à criação de vestuário, foi ainda explorado o Vestuário Clássico com o fim de manter fidelidade a uma identidade bem definida por parte da marca.

É importante para o seu desenvolvimento o conhecimento dos locais de trabalho da empresa, bem como perceber as diferentes opiniões dos colaboradores e a identificação de problemas.

Com vista a uma identificação mais prática dos mesmos foi executado um inquérito fornecido aos colaboradores, bem como á direção da empresa.

Palavras-chave

Cavalinho ®; Fardamento; Vestuário Clássico; Ergonomia.

Abstract

We can use various names to define professional clothing, but the easiest to understand is uniforms.

Uniforms currently play a crucial role in the various sectors available. This type of garment promotes the image of a brand or institution, as well as conveying values. The main function of this product is to protect the wearer. In order for this to happen correctly, numerous physical studies are carried out on the wearer and their working environment.

This type of garment, when well made, allows the wearer to improve the performance of the activities assigned to them, as well as protecting them from divergent dangers and situations beyond their control.

The Cavalinho brand has been on the market for around 30 years and has a well-established position in the footwear and bags sector.

It is a company that stands out for its contemporary design and handmade collections of women's and men's shoes, accessories and bags.

The brand wants to have uniforms in all its stores, as some have uniforms and others do not.

In order to solve this problem, the student carried out several studies investigating various areas linked to the creation of uniforms.

Two important points that were explored concern Ergonomics and Anthropometry, areas that are present in design and indispensable to the creation of clothing, Classic Clothing was also explored in order to maintain fidelity to a well-defined identity on the part of the brand.

Knowledge of the company's workplaces is important for its development, as well as understanding the different opinions of employees and identifying problems.

In order to identify them in a more practical way, a survey was carried out with employees and the company's management.

Keywords

Horse ®; Uniforms; Classic clothing; Ergonomics.

Índice

1. CAPÍTULO I - INTRODUÇÃO AO PROJETO	1
1.1. INTRODUÇÃO	1
1.2. IDENTIFICAÇÃO DO PROBLEMA	2
1.2.1. <i>Identificação e definição do problema</i>	2
1.2.2. <i>Objetivos do Projeto</i>	2
2. CAPÍTULO II - ENQUADRAMENTO DA EMPRESA	2
2.1. INTRODUÇÃO AO CAPÍTULO	2
2.2. MARCA CAVALINHO	2
2.2.1. <i>História e Evolução</i>	2
2.2.2. <i>Internacionalização</i>	4
2.2.3. <i>Processo de Produção</i>	5
2.2.4. <i>Imagem de Marca</i>	7
2.2.5. <i>Marcas Concorrentes</i>	8
2.2.6. <i>Publicidade</i>	14
2.2.7. <i>Manuel Jacinto Azevedo</i>	16
2.2.8. <i>Produtos da Marca</i>	17
2.2.9. <i>Valores e Missão da Marca</i>	19
2.2.10. <i>Pontos de Venda da Empresa</i>	19
2.2.11. <i>Público-Alvo</i>	22
3. CAPÍTULO III - FUNDAMENTAÇÃO	23
3.1. VESTUÁRIO CLÁSSICO	23
3.1.1. <i>Como surgiu</i>	23
3.1.2. <i>Características</i>	24
3.2. FARDAMENTO	25
3.2.1. <i>Design de Vestuário (Scribd)</i>	25
3.2.2. <i>Design de Fardamento</i>	27
3.2.2.1. <i>História e evolução</i>	28
3.2.2.2. <i>Características dos materiais usados para fardamento</i>	32
3.2.2.3. <i>Fardamento na Indústria</i>	32
3.3. ERGONOMIA	33
3.3.1. <i>Ergonomia do Vestuário</i>	33
3.3.2. <i>Propriedades Ergonómicas, Usabilidade e Conforto</i>	34
3.4. ANTROPOMETRIA	35
3.4.1. <i>Influência da antropometria na criação de vestuário</i>	36
4. CAPÍTULO IV - METODOLOGIA PROJETUAL	38
5. CAPÍTULO IV - DESIGN DO FARDAMENTO EM RESPOSTA ÀS NECESSIDADES DA EMPRESA CAVALINHO	42
5.1. ESTRUTURA DO PROBLEMA	42
5.2. PÚBLICO-ALVO	42
5.3. MARCAS CONCORRENTES	42
5.4. DESIGN DO FARDAMENTO	52
5.5. MATÉRIAS-PRIMAS	52
5.6. FORNECEDORES	53
5.7. MOODBOARDS	54
5.8. PAINEL DE MATERIAIS E AVIAMENTOS	56

6.	CAPÍTULO VI – PROCESSO CRIATIVO	56
6.1.	ESBOÇOS	56
6.2.	DESENVOLVIMENTO CRIATIVO	58
6.3.	ILUSTRAÇÃO FINAL.....	59
6.2.1.	<i>Coleção de Inverno</i>	60
6.2.2.	<i>Coleção de Verão</i>	66
6.3.	DESENHOS TÉCNICOS	72
6.4.	FICHAS TÉCNICAS	74
7.	MODELAGEM	79
8.	PROTOTIPAGEM	80
9.	PRODUTO FINAL.....	81
10.	CÁLCULO DA ORÇAMENTAÇÃO.....	82
11.	CAPÍTULO VI - CONCLUSÕES.....	84
12.	CAPÍTULO VII - BIBLIOGRAFIA	85
13.	ANEXOS	89
13.1.	ESBOÇOS	89
13.2.	FICHAS TÉCNICAS	95
13.2.1	<i>Fichas Técnicas de Inverno</i>	95
13.2.2.	<i>Fichas Técnicas de Verão</i>	130

Índice de Figuras

FIGURA 1 - ETAPAS DO PROCESSO DE PRODUÇÃO DA EMPRESA (CAVALINHO OFICIAL 2016)	5
FIGURA 2 - ETAPAS DO PROCESSO DE PRODUÇÃO DA EMPRESA (CAVALINHO OFICIAL 2016)	6
FIGURA 3 - ETAPAS DO PROCESSO DE PRODUÇÃO DA EMPRESA (CAVALINHO OFICIAL 2016)	6
FIGURA 4 - ETAPAS DO PROCESSO DE PRODUÇÃO DA EMPRESA (CAVALINHO OFICIAL 2016)	7
FIGURA 5 - LOGÓTIPO DA MARCA (CAVALINHO OFICIAL 2016)	8
FIGURA 6 - LOGÓTIPO DA MARCA (LOGOFREEBRANDS.NET)	9
FIGURA 7 - PRODUTOS DA MARCA (MICHAEL KORS)	10
FIGURA 8 - LOGÓTIPO DA MARCA (LONGCHAMP)	11
FIGURA 9 - PRODUTO DA MARCA (LONGCHAMP)	11
FIGURA 10 - LOGÓTIPO DA MARCA (GUESS)	12
FIGURA 11 - PRODUTOS DA MARCA (GUESS)	12
FIGURA 12 - LOGÓTIPO DA MARCA (WALLPAPERS.COM.)	14
FIGURA 13 - PRODUTOS DA MARCA (COACH)	14
FIGURA 14 - PRODUTOS DA MARCA (CAVALINHO OFICIAL)	18
FIGURA 15 - LOJAS DA EMPRESA	21
FIGURA 16 - LOJAS DA EMPRESA	22
FIGURA 17 - FARDAMENTOS (MARALE)	28
FIGURA 18 - UNIFORME DE FUTEBOL (QOLY)	30
FIGURA 19 - UNIFORME DE NATAÇÃO (LIMANGO)	30
FIGURA 20 - UNIFORME DE GINÁSTICA RÍTMICA (DECATHLON)	31
FIGURA 21 - FARDAMENTO DA ÁREA DE SAÚDE (VIDA)	31
FIGURA 22 - MAPA MENTAL	38
FIGURA 23 - MODELO CANVAS	39
FIGURA 24 - ANÁLISE SWOT	40
FIGURA 25 - DIAGRAMA DE GANTT	41
FIGURA 26 - WBS	41
FIGURA 27 - LOGÓTIPO DA EMPRESA (LCN TAILORED UNIFORMSE TEXTILES)	43
FIGURA 28 - LOGÓTIPO DA EMPRESA (ROUX PROFESSIONAL)	45
FIGURA 29 - LOGÓTIPO DA EMPRESA (RAG TAILOR'S)	49
FIGURA 30 - IMAGEM DA EMPRESA (RAG TAILOR'S)	49
FIGURA 31 - LOGOTIPO DA EMPRESA	53
FIGURA 32 - LOGOTIPO EMPRESA (FACEBOOK TECIDOS CASTELO)	53
FIGURA 33 - MOODBOARD DA MARCA CAVALINHO (FONTE: AUTOR)	54
FIGURA 34 - MOODBOARD PÚBLICO-ALVO (FONTE: AUTOR)	55
FIGURA 35 - SILHUETAS (FONTE: AUTOR)	55
FIGURA 36 - PAINEL MATERIAIS E AVIAMENTOS (FONTE: AUTOR)	56
FIGURA 37 - ESBOÇOS (FONTE. AUTOR)	57
FIGURA 38 - ESBOÇOS (FONTE. AUTOR)	57
FIGURA 39 - ESTUDOS DE COR (FONTE: AUTOR)	58
FIGURA 40 - ESTUDOS DOS BORDADOS (FONTE: AUTOR)	59
FIGURA 41 - ESTUDOS DE CORES DO LOGOTIPO DA MARCA (FONTE. AUTOR)	59
FIGURA 42 - ILUSTRAÇÃO COLEÇÃO DE INVERNO (FONTE. AUTOR)	60
FIGURA 43 - COLEÇÃO INVERNO - COORDENADO 1 (FONTE: AUTOR)	61
FIGURA 44 - COLEÇÃO INVERNO - COORDENADO 2	62
FIGURA 45 - COLEÇÃO INVERNO - COORDENADO 3	63
FIGURA 46 - COLEÇÃO INVERNO - COORDENADO 4	64
FIGURA 47 - COLEÇÃO INVERNO - COORDENADO 5	65
FIGURA 48 - ILUSTRAÇÃO COLEÇÃO DE VERÃO (FONTE:AUTOR)	66

FIGURA 49 - COLEÇÃO DE VERÃO - COORDENADO 1	67
FIGURA 50 - COLEÇÃO DE VERÃO - COORDENADO 2	68
FIGURA 51 - COLEÇÃO DE VERÃO - COORDENADO 3	69
FIGURA 52 - COLEÇÃO DE VERÃO- COORDENADO 4	70
FIGURA 53 - COLEÇÃO DE VERÃO - COORDENADO 5	71
FIGURA 54 - DESENHOS TÉCNICOS DA COLEÇÃO DE INVERNO (FONTE: AUTOR).....	72
FIGURA 55 - DESENHOS TÉCNICOS COLEÇÃO DE VERÃO (FONTE: AUTOR)	73
FIGURA 56 - FICHA TÉCNICA COORDENADO 4 DA COLEÇÃO DE INVERNO (FONTE: AUTOR)	78
FIGURA 57 - MODELAGEM EM PAPEL (FONTE: AUTOR).....	80
FIGURA 58- PROTÓTIPO EXPERIMENTAL (FONTE: AUTOR)	80
FIGURA 59 - CÁLCULO DO PREÇO POR HORA (FONTE: AUTOR).....	82
FIGURA 60 - CÁLCULO DO CUSTO DO PROJETO (FONTE: AUTOR).....	83
FIGURA 61 - CÁLCULO DO CUSTO DO PROTÓTIPO (FONTE: AUTOR)	83
FIGURA 62 - DIFERENÇA DO PREÇO DO PROJETO COM OU SEM PROTÓTIPO (FONTE: AUTOR)	83
FIGURA 63 - RESTANTES ESBOÇOS (FONTE: AUTOR).....	89
FIGURA 64 - RESTANTES ESBOÇOS (FONTE:AUTOR)	91
FIGURA 65 - RESTANTES ESBOÇOS (FONTE:AUTOR)	94
FIGURA 66 - FICHA TÉCNICA DO COORDENADO 1 DA COLEÇÃO DE INVERNO (FONTE: AUTOR).....	102
FIGURA 67 - FICHA TÉCNICA DO COORDENADO 2 DA COLEÇÃO DE INVERNO (FONTE: AUTOR).....	113
FIGURA 68 - FICHA TÉCNICA DO COORDENADO 3 DA COLEÇÃO DE INVERNO (FONTE: AUTOR).....	121
FIGURA 69 - FICHA TÉCNICA DO COORDENADO 5 DA COLEÇÃO DE INVERNO (FONTE: AUTOR).....	129
FIGURA 70 - FICHA TÉCNICA DO COORDENADO 1 DA COLEÇÃO DE VERÃO (FONTE: AUTOR).....	138
FIGURA 71 - FICHA TÉCNICA DO COORDENADO 2 DA COLEÇÃO DE VERÃO (FONTE: AUTOR).....	143
FIGURA 72 - FICHA TÉCNICA DO COORDENADO 3 DA COLEÇÃO DE VERÃO (FONTE: AUTOR).....	151
FIGURA 73 - FICHA TÉCNICA DO COORDENADO 4 DA COLEÇÃO DE VERÃO (FONTE: AUTO)	160
FIGURA 74 - FICHA TÉCNICA DO COORDENADO 5 DA COLEÇÃO DE VERÃO (FONTE: AUTOR).....	165

Índice de Tabelas

TABELA 1 - TABELA COM A LOCALIZAÇÃO DAS LOJAS	2
TABELA 2 – TABELA COM OS PRODUTOS NA ÁREA DA RESTAURAÇÃO.....	43
TABELA 3 - TABELA COM OS PRODUTOS NA ÁREA DA ESTÉTICA E SPA	44
TABELA 4 - TABELA COM OS PRODUTOS NA ÁREA DA SAÚDE	44
TABELA 5 - TABELA COM OS PRODUTOS NA ÁREA DOS SERVIÇOS	45
TABELA 6 - TABELA COM OS PRODUTOS NA ÁREA DA INDÚSTRIA	45

Lista de abreviaturas, siglas e acrónimos

LCN – Luís Cameira & Nogueira Lda

UV - Ultra Violeta

AV - Alta Visibilidade

a.C - Antes de Cristo

d.C- Depois de Cristo

Cavalinho ® - Marca Registada

WBS- Work Breakdown Structure

1. CAPÍTULO I - Introdução ao Projeto

1.1. Introdução

No âmbito da Licenciatura em Design de Moda e Têxtil na Unidade Curricular de Gestão de Projeto a estudante propôs a investigação e realização de vestuário de fardamento, com vista a satisfazer as necessidades de inexistência do mesmo por parte da empresa Cavalinho.

Este processo centra-se na área do design de vestuário Profissional, com foco no setor de fardamento de serviços. Esta é uma área que abrange diversos tipos de serviços e profissões, sendo abordado o setor de loja e venda ao público. O principal objetivo desta atividade é a criação de um fardamento uniforme para todas as lojistas da instituição Cavalinho, após uma comunicação por parte da empresa da necessidade de uniformização das mesmas, com vista a garantir uma imagem corporativa coesa.

O fardamento desempenha um papel fundamental na identidade corporativa de uma empresa, porém este detém ainda uma importância acrescida no campo do conforto e segurança. Na criação de vestuário profissional deve ser estudada a adequação do mesmo ao seu utilizador e consequentemente do utilizador ao ambiente laboral. Nestes estudos devemos abordar disciplinas como Ergonomia e Antropometria de modo a conceber uma modelagem adequada ao seu utilizador. A marca Cavalinho apresenta uma identidade elegante que se traduz num processo de fabrico artesanal de bolsas, acessórios e calçado, sendo por isso importante a escolha dos materiais a utilizar nas suas fardas. A escolha dos mesmos deve ser apropriada ao tipo de trabalho a ser executado, conferindo conforto e praticidade ao mesmo, tendo ainda em conta o estudo da cor dos mesmos, sendo estes também um ponto fulcral para manter a identidade da marca e não só.

Com o fim de realizar os objetivos definidos pelo projeto, foram realizados estudos sobre a marca, bem como a história do fardamento e do design de vestuário, ergonomia e antropometria e existiu ainda uma recolha de dados proveniente do questionário realizado aos colaboradores e direção da empresa Cavalinho. O objetivo do projeto foi assim desenvolvido com vista a corresponder às necessidades da empresa, definidas como criação do fardamento da mesma, o que contribuirá para uma imagem atualizada da marca, segurança e conforto dos lojistas.

1.2. Identificação do Problema

1.2.1. Identificação e definição do problema

Ausência de vestuário corporativo na empresa Cavalinho. O problema detetado é a falta de vestuário corporativo na empresa Cavalinho. Este projeto tem assim como objetivo dar resposta às necessidades da empresa, de modo a criar um fardamento que se adequa às características exigidas em termos de materiais e funções. Tendo em consideração a imagem corporativa da empresa.

1.2.2. Objetivos do Projeto

A atividade definida visa o estudo e criação de vestuário corporativo que satisfaça as necessidades apresentadas pela empresa Cavalinho. O objetivo deste será um estudo aprofundado das necessidades definidas pela empresa. A estudante dispõe-se assim a realizar um fardamento que se ajuste às imposições propostas pela marca. O objetivo geral consiste, assim, na criação de vestuário corporativo que corresponda às expectativas da empresa Cavalinho.

2. CAPÍTULO II - Enquadramento da Empresa

2.1. Introdução ao capítulo

O segundo capítulo destina-se a investigar a empresa para a qual será realizada o produto. Aqui veremos uma breve apresentação da marca, com toda a sua história e desenvolvimento, bem como os seus valores, produtos, público-alvo e marcas concorrentes.

2.2. Marca Cavalinho

2.2.1. História e Evolução

A marca Cavalinho é uma extensão da empresa Jacinto Azevedo & Santos, uma empresa que surgiu antes do 25 de abril criada pelo pai de Manuel Jacinto. Este pequeno negócio de calçado era comercializado pelo pai de Manuel Jacinto e pelo mesmo que o ajudava na comercialização em feiras e mercados. Porém com a crise do 25 de abril, viram-se obrigados a mudar para o negócio das malas.

A marca propriamente dita foi criada em 1988 por Manuel Jacinto Azevedo e duas irmãs, porém nesta data ela não aparece com o nome que a conhecemos hoje, mas sim com o nome *Nellamy*. Este nome é desejado para a marca pela sua sonoridade italiana, uma vez que na época os portugueses tinham preferência pelas marcas estrangeiras. A *Nellamy* apresentava como logotipo a cabeça de um cavalo que viria a ser o seu símbolo de identificação, uma vez que existia uma dificuldade de pronunciar a palavra por parte dos clientes. Existindo esta dificuldade por parte do consumidor em pronunciar a palavra, o modo escolhido para a identificar era

“Aqueles bolsas do Cavalinho”, com isto, a marca viria assim em 1995 a adotar o nome “Cavalinho” para a empresa.

A instituição inicia assim o negócio com cerca de 12 funcionários, sendo a maioria familiares.

A sede da marca situa-se em S. Paio de Oleiros, sendo assim uma marca cem por cento nacional, com raízes estabelecidas no Norte de Portugal. Para além desta sede a empresa conta ainda com outra fábrica em Braga, de pequena marroquinaria (carteiras e porta-chaves).

A empresa inicia a sua expansão com a oferta de malas, porém tendo bem ciente a intenção de completar esta oferta com o calçado e vestuário. Este acrescento viria a acontecer mais tarde em 2012 com a aposta no calçado, quer masculino quer feminino, de modo a chegar aos mercados internacionais.

A marca destaca-se pelo seu design contemporâneo e sofisticado com um fabrico artesanal de carteiras, malas, acessórios e calçado tanto de homem como de senhora.

Com uma identidade vivamente ligada à herança e à cultura portuguesa, esta é reflexo da elegância, exclusividade e autenticidade.

O sucesso da marca passa por uma estratégia bem demarcada assente na solidificação do mercado, diversificação dos produtos e continuidade na abertura de novas portas. Bem como na utilização de materiais de alta qualidade, design e produção exclusivamente portugueses.

A empresa define várias prioridades para o futuro da mesma que passam pelo trabalho em equipa, dedicação e muitas horas de trabalho por parte dos colaboradores e a aposta em “sangue novo” e gente nova, uma vez que segundo Manuel Jacinto, proprietário da empresa, “sem juventude não existe futuro”.

No ano de 2022 a instituição contava com cerca de 200 colaboradores que trabalham com métodos semi artesanais com o compromisso de garantir a qualidade dos produtos.

É importante para esta que os seus cooperantes sintam a presença da empresa, uma vez que são estes que fazem a ligação entre os fundadores e o público, relativamente aos produtos e expectativas dos consumidores.

Com o objetivo de uma constante inovação nas suas coleções, os fundadores da instituição visitam regularmente feiras internacionais de moda, de onde captam inspiração, futuras tendências e uma maior agregação de valor ao produto que posteriormente será colocado no mercado, bem como a idealização de novos projetos para a marca.

Corroborando com o mencionado anteriormente a marca aposta constantemente na inovação de matérias-primas, novas técnicas e testes de produção.

Culminando o que foi dito anteriormente, podemos afirmar que a marca Cavalinho se dedica a proporcionar um novo visual de elegância e exclusividade a cada coleção, proporcionando aos seus clientes uma experiência de compra positiva. Levando a inovação a um nível diferente, através do investimento de técnicas e métodos de fabricação, o que com o passar dos anos vem consolidando a empresa como uma das principais referências de couro no mercado nacional e internacional.

2.2.2. Internacionalização

A internacionalização sempre foi um objetivo a atingir por parte da empresa, porém sempre existiu o desafio de adaptar os produtos aos diferentes tipos de mercado onde queriam entrar, nomeadamente o tipo de design das peças ou os diferentes tipos de cores. Como mencionado por Ana Duarte, “o mercado africano usa cores muito garridas e fortes. É uma diferença muito grande em relação ao público português”.

De modo a facilitar essa entrada no mercado internacional a empresa decidiu apostar no calçado, uma vez que este se encontra mais bem posicionado no campo nacional, ao contrário das malas que ainda não se conseguiram impor no exterior.

O lema de Manuel é não depender excessivamente de nenhum cliente ou mercado, tentando assim, expandir ao máximo a sua marca por diversos espaços. A marca encontra-se também disponível para venda no *El Corte Inglés*, *Paco Martínez* e *Seaside*, sendo assim a estratégia espalhar a marca o mais possível e cada vez mais lá fora.

2.2.3. Processo de Produção

A empresa cavalinho possui produção própria de modo a assegurar a maior qualidade e rigor possível.

No interior desta empresa trabalham cerca de 71 funcionários, 8 horas por dia, de modo a produzir os produtos necessários para venda. Este é um processo semi-artesanal que passa por diversas fases. Antes do processo de produção propriamente dito temos o desenho das peças por parte da Ana Duarte juntamente com Manuel Jacinto. O processo passa pela criação do desenho da peça e escolha do material, passando para a realização do primeiro protótipo, existindo um acompanhamento na produção deste, posteriormente ao protótipo ser aprovado parte para a comunicação do produto.

Cada coleção pode conter entre 40 a 50 modelos, desde sacos maiores, malas a tiracolo, malas de mão, pochetes, entre outro tipo de peças.

As fases do processo de produção propriamente dito incluem primeiramente o corte das matérias-primas, colagem e pintura, seguindo posteriormente para a montagem e costura das peças, indo para terminar para os acabamentos. Nos acabamentos ocorre a finalização da mala e a confirmação e controle de qualidade da peça, nomeadamente a resistência do material, acabamentos das costuras e aparência fina. Posteriormente a estes processos o produto segue para embalagem e distribuição.

Todo este processo desde o corte do material até ao enchimento dura cerca de 30 a 40 min, consoante o modelo. Por dia são produzidas cerca de 350 malas.



Figura 1 - Etapas do processo de produção da empresa (Cavalinho Oficial 2016)



Figura 2 - Etapas do processo de produção da empresa (Cavalinho Oficial 2016)



Figura 3 - Etapas do processo de produção da empresa (Cavalinho Oficial 2016)



Figura 4 - Etapas do processo de produção da empresa (Cavalinho Oficial 2016)

2.2.4. Imagem de Marca

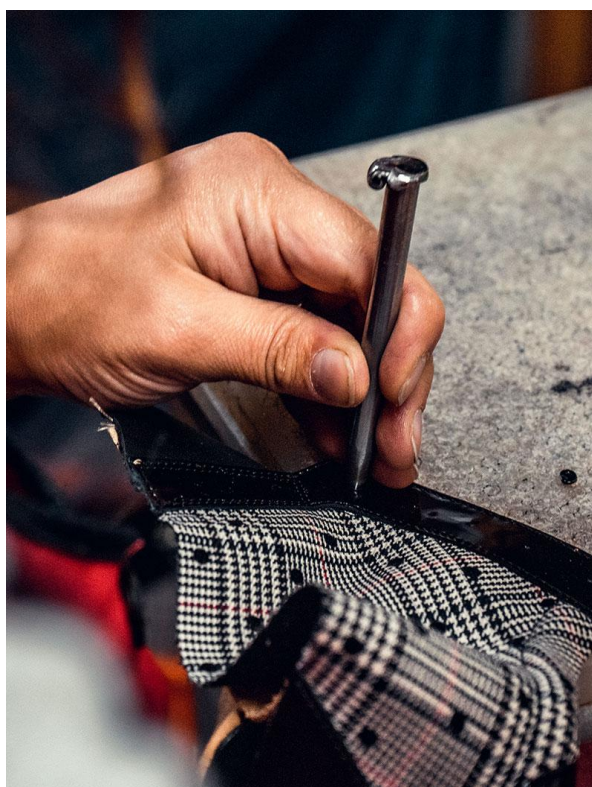
O logotipo da marca Cavalinho conta com a representação estilizada de um cavalo, sendo este o símbolo da marca. Este é um elemento com um forte significado, representa força e elegância, características que refletem os produtos da marca. O cavalo é um forte símbolo na cultura portuguesa e a sua utilização no logotipo da marca evoca uma identidade de autenticidade e tradição. Este apresenta-se num design simples e elegante, mas ao mesmo tempo simbólico. A tipografia presente no logotipo é simples, com fontes modernas e que transmitem uma imagem de sofisticação. O logótipo aparece frequentemente em tons clássicos como o dourado, prateado ou branco que reforçam a ideia de luxo. Este símbolo aparece nos mais variados tipos de produtos vendidos pela marca.



Figura 5 - Logótipo da marca (Cavalinho Oficial 2016)

2.2.5. Marcas Concorrentes

Todas as marcas a partir do momento que entram no mercado deparam-se com outras do mesmo setor que lhes fazem concorrência.

No caso da marca Cavalinho, esta destaca-se das restantes em inúmeros pontos.

Esta marca assume uma identidade muito própria ao comercializar produtos artesanais com qualidade e durabilidade verificadas. Com a comercialização dos seus produtos transmite histórias e criam uma verdadeira ligação com o cliente.

A sua presença em vários setores do mercado deve-se ao seu desejo de proporcionar ao consumidor a melhor experiência desde aquilo que deseja até ao que é possível executar pela empresa.

O início da instituição começou pelas bolsas e acessórios, porém atualmente já se encontra em destaque no calçado, acrescentando a estas a introdução de artigos de viagem e mais recentemente as fragrâncias, tanto para casa como para homem e mulher e óculos de sol.

A ver dos fundadores estes aspetos reforçam a inovação, distinguindo-os e abrindo novas portas para continuamente surpreender o consumidor.

Os próprios métodos de produção da empresa são um forte ponto a favor da mesma, juntamente com as suas etapas de produção exigentes que garantem altos padrões de qualidade e precisão dos acabamentos.

A soma destas características cria uma ligação de confiança para que o consumidor deseje e procure cada vez mais a marca e a posicione num segmento de produtos com valor acrescentado.

Algumas marcas concorrentes à Cavalinho são a *Michael Kors*, *Longchamp*, *Guess* e *Coach*.

○ **Michael Kors**

Michael Kors é uma marca americana fundada em 1959 pelo estilista Michael David Kors. Michael desde tenra idade que demonstrou interesse pelo design, ingressando no *Fashion Institute of Technology* em Nova York. Mais tarde, em 1981 viria a lançar a sua primeira coleção do gênero feminino, a qual se integrou muito bem na crítica e no público.

O sucesso da marca propriamente dita provém da combinação de designs elegantes e funcionais e uma estratégia de marketing eficaz. As suas peças são conhecidas pela qualidade, estilo atemporal, praticidade e variabilidade que a caracterizam.

Para alcançar um maior público, utiliza celebridades e influenciadores de maneira a ampliar o seu alcance e consolidar a sua imagem de luxo acessível.

Outra característica que contribuiu para o vasto alcance e conhecimento da marca foi a sua própria origem, baseada na visão e personalidade do seu criador. Michael criou uma fusão entre a sofisticação urbana e a descontração elegante inspirada no glamour e luxo de Nova York e elegância descontraída do estilo americano.

A marca é conhecida pelos seus produtos que incluem bolsas de couro, como o modelo “*Jet Set*”, que se tornou icônico, relógios com o seu design elegante e atemporal. Mais tarde veio a adquirir a marca de calçado de luxo Jimmy Choo, ampliando ainda mais a sua presença no mercado e permitindo que se posicionasse como uma potência global da moda e luxo.

Assim, a *Michael Kors* continua a ser uma das mais influentes do setor da moda com a sua vasta gama de produtos elegantes, de qualidade superior e estética moderna e que agradam tanto a um público feminino como masculino.



MICHAEL KORS

Figura 6 - Logótipo da marca (Logofreebrands.net)



Figura 7 - Produtos da marca (Michael Kors)

○ **Longchamp**

Em 1948 Philippe Cassegrain criou, em Paris, uma empresa onde comercializava produtos de tabaco e cachimbo, dando à empresa o nome de “*Longchamp*”. Este nome provém da famosa e tradicional corrida francesa de cavalos, cuja tradução em português significa “campo longo”.

Em pouco tempo e devido ao sucesso da marca, o empresário transformou o negócio de família numa loja que comercializava cachimbos exclusivos. As peças eram envolvidas em couro e fabricadas por grandes artesãos de Paris.

Os produtos tornaram-se um item de luxo entre os franceses devido à sua alta qualidade e estética elegante.

Em 1955 o empresário abre uma fábrica em Segré onde iniciou a produção de outros artigos em couro como carteiras, malas e bolsas.

Mais tarde já nos anos 70 as primeiras boutiques da marca foram inauguradas no Japão e foi aí que surgiram as icônicas bolsas da *Longchamp*, sob a forma de malas de viagem, estas combinavam couro e *nylon*, tornando-as um item leve e prático e desejado por todo o mundo.

Atualmente, são lançados 300 novos modelos de bolsas produzidas nas fábricas da empresa localizadas na França.

A empresa segue assim, privilegiando a qualidade e o design únicos e elegantes que caracterizam a *Longchamp*.

LONGCHAMP
P A R I S



Figura 8 - Logótipo da Marca (Longchamp)



Figura 9 - Produto da Marca (Longchamp)

○ **Guess**

A marca *Guess* foi criada em 1981 pelos irmãos Marciano. Os irmãos implementaram elementos inovadores na indústria do vestuário, inspirados na influência europeia.

Criaram blusas femininas, vestidos, calças e jeans com lavagem que viriam a ser o elemento icônico que daria conhecimento à marca. O nome da marca surgiu por inspiração de Georges, a caminho do trabalho os irmãos passavam por um outdoor da rede *McDonald's* com a frase "*Guess what's in the new Big*

Mac?” (“adivinha o que há de novo no Big Mac?”), onde existia um destaque para a palavra “*guess*”, que se apresentava em letras bem grandes.

Os números existentes no interior do triângulo da marca indicam o número da sala do primeiro escritório da empresa. O principal destaque da empresa surgiu por conta das suas técnicas pioneiras de lavagem com pedras pomes italianas, que colocavam no tecido um aspeto usado. Para além destes aspetos de inovação a marca apresenta ainda uma identidade sofisticada e casual, que refletia um estilo de vida próprio e autêntico.

Mais tarde viria projetar a sua coleção de acessórios de moda que viria a lançar ainda mais a marca no mercado, principalmente as bolsas e relógios fizeram muito sucesso dentro do público feminino.

A marca reflete assim um estilo de vida jovem, sexy e aventureiro.



Figura 10 - Logótipo da Marca (Guess)



Figura 11- Produtos da Marca (Guess)

○ **Coach**

A marca *Coach* foi criada em 1941, em Nova York, pelos designs Miles Cahn e a sua esposa Lillian. Inicialmente a empresa empregava o nome “*Gail Leather Products*” e especializou-se na fabricação de pequenos artigos de couro, como cintos e carteiras. Porém, em 1961, a empresa trocou de dono e foi adquirida pela designer Bonnie Cashin. A Coach passou então a produzir bolsas com um estilo clássico, como é o caso da bolsa saco, porém com um aspeto moderno através da incorporação de bolsos do lado de fora e da apresentação de cores brilhantes, como o rosa, laranja, amarelo e verde em detalhes de acabamento. Foi graças às bolsas que a marca ocupou um lugar privilegiado no mercado de moda americana. Desde essa altura, a marca tornou-se então uma das mais icónicas do mercado de luxo e ficando conhecida pela sua qualidade e identidade elegante. A marca ganha destaque devido à sua habilidade em combinar tradição com inovação, criando produtos atemporais e modernos. Mais tarde com a direção criativa de *Reed Krakoff* nos anos 90, a Coach abandonou o aspeto conservador e sério que apresentava e adquire uma estética exótica e eclética onde combinava diferentes materiais e tinha como público-alvo um grupo mais jovem e descontraído. Acessórios como lenços, óculos de sol e joias completavam a estética.

A marca apresenta vários elementos icónicos e que se prolongaram por vários anos.

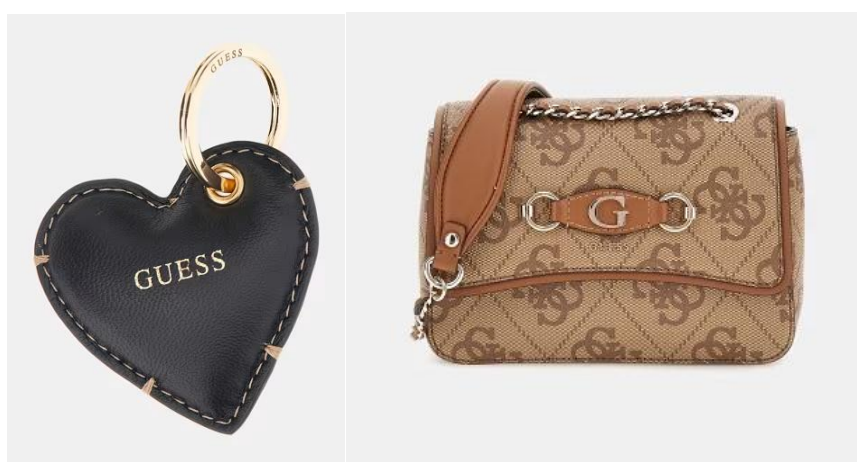
Hangtag: A sua primeira aparição foi nos anos 50 e tem sido um elemento fundamental no design da marca. É colocado manualmente em cada peça e tornou-se um símbolo de autenticidade e qualidade.

Turlock: Este é um fecho icónico na marca que foi introduzido pela diretora criativa Bonnie Cashin em 1964. Este elemento é inspirado nos fechos de metal que seguravam as capotas dos carros desportivos.

O Cavalo e a Carruagem: Foi introduzido nos anos 50, o primeiro logotipo da marca apresentava um cocheiro sob uma carruagem guiada por dois cavalos. Este elemento tornou-se um símbolo da marca relativamente ao compromisso com o artesanato tradicional e inovação do design, representando ainda a tradição do trabalho em couro na cidade de Nova York.

Storypatch: Este detalhe encontra-se presente nas bolsas desde os anos 70. Representa uma promessa para com o consumidor da qualidade do trabalho artesanal da marca, para além de uma garantia de que cada produto é executado com o maior cuidado e atenção aos detalhes.

Assim, na *Coach* a qualidade é considerada uma prioridade, esta característica está presente nas diferentes etapas, desde a seleção do material

até ao processo de tingimento e acabamentos exclusivos. Atualmente a marca oferece uma vasta gama de acessórios de luxo e coleções de *lifestyle*, desde bolsas e acessórios de couro e calçado, vestuário, relógios, óculos de sol e perfumes.



Figura 12 - Logótipo da Marca (Wallpapers.com.)



Figura 13 - Produtos da Marca (Coach)

2.2.6. Publicidade

A publicidade desempenha um papel fundamental no aumento de visibilidade de uma marca. Esta permite que a marca alcance um público maior, quer seja por meio de anúncios nos meios digitais tradicionais como a televisão, rádios e jornais ou pelos canais digitais mais recentes como redes sociais, sites e blogs.

Para além disso a publicidade permite ainda direcionar as campanhas para um público alvo específico, devido a dados demográficos, interesses e comportamentos de consumo, aumentando assim as hipóteses de impactar o consumidor e consequentemente a probabilidade de o tornar cliente.

A marca Cavalinho tem vindo a apostar cada vez mais no universo digital e nos diferentes tipos de divulgação de modo a expandir e envolver cada vez mais o seu público-alvo, apresentar os seus produtos e a essência e identidade da marca.

- **Social Media**

A empresa decidiu apostar na dinamização das redes sociais nomeadamente Facebook e Instagram, as quais se destinam a abordar um público-alvo muito próprio. Os seus conteúdos vão ao encontro da personalidade da marca e das expectativas dos seus seguidores. A estratégia passa pela criação de publicações diárias, para a apresentação de coleções com contextos próprios.

Para além de publicações são ainda desenvolvidos passatempos de modo a promover a fidelização dos seguidores e potenciar o desenvolvimento e integração destes na respetiva marca.

- **Influencers**

Atualmente a opinião dos influenciadores assume um forte peso nas decisões dos consumidores. Deste modo a empresa realiza colaborações com este tipo de pessoas influentes de forma a gerar desejo pela marca e atrair novos seguidores.

- **Publicidade Online**

De forma a alcançar mais rapidamente os objetivos traçados, com fim a solidificar a estratégia delineada, e de modo a conseguir um aumento dos seguidores das redes sociais foi implementada a aposta na publicidade nas mesmas. Para com isso conseguir atingir um público mais vasto e graficamente amplo e que detenha interesse nos produtos.

- **Story**

Adicionalmente às publicações nas redes sociais, acontece o desenvolvimento de *stories* que permitem apresentar diariamente e de forma prática, rápida e apelativa os produtos das várias coleções. Com a característica de ser temporário o *story* consegue levar facilmente a mensagem desejada ao público-alvo, devido à facilidade com que se acede ao mesmo, sendo assim um excelente método de comunicação com o consumidor.

- **Websites**

O website Cavalinho foi projetado com a intenção de criar uma janela para o digital onde fosse possível transmitir a personalidade e identidade da marca. Mais tarde foi desenvolvida a loja online, possibilitando a compra e venda de forma digital dos produtos da marca.

Ambos foram pensados com várias secções de forma a compactar as diferentes informações e permitir uma pesquisa e acesso fácil aos conteúdos da empresa.

○ **Presépio Cavalinho**

Apesar de apostar nas plataformas digitais como meio de comunicação, a marca junta a este tipo de publicidade um projeto que nasceu por parte do fundador da empresa: o presépio cavalinho, o maior presépio do mundo em movimento.

Este é um projeto proveniente da vontade de Manuel e que é aberto ao público há 8 anos. Montado desde 2004 na fábrica da Cavalinho, este consiste num enorme presépio construído por milhares de figuras, na qual grande parte se encontra em movimento, representa não só cenas bíblicas como também variadas cenas populares retratando atividades do dia a dia da população acompanhadas por elementos sonoros. Este evento é aberto ao público de outubro a março, onde recebe anualmente milhares de pessoas e tem como objetivo a criação de uma ligação com os consumidores e a humanização da marca.

Esta ideia por parte do fundador provém do seu encantamento pelas cascatas de São João, que foram a principal inspiração para a construção do presépio.

Este ocupa atualmente cerca de 2000 metros quadrados, reunindo 7000 peças montadas por 30 voluntários.

O presépio representa o eternizar dos sonhos, da criatividade e da diversidade existente num mundo imaginário.

Apesar de estar situado na sede da empresa, não são vendidos diretamente ao público produtos da marca de modo a promover a igualdade para com todos os seus consumidores.

Assim, com o passar dos anos o presépio vem crescendo, sempre com o intuito de surpreender continuamente os seus visitantes.

2.2.7. Manuel Jacinto Azevedo

Manuel Jacinto começou desde cedo a explorar a área do calçado com o seu pai, uma vez que este detinha uma fábrica neste ramo, que posteriormente comercializava os seus produtos em feiras e mercados.

Com a crise do 25 de abril a empresa vê-se obrigada a entrar no ramo das bolsas uma vez que esta apresentava uma lacuna no mercado.

Aos 21 anos, ainda cumprindo serviço militar, lançou-se no trabalho por conta própria no ramo de atividade dos sacos, carteiras, malas e outros artigos, apenas com 12 funcionários.

Manuel Jacinto apresenta-se como um empresário com uma visão clara nos negócios e uma grande capacidade de adaptação às constantes mudanças do

mercado. Vindo constantemente a investir no desenvolvimento da marca de modo a manter o equilíbrio entre a tradição e a inovação.

É ainda conhecido por promover uma boa gestão familiar e pelo incentivo no trabalho cooperativo dentro da empresa sob a sua liderança.

2.2.8. Produtos da Marca

A empresa Cavalinho elabora produtos destinados a mulheres e homens com um estilo mais elegante, porém casual, que vão desde modelos pequenos a malas XL, com designs mais tradicionais até designs contemporâneos e elegantes.

A sofisticação da marca surge também em calçado tanto para homem como mulher, como botas, sandálias, sapatilhas e sapatos clássicos de homem.

Todos estes produtos surgem em diferentes materiais.

Tipo de materiais utilizados nos produtos (Cavalinho Oficial 2016)

Couro: O couro é o principal material trabalhado pela empresa. A marca privilegia este material pela sua qualidade que pode provir de diversas origens, como o de couro bovino, cabra e vitela. Cada tipo de couro tem características diferentes.

Têxteis e forros: Apesar de o couro ser o material predominantemente utilizado pela marca, a empresa utiliza também têxteis de alta qualidade para os forros, a empresa preza que estes sejam duráveis e suaves.

Ferragens e acessórios: A Cavalinho utiliza ferragens de alta qualidade, produzidas em metal (geralmente latão ou aço inoxidável), para fechos, fivelas e outros aviamentos. Este tipo de peças são fabricadas de modo a que sejam duráveis e que resistam ao uso diário.

Produtos (Cavalinho Oficial 2016)

Mulher

Bolsas: Cordão, mão, mochila, ombro, pasta, pochete, saco de maternidade, tiracolo;

Acessórios: bolsa cosméticos, moedeiro, carteira, porta-cartões, porta-chaves, porta-lápis, porta-tabaco, porta-telemóvel;

Calçado: alto, baixo, bota, botim, chinelo, *mocassin*, sabrina, sandália, sapatilha;

Cintos: clássico, desportivo;

Viagem: cabine, *nécessaire*, porão;

Óculos de sol: parceria com os Concelheiros da Visão;

Fragrância: difusor em spray, difusor em stick, perfume;

Manutenção/ conforto: conforto, conservação, limpeza.

Homem

Bolsas: cintura, mão, mochila, *nécessaire*, pasta, saco de viagem, tiracolo;

Acessórios: moedeiro, carteira, porta-cartões, porta-chaves, porta-cheques, porta-lápis;

Calçado: chinelo, clássico, *mocassin*, sapatilha;

Cintos: clássico, desportivo;

Viagem: cabine, *nécessaire*, porão;

Óculos de sol: parceria com os Concelheiros da Visão;

Fragrância: difusor em spray, difusor em stick, perfume;

Manutenção/ conforto: conforto, conservação, limpeza.



Figura 14 - Produtos da Marca (Cavalinho Oficial)

2.2.9. Valores e Missão da Marca

Confiança, Transparência e Inovação, são os três principais valores que caracterizam a empresa Cavalinho. A marca assume um compromisso com o cliente, que começa desde o momento da aquisição de um produto e deseja que este sinta a confiança e transparência para com ele nos mais diversos processos.

Existe um constante investimento por parte da instituição nos métodos de fabrico a fim de promover o aperfeiçoamento das técnicas de promoção sem perder a sua essência artesanal que é a sua imagem de marca.

Outra característica que eleva a empresa é o seu espírito de união. Agrega cerca de 250 pessoas às quais é transmitida a importância de existir uma conexão positiva entre todas elas, existindo assim um acompanhamento aproximado das necessidades de cada colaborador de modo a garantir a satisfação de todos.

A missão da marca passa pela criação de produtos de luxo de alta qualidade, não esquecendo a valorização da tradição e a inovação do design.

Esta visa fornecer ao seu público acessórios sofisticados e funcionais, que irradiem a verdadeira essência da cultura portuguesa, unindo a arte de trabalhar o couro à modernidade atual.

Assim, a Cavalinho visa ser uma marca que proporcione não só produtos de qualidade, bem como valores e tradições.

2.2.10. Pontos de Venda da Empresa

Atualmente a instituição vende em mais de 300 lojas multimarcas por todo o mundo.

Recentemente envolveu-se no desafio do retalho monomarca, que culminou na abertura de 43 lojas oficiais pelo mundo.

As suas lojas caracterizam-se por serem pequenos espaços, pois o fundador acredita no crescimento, porém de um modo sustentado e controlado, no lugar de grandes cadeias de distribuição. São locais modernos e sofisticados, com um aspeto acolhedor. Contam com ambientes luminosos e claros em tons de brancos e vermelhos. Apresentam-se organizadas de modo a destacar os produtos mais recentes e de destaque da loja. Apresentam ainda sistema climatérico e itens de decoração como plantas.

O logotipo da empresa faz a sua aparição em vários elementos da loja

Vitrines

O vitrinismo é a disciplina que se dedica à promoção dos produtos de uma loja através da criação de vitrines com elementos visuais e gráficos. Este representa mais que uma decoração de interiores, pois emprega o propósito de despertar o interesse e o desejo por parte do público para com a marca.

As montras executadas pelas lojistas da empresa Cavalinho são uma própria extensão da marca e do seu estilo e identidade. Apresentam uma aparência elegante, sofisticada e com um toque criativo. São cuidadosamente pensadas com o fim de refletirem a qualidade e o design dos produtos ao mesmo tempo que comunicam a essência da marca. São montras bem organizadas, onde os produtos se encontram dispostos de modo a destacar a sua visibilidade. A sua disposição é muitas vezes simétrica e harmoniosa, combinando peças maiores, como malas e mochilas, com elementos menores, como cintos e chaveiros, com o intuito de criar um visual equilibrado. O fundo das montras é maioritariamente liso para que o cliente não se distraia dos produtos. A iluminação destas é ainda pensada para que existe um realce das texturas e detalhes das peças, criando uma atmosfera acolhedora e atrativa para o espectador.

As montras da Cavalinho são ainda adaptadas de acordo com as campanhas sazonais. Como por exemplo, na época natalícia as montras adquirem um toque mais festivo, enquanto nas estações de verão as coleções adquirem um toque mais fresco e colorido.

A marca pode ainda usufruir de elementos gráficos e visuais relativos à mesma como slogans ou imagens promocionais, mas sempre de maneira elegante.

Locais onde se encontram as lojas

Localização das lojas		
Portugal		Estrangeiro
- Santarém	- Braga	- Moçambique
- Coimbra	- Paços Ferreira	- França
- Covilhã	- Cascais	- Espanha
- Castelo Branco	- Colombo	- Canadá
- Funchal	- GaiaShopping	- Angola
- Parque Nascente	- Póvoa Varzim	
- Santa Catarina	- MadeiraShopping	
- Leiria	- Vasco da Gama	
- Aveiro	- Viana do Castelo	
- Évora	- Almada	
- Bragança	- Algarve	

<ul style="list-style-type: none">- Formosa- Guimarães- Lourosa	<ul style="list-style-type: none">- NossoShopping- Nova Arcada	
---	---	--

Tabela com a localização das lojas



Figura 15 - Lojas da Empresa



Figura 16 - Lojas da Empresa

2.2.11. Público-Alvo

A marca Cavalinho destina-se a indivíduos tanto do sexo masculino como feminino, que prezam pela elegância, conforto, qualidade, variedade e que admiram produtos artesanais e portugueses.

O público-alvo da marca é composto maioritariamente por homens e mulheres de uma faixa etária adulta, com um perfil sofisticado e que buscam produtos com um design exclusivo. A marca posiciona-se no segmento alto custo - luxo acessível, sendo esta uma proposta de valores orientada para um público de classe média- alta / alta. Geralmente falamos de consumidores entre os 25 e os 65 anos.

A Cavalinho tem uma essência fortemente ligada à tradição portuguesa o que atrai clientes que se identificam com esses valores culturais e artesanato. Esse tipo de público aprecia não só produtos funcionais, bem como peças que carregam uma história e forte significado por trás da sua fabricação.

3. CAPÍTULO III - Fundamentação

3.1. Vestuário Clássico

O vestuário clássico destaca-se por ser um vestuário intemporal, sendo por esse motivo fundamental existir neste tipo de peças uma alta precisão na execução da mesma, bem como uma excelência nos materiais selecionados.

Este estilo é considerado uma herança no mundo da moda, sendo o ramo que busca menos consumo do estilo. Quando pensamos numa peça clássica imaginamos que esta seja tão sublime a ponto de ser concebida em qualquer época e por qualquer designer. Presume-se que este tipo de vestuário sobreviva à passagem do tempo, sendo versátil uma vez que se adapta às várias ocasiões e décadas.

Para criar um vestuário clássico temos de perceber que as alterações executadas nas peças devem ser quase impercetíveis, porém é necessário frisar que a própria indústria da moda implica mudança, uma vez que a moda está em constante mudança e renovação. Mesmo sendo o vestuário clássico intemporal este tem de sofrer alterações de modo a adequar-se à época em que se integra e às tendências e públicos da mesma. A principal característica deste estilo é a sua perdurabilidade e absentismo do seguimento de tendências.

3.1.1. Como surgiu

Este gênero de vestuário apareceu no final do século XIX e meados do século XX.

É proveniente na sua maioria dos costumes e indumentárias dos homens da alta sociedade inglesa. Os duques de Windsor foram grandes antecessores deste tipo de vestimenta. Neste tempo era essencial apresentar uma boa aparência, uma vez que esta transparecia o estatuto de cada pessoa.

A América sendo um país com economia crescente à época estava vigilante aos valores dos ingleses bem como à sua moda, considerando estes um bom complô de estilo, bom gosto e etiqueta. Mesmo Paris sendo o centro da beleza feminina, a beleza masculina era britânica. Assim, da junção da classe inglesa e da interpretação visual americana veio a surgir o estilo *Ivy League*.

Outros países influenciaram também inovações neste estilo, como é o caso da Itália. A Itália dominou a modelagem da roupa clássica, mais precisamente a modelagem dos fatos de homem.

Com isto, a vestimenta clássica foi sofrendo alterações ao longo dos tempos, como é o caso do fato que foi evoluindo com o tempo e sofrendo alterações nos

ombros evidenciados, surgimento de lapelas maiores, variedade de botões e bolsos, entre outros, porém sempre em pequenos detalhes.

3.1.2. Características

Atualmente encontramos incutidos nas nossas mentes que o vestuário tem um prazo de validade e que existem épocas e meses específicos para usufruir de cada peça. Esta ideia foi implementada de modo a incentivar o consumo, porém o vestuário clássico foge à regra destas ideias, sendo um estilo adequado a qualquer altura do ano. Este estilo apresenta um carácter maioritariamente executivo e pretende conferir ao seu utilizador um aspeto elegante e arranjado.

Preza-se que estes tipos de peças sejam fabricadas a partir de materiais de alta qualidade, uma vez que se espera que estes sejam duráveis. Por norma são executados em materiais nobres ou que sejam maioritariamente constituídos por fibras naturais como a lã, a seda, o algodão e o linho. De entre os tecidos podemos encontrar materiais como fazendas, sarjas, impermeáveis, peles e camurças.

Neste tipo de peças geralmente encontramos tons sóbrios e discretos como o preto, azul-escuro, castanho, cinzento, bege, verde-escuro, bordô, nude e branco. Cores mais vivas surgem sob forma de apontamento em certos detalhes das peças.

Nesta linha de vestuário encontramos peças que são vistas como básicas e com um aspeto formal, tais como: a camisa, o fato, o blazer ou cardigan, a saia lápis, o vestido clássico, o vestido preto e o sobretudo.

A este tipo de peças juntamos outras com um carácter mais casual, mas sem perder a sua elegância, nomeadamente as t-shirts, as calças de 5 bolsos, os polos, os jeans, a gabardine, as calças chino, entre outros.

Assim a moda clássica sugere a recriação destas peças base através de elementos como os padrões, pequenos detalhes, formas, diferentes tipos de golas, punhos, mas sem nunca perder a sua essência elegante e que prolonga durante inúmeros anos.

Este é o tipo de vestuário que mais objetos de estudo é por parte da sociedade, de forma que esta consiga a sua compreensão para um bom desenvolvimento, este reflete não só os valores dos meios envolventes, bem como conceitos, profissões, estatutos, acrescentando ainda a estes elementos a visão de expressar determinadas ideias e com o fim de definir grupos de pessoas.

3.2. Fardamento

3.2.1. Design de Vestuário (Scribd)

○ Pré-História

A história do vestuário evoluiu juntamente com a civilização e veio a tornar-se um reflexo das questões sociais, políticas, religiosas e morais que se foram implementando com os anos.

O vestuário começou na Pré-História com o uso de folhas, fibras vegetais e peles de animais como forma de cobrir o corpo. O uso destes elementos ligou-se à necessidade por parte do ser humano de se proteger contra agressões externas e contra o frio. Estes elementos concebiam um adorno que não só protegia o homem bem como o ajudava a se defender de outros animais.

○ Antigo Egito

Mais tarde surgiram as civilizações da Mesopotâmia e do Oriente.

Estas civilizações desenvolveram tecidos de linho, que substituíram as peles de animais. Estas foram as primeiras a preocupar-se com o vestuário num sentido estético. Para além do linho, nesta altura, surgiram ainda os tecidos de algodão e lã.

A estas roupas era atribuído o valor de diferenciar as diferentes classes sociais, distinguindo nobres e as classes mais favorecidas das mais pobres, que muitas vezes andavam nus.

Neste tempo ocorreram poucas mudanças no vestuário, os tecidos eram maioritariamente feitos em linho e outras fibras naturais, sendo o algodão o menos utilizado e as peças de roupa consistiam em tangas e túnicas.

○ Antiguidade Clássica

Entre os anos de 1750 e 1400 a.C, as matérias-primas mais utilizadas pelos gregos eram o linho, lã e couro. A peça mais característica deste período era o quíton, uma túnica que consistia num triângulo de tecido preso aos ombros e por debaixo dos braços, detinha ainda uma das laterais fechadas, ficando a outra aberta. Esta peça era confeccionada em linho, podendo ainda empregar lã.

○ Roma

Na época romana o traje mais utilizado era a toga, esta veste recebeu influência do vestuário grego e era colocada como uma segunda peça, sendo

que por baixo da mesma era utilizada uma única. Esta peça evidenciava o estatuto social de quem a vestia, devido ao volume que lhe era característico.

○ **Idade Média**

A Idade Média trouxe inúmeras inovações no campo da costura.

O profissionalismo dos artesãos permitiu a execução de roupas mais refinadas, com adornos como joias e pedrarias.

Os nobres utilizavam túnicas de algodão sobrepostas que permitiam o seu aquecimento e conforto. Por volta do Século XI d.C., na cidade de Bizâncio, a seda era a matéria-prima utilizada, esta era produzida na própria região.

A seda destinava-se exclusivamente aos nobres e ricos, enquanto a lã, o algodão e o linho se destinavam a um público mais vasto. Tal como noutras culturas o vestuário nesta época também era símbolo de diferenciação social, quanto maior fosse o estatuto mais ornamentadas eram as peças.

Ambos os sexos usavam longas túnicas de manga comprida. O manto que era usado em sobreposição à túnica provinha de influência romana.

○ **Renascimento**

O final da Idade Média e início do Renascimento foi um período marcante na história do vestuário, pois foi neste tempo que surgiu o conceito de moda.

Este conceito surgiu por parte dos nobres da Bolonha que não gostavam do facto de as suas vestes não serem únicas, uma vez que eram copiadas pela classe burguesa, mais abastada. Com isto, iniciaram a diferenciação das suas roupas e por sua vez um ciclo de criação e cópia.

A moda surge assim nesta época com a intenção de diferenciar socialmente os indivíduos, bem como os sexos e valorizar a individualidade e sazonalidade das peças, ou seja, os modelos eram usados até que não fossem mais copiados, quando isto acontecia eram criados novos modelos.

Neste tempo ocorreu um grande desenvolvimento da indústria têxtil, as grandes cidades italianas elaboraram tecidos de mais alta qualidade tais como os brocados, veludos, cetins e sedas.

Com isto as roupas tornaram-se mais requintadas e com uma maior valorização dos ornamentos.

Assim, o vestuário feminino e masculino acaba por ganhar uma valorização a nível de recortes e ornamentos.

- **Barroco**

O período do Barroco ficou caracterizado pelo período dos excessos. Neste tempo e devido à arte Rococó, as roupas encheram -se de volumes e pormenores como rendas, flores, laços e babados.

Após a Revolução Francesa, as roupas tornaram-se mais práticas e confortáveis.

- **Revolução Industrial**

A Revolução Industrial veio fincar ainda mais a diferença de classes sociais, os burgueses que desejavam se diferenciar das demais classes procuravam roupas mais trabalhadas, para isso contrataram especialistas de modo a garantir a qualidade e exclusividade das peças. Contudo, foi entre 1898 e 1910 que ocorreu a grande mudança a nível da indústria do vestuário. Neste tempo a indústria evoluiu iniciando a produção em massa, tanto na Inglaterra como na América.

Com este acontecimento, deu-se o aumento do trabalho das costureiras ao domicílio, uma vez que estas proporcionam exclusividade nas roupas em contraposição às fábricas.

3.2.2. Design de Fardamento

Fardamento é o conjunto de roupas padronizadas utilizadas pelos colaboradores de empresas, instituições e organizações. Estes tipos de peças são projetadas de modo a transmitir uma imagem coesa e profissional, acrescentando ainda o facto de estas facilitarem a identificação dos funcionários de um determinado local. Este tipo de vestuário é comum em âmbitos como hospitais, segurança, escolas e serviços, onde a apresentação e constância são cruciais. O fardamento desempenha um papel importante na edificação da identidade visual de uma empresa. Este não só promove a marca como também cria uma sensação de inclusão entre os colaboradores, fazendo que estes se sintam parte da equipa e conseqüentemente aumenta a produtividade. Este produto evita ainda distrações, bem como proporciona um ambiente mais profissional.

Podemos encontrar diversos tipos de fardamento, estes variam consoante a função e o setor em que atuam.

Podemos classificar os fardamentos como fardamento formal, que se aplica em ambientes corporativos e fardamento casual, que é mais comum em ambientes criativos ou informais. Tirando os anteriores mencionados, encontramos ainda fardamentos para áreas específicas como é o caso da

saúde, que manuseia jalecos e uniformes hospitalares e a segurança que exige roupas que não só protejam como também garantam visibilidade.



Figura 17 – Fardamentos (Marale)

3.2.2.1. História e evolução

A evolução dos trajes de trabalho acompanha o desenvolvimento da sociedade da economia. Desde o começo da humanidade que o homem utiliza roupas, estas primeiras eram utilizadas com a função de proteção ao frio e ao tempo. Com o avançar dos anos, foram-se desenvolvendo e adaptando a atividades específicas.

Como é o caso dos artesãos e trabalhadores manuais da Idade Média que empregavam aventais e roupas de couro com a intenção de se protegerem durante o trabalho. Com o tempo outras profissões foram aderindo a este tipo de vestuário como forma de identificação e praticidade.

Com a Revolução Industrial, surgiu uma necessidade mais evidente de dispor de uniformes de trabalho. Os trabalhadores de fábricas necessitavam de roupas resistentes e apropriadas para lidar com as máquinas e produtos químicos.

Já nos anos 50 e 60 a moda começou a ter influência sobre este tipo de vestuário, influenciando o aparecimento de fardas elegantes e modernas.

O fardamento foi sendo gradualmente adotado por instituições militares e de segurança, como forma de identificar os soldados durante a batalha. Eram adicionados às roupas padrões, cores e símbolos para facilitar essa funcionalidade.

Nos anos 70 e 80 os uniformes eram adaptados às necessidades das mulheres que acabavam de entrar no mercado de trabalho em maior número.

No século XIX, o fardamento começa a expandir-se a outras áreas nomeadamente na indústria e em profissões como a medicina e a enfermagem. As empresas que primeiro adotaram este tipo de vestuário foram as ferroviárias. Outras empresas começaram a ter a perceção de que os uniformes acrescentam um valor positivo à imagem da empresa e adotam estes com o objetivo de melhorar a segurança no local de trabalho.

Eventualmente, com o seu desenvolvimento, o fardamento deixou de ser visto apenas como uma questão de segurança e passou a ser visto também como uma forma de representação de uma instituição. Começou o investimento em fardamento personalizado, que além de funcionais deveriam ainda ser elegantes e modernos. Atualmente o fardamento continua em constante evolução e em constante adaptabilidade às necessidades das empresas e trabalhadores. As empresas encontram disponíveis tecnologia avançada e materiais inovadores que colaboram de modo a fornecer fardas com conforto, segurança e funcionalidade, além de personalidade e estilo.

- **Desporto**

A popularidade do fardamento expandiu-se para as atividades desportivas.

A uniformização das roupas dos atletas deu-se de modo a proporcionar funcionalidade e organização em campo. Acrescentando ainda a necessidade de obter roupas confortáveis e práticas, que melhorem as performances dos atletas.



Figura 18 - Uniforme de futebol (Qoly)



Figura 19 - Uniforme de natação (Limango)



Figura 20 - Uniforme de ginástica rítmica (Decathlon)

- **Saúde**

O fardamento destinado aos profissionais de saúde só se deu no século XIV, com a invenção do jaleco por conta da peste bubônica. Na época da sua criação esta peça apresentava uma cor escura e quanto mais sujo se encontrava maior era o estatuto do médico. O branco tornou-se a cor oficial desta peça apenas no século XIX quando a higiene começou a ser apreciada. Mais tarde vieram a ser desenvolvidas luvas, aventais, toucas cirúrgicas e outros acessórios.



Figura 21 - Fardamento da área de saúde (Vida)

3.2.2.2. Características dos materiais usados para fardamento

O avanço da tecnologia têxtil permite o desenvolvimento de novos materiais e tecidos com o fim de tornar o fardamento o mais confortável e durável possível.

Algumas das mais recentes inovações incluem tecidos que absorvem o suor, que resistem a manchas e rasgos e que possuem proteção UV.

Para além do anterior mencionado a sustentabilidade também está presente neste vestuário, contamos com empresas que investem em tecidos orgânicos e reciclados com vista a produzir uniformes mais consistentes.

3.2.2.3. Fardamento na Indústria

O mercado do vestuário torna-se cada vez mais exigente, indo de encontro às necessidades do consumidor e dando resposta às questões de funcionalidade, qualidade e praticidade dentro das vertentes a que se destina.

As características abordadas acima são cruciais e devem estar diretamente ligadas aos princípios do design, princípios que devem incluir a preocupação perante a saúde dos utilizadores, conforto e estética.

Um dos principais motivos da utilização de fardamento é a criação de uma atmosfera profissional onde não exista a identificação de um determinado estilo do colaborador, proporcionando um sentimento de equipa e união, é também um grande agente de segurança no trabalho.

Na criação deste tipo de vestuário é importante ter em atenção a relação do usuário com o meio envolvente, de modo que o usuário não se sinta desconfortável com o mesmo e não se veja obrigado a optar entre o conforto, proteção ou performance.

Segundo especialistas é aconselhado o uso tecidos que resistem ao amarrotar, que sejam compostos na sua maioria por fibras naturais com introdução de elastano, que evitem ter especificações de lavagem e que contem com um acabamento resistente a manchas.

Outra característica importante a ter em atenção é a durabilidade dos materiais, estas peças devem ser concebidas de modo a durar mais tempo que as peças normais de vestuário, deve ainda conter uma maior resistência à abrasão, ao uso e às lavagens. Esta durabilidade provém da escolha de materiais de qualidade para sua confeção, bem como da forma como este é confeccionado, o que acrescenta qualidade à peça.

Às questões abordadas anteriormente estão ainda associadas questões relacionadas com a higiene e segurança no trabalho que se referem ao seu usuário e posto de trabalho, diferentes contextos de trabalho exigem diferentes

características de vestuário e diferentes níveis de proteção de modo a evitar acidentes de trabalho.

Após várias pesquisas e visitas realizadas às lojas Cavalinho, retiramos ser necessário estudos e requisitos para executar o fardamento da empresa

É crucial ter em atenção o tipo de trabalho executado pelo usuário, para que este se possa proteger dos inúmeros riscos que o rodeiam, de modo a precaver questões associadas à higiene e segurança no trabalho.

3.3. Ergonomia

“Ergonomia” é um termo proveniente da junção de duas palavras gregas, *ergon* (trabalho) e *nomos* (normas, regras e leis), esta tem como objetivo o estudos da adaptação do trabalho às características dos colaboradores, de modo que se proporcione o maior conforto, desempenho e segurança possível (Sandra Dias, 2017, p. 26).

Esta disciplina propõe que os indivíduos e a tecnologia funcionem em plena harmonia. Com vista a atingir isto, foca-se na idealização de postos de trabalho, utensílios e ferramentas, que com as suas características possam satisfazer as necessidades humanas e evitando ou reduzindo lesões e doenças associadas ao ambiente de trabalho.

Este é um termo forte e presente no vocabulário de um designer, uma vez que este cria peças que fazem uma ligação com o corpo humano e as suas diferentes características.

3.3.1. Ergonomia do Vestuário

Os estudos ergonômicos apresentam uma forte presença na área do vestuário, visto que auxiliam na criação de produtos, bem como auxiliam ainda no melhoramento de peças já existentes, com vista a estas se encaixarem nas mais diferentes tarefas a que os seus utilizadores são sujeitos. Estes agregam uma certa importância uma vez que visam estabelecer o bem-estar dos seus usuários, em tarefas realizadas no local de trabalho diariamente, sendo um ponto importante no desenvolvimento de projetos na área do vestuário, especialmente o fardamento.

Esta disciplina está diretamente ligada ao vestuário em questões como a praticidade dos produtos, segurança, conforto e forma de vestir (Sandra Dias, 2017, p. 34).

Tendo em consideração os elementos mencionados anteriormente considera-se importante que fatores ergonômicos e antropométricos estejam

presentes desde a iniciação da concepção do produto, tendo sempre em conta as características do seu público-alvo.

É ainda relevante referir que, a nível de modelagem esta não se encontra diretamente relacionada com a ergonomia, uma vez que neste processo o profissional tem apenas a responsabilidade de aplicar as medidas previamente estudadas, de acordo com o setor estudado, visto que este processo é executado posteriormente aos estudos ergonômicos.

3.3.2. Propriedades Ergonómicas, Usabilidade e Conforto (Sandra Dias, 2017, p.37)

Facilidade de Manuseamento como:

- Facilidade em vestir;
- Facilidade em despir;
- Toque e manuseio dos aviamentos;
- Exigência de esforço para manipulação;
- Facilidade para acondicionar;
- Facilidade durante o uso;
- Mobilidade durante o uso.

Facilidade de Manutenção como:

- Facilidade de limpeza;
- Qualidade dos aviamentos e componentes;
- Eficácia na limpeza (permanência de resíduos);
- As instruções contidas nos produtos são claras.

Facilidade de Assimilação (clareza de manuseio):

- A forma do produto, aviamentos e componentes sugerem claramente a sua função;
- Dispensa instruções de uso;
- Os cuidados indicados de manutenção para a peça estão descritos claramente na etiqueta.

Segurança

- Resistência a fungos, ácaros, bactérias e umidade;
- Aviamentos sem bordas vivas;

- Tecido não inflamável;
- Cós, punhos e golas não prejudicam a circulação, e nem irritam a pele;
- A modelagem que permite mobilidade e alcance;
- Tecido que permite transpiração.

Indicadores de usabilidade

- Consistência (relativamente às tarefas realizadas);
- Compatibilidade com o usuário (relativamente ao uso);
- Clareza visual em relação às informações do produto;
- Valorização da funcionalidade;
- Valorização da informação;
- Transferência de tecnologia (aplicação adequada).

Conforto

- Contacto do tecido com a pele – toque;
- Contacto do tecido com a pele – abrasão;
- Contacto do tecido com a pele - maciez;
- Ajuste da peça ao corpo – peso;
- Ajuste da peça ao corpo – caimento;
- Ajuste da peça ao corpo – modelo;
- Ajuste da peça ao corpo – corte;
- Ajuste da peça ao corpo – flexibilidade;
- Ajuste da peça ao corpo – elasticidade;
- Ajuste da peça ao corpo – confortabilidade.;

3.4. Antropometria

A datar do momento em que o vestuário passou a ser confeccionado em proporções industriais, que se afere uma crescente preocupação da oferta aos consumidores de produtos com uma valorização crescente da qualidade e da sua adaptação a uma variedade de corpos e etnias. (Sandra Dias, 2017, p.).

Para que isto se verifique é necessário que os estudos realizados se direcionam às formas do corpo humano. Este estudo apresenta desafios uma vez que na mesma população encontramos diferentes tipos de corpos, ou seja, neste estudo é necessário ter em consideração as variações de tamanhos e formas corporais das diferentes populações consoante a sua localização geográfica e etnia,

A disciplina responsável pelo estudo destas particularidades corporais designa-se antropometria. Esta área de estudo pertence à anteriormente abordada, a ergonomia, e a antropometria visa assim tratar das medidas físicas do corpo, relacionando tamanhos e proporções.

Através dos resultados obtidos pelos estudos, estes são utilizados como base para a criação ergonômica dos produtos.

A universitária considera assim, que o tópico da antropometria, será um dos mais importantes para a criação do vestuário, bem como os acessórios que o completam.

O estudo desta terá uma linguagem abrangente, uma vez que nem todos os colaboradores apresentam características iguais.

3.4.1. Influência da antropometria na criação de vestuário

É importante que na criação de vestuário o profissional tenha em consideração aquando da modelagem do vestuário a perceção do corpo humano, bem como as respetivas medidas antropométricas.

Os princípios necessários para a criação têm sido discutidos, nomeadamente no campo da antropometria. Atualmente as tabelas de medidas previamente criadas por profissionais são pontos cruciais a considerar de modo a adequar uma determinada peça ao seu usuário.

Todavia, o uso descontrolado deste tipo de tabelas nem sempre será o mais adequado, uma vez que estas representam um estereótipo previamente estudado, o que cria consequências na conceção de determinadas peças.

A criação de peças de vestuário deve sempre respeitar as características de cada utilizador, bem como a aplicação dos estudos antropométricos de modo a satisfazer quem as usa.

Questões como a padronização dos tamanhos de vestuário têm visando a ganhar grande importância, sendo realizados diversos estudos populacionais em diferentes países com scanners corporais 3D.

Ao executar estudos mais aprofundados relativamente a este assunto, temos a perceção que as funções ergonômicas se relacionam com a qualidade estética dos produtos, isto é, se uma determinada peça não se ajustar adequadamente ao seu utilizador esta causa uma sensação de desconforto, comprometendo a qualidade estética do produto.

A qualidade estética de um produto consiste na proporção de bem-estar que esta causa ao seu usuário, através de um conjunto de características que o produto apresenta como é o caso da textura, do material, da sua forma e cor,

do acabamento que esta apresenta, bem como a liberdade de movimentos que esta apresenta, tudo isto são fatores que agregam desejo a um produto.

Para que uma peça de vestuário seja considerada confortável deve ter sido executada consoante um conjunto de estudos anatômicos durante o processo de criação e modelagem, com o intuito de que este não obstrua os movimentos do corpo, nem cause sensações de desconforto.

4. CAPÍTULO IV - Metodologia Projetual

Este projeto foi elaborado segundo a Metodologia Projetual de Bruno Munari. Sendo elaborados posteriormente esquemas de modo a facilitar esta metodologia.

○ Mapa Mental

Primeiramente foi elaborado um mapa mental com o objetivo de organizar e desenvolver ideias e pensamentos.



Figura 22 - Mapa mental

○ Modelo Canvas

Este diagrama tem a função de mapear e desenvolver modelos de negócio, com base num mapa visual com blocos a preencher.

<p>Parcerias chave</p> <ul style="list-style-type: none"> - Empresa Cavalinho: Castelo Branco - Fornecedores de tecidos e aviamentos - Empresa de estampagem 	<p>Atividades chave</p> <ul style="list-style-type: none"> - Questionário com o fim de detetar problemas; - Pesquisa - Desenvolvimento projetual - Modelagem, prototipagem e confeção; - Testes de confortabilidade e conforto; - Produto final. 	<p>Propostas de valor</p> <ul style="list-style-type: none"> - Criação de vestuário corporativo para a empresa "Cavalinho" - Problema: Falta de vestuário corporativo na empresa - Fornecimento de vestuário confortável, prático e duradouro 	<p>Relações com clientes</p> <ul style="list-style-type: none"> - Relação direta e pessoal com o cliente 	<p>Segmentos de mercado</p> <ul style="list-style-type: none"> - Empresa "Cavalinho" mais especificamente as lojistas - As lojistas
<p>Recursos chave</p> <ul style="list-style-type: none"> - Matérias- Primas; - Confeção; - Estamparia. 		<p>Canais</p> <ul style="list-style-type: none"> - Comunicação e distribuição direta com o consumidor. 		
<p>Estrutura de Custos</p> <ul style="list-style-type: none"> - Mão de obra; - A nível de matérias- primas, uma vez que tecidos qualidade agregam um custo maior. 			<p>Fontes de Renda</p> <ul style="list-style-type: none"> - Venda do produto. 	

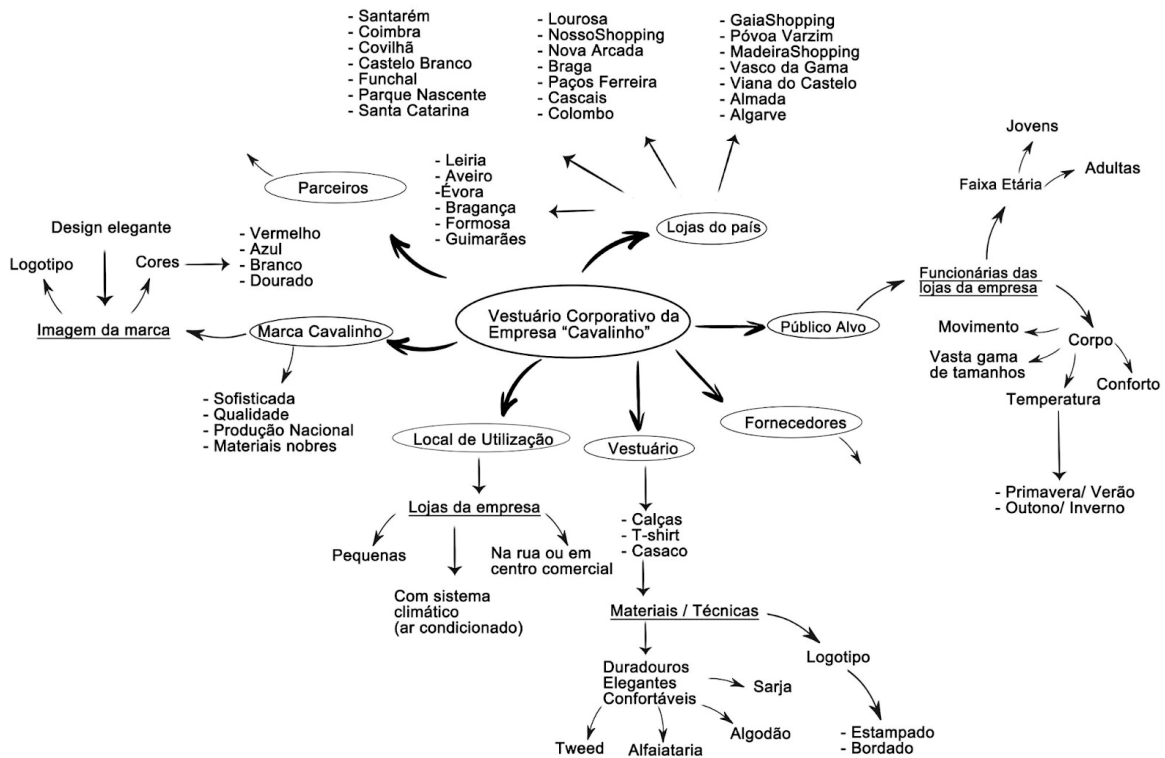
Figura 23 - Modelo Canvas

○ **Análise SWOT**

Este diagrama visa compreender os pontos fortes e fracos do produto a ser executado, bem como identificar fatores prejudiciais à realização do mesmo.



Figura 24 - Análise SWOT

○ Questionário

Este ponto apresenta o questionário fornecido aos colaboradores da empresa com vista a detetar as suas necessidades e exigências.

<https://docs.google.com/forms/d/e/1FAIpQLScL06v-b6ZUt6JofqgP00v8khopjd1MRnfWdttDYVtmihsyeA/viewform?usp=header>

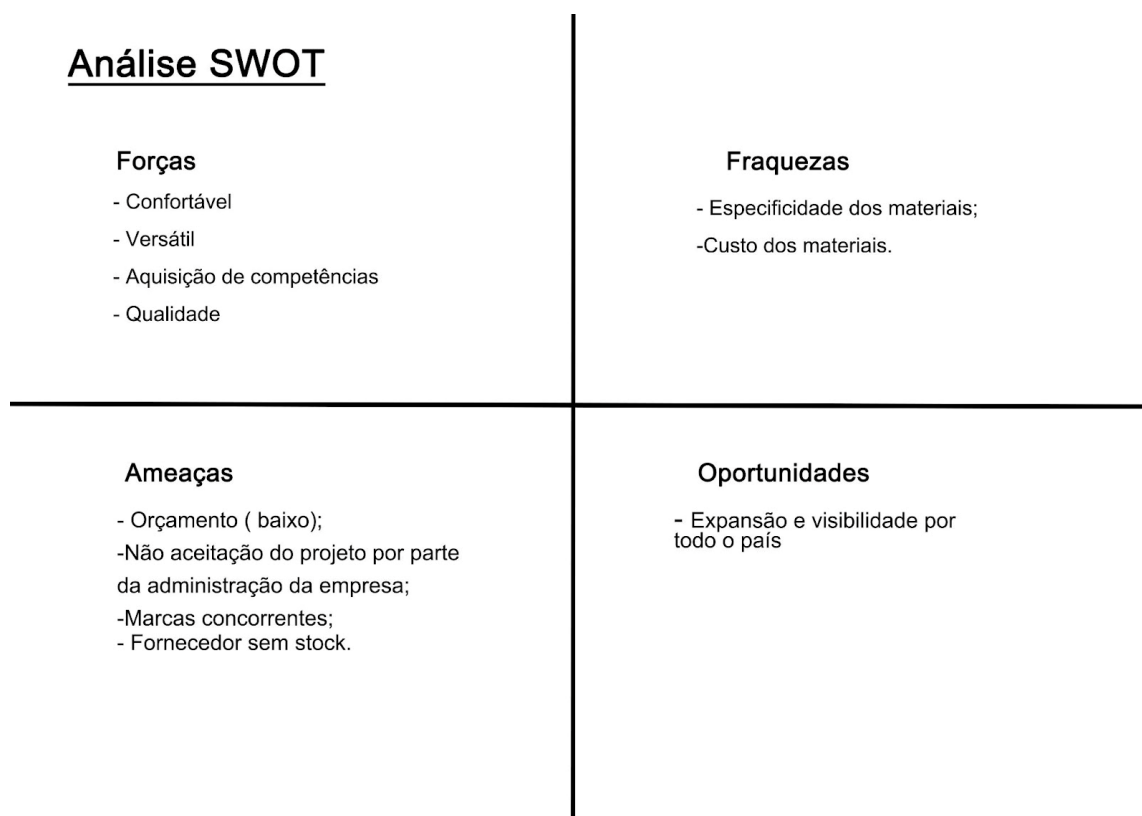
O questionário foi enviado á empresa juntamente com o pedido de preenchimento do mesmo, por parte dos colaboradores e direção. Contudo a empresa ainda não o preencheu, aguardando uma resposta por parte da mesma.

○ Gráfico de GANT/ WBS

Este tem o intuito de contabilizar o tempo consumido em cada etapa do projeto.

Diagrama de Gant

Atividades	41	42	43	44	45	46	47	48	49	50	51	52	1
Definição do Problema	X	X											
Conceitos:													
- Mapa mental	X	X	X	X									
- Análise swot		X	X	X									
Planeamento:													
- Canvas					X	X							
- Questionário							X	X					
- Diagrama Gant								X	X				
- WBS								X	X				
- Pesquisa										X	X	X	X

Figura 25 - Diagrama de Gant

○ WBS

O esquema WBS visa o entendimento das ações necessárias à realização do projeto.



Figura 26- WBS

5. CAPÍTULO IV - Design do Fardamento em resposta às necessidades da empresa Cavalinho

5.1. Estrutura do Problema

Para um melhor entendimento da estrutura, esta foi dividida em dois segmentos, previamente a definição do problema e posteriormente a definição dos seus limites.

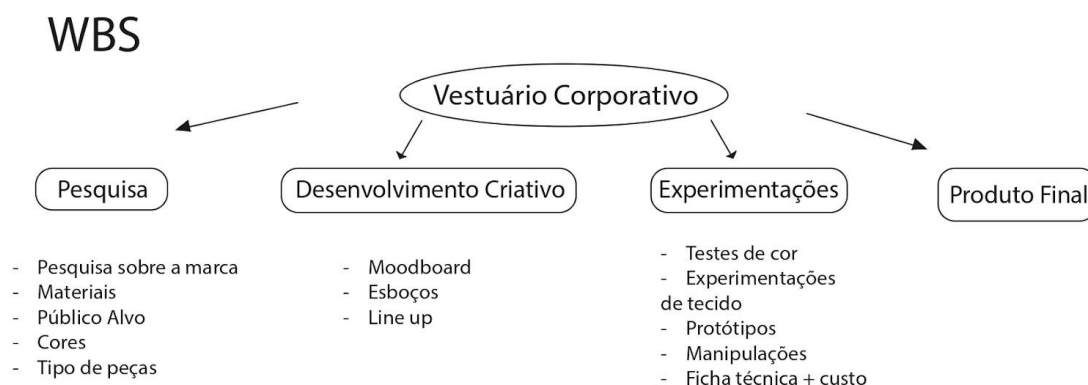
- **Definição do Problema**

O problema detetado é a falta de vestuário corporativo na empresa Cavalinho. Este projeto tem assim como objetivo dar resposta às necessidades da empresa, de modo a criar um fardamento que se adequar às características exigidas em termos de materiais e funções. Tendo em consideração a imagem corporativa da empresa.

- **Definição dos limites**

Na criação de um projeto é significativo definir as condicionantes do mesmo. Até então a empresa ainda não estabeleceu restrições de custos, porém é uma questão que se poderá tornar significativa no futuro, ainda assim determinou-se a continuação do projeto.

5.2. Público-Alvo

O público a quem se destinam estas peças são as colaboradoras das diversas lojas da empresa Cavalinho.

5.3. Marcas Concorrentes

- **LCN Tailored Uniforms e Textiles**

A LCN – Luís Cameira & Nogueira Lda é uma empresa que se especializa na produção e personalização de fardamento e uniformes para as mais distintas áreas de negócio. Os produtos fornecidos por esta instituição são pensados e desenhados com uma estética contemporânea e coerente, que se adapta à identidade corporativa de cada cliente. A LCN produz e comercializa todo o tipo de fardamento profissional, tendo sempre presente fatores como a segurança, o conforto e a sustentabilidade.

Como complemento à produção das peças a empresa disponibiliza ainda um serviço de personalização com bordados, estampas e etiquetas.

Elementos como a personalização e carácter inovador, fazem da LCN uma empresa distinguida no mercado, sendo o seu foco a fidelização e satisfação do cliente.



Figura 27 - Logótipo da empresa (LCN Tailored Uniforms e Textiles)

Tipos de Produtos (LCN Tailored Uniforms e Textiles)

A empresa fornece uma vasta gama de produtos, desde fardamento e uniformes para áreas como o corporativo, a indústria, hotelaria e restauração e uniformes escolares. Para além do fardamento, a marca investe ainda na produção de outros artigos tais como vestuário que se incorpora no estilo casual, vestuário desportivo, acrescentando ainda a sua linha de acessórios e *merchandising*. A empresa conta ainda com um serviço de produção e confeção, bem como um conjunto de serviços personalizados.

Fardamento e Uniformes: A empresa oferece uma vasta gama de fardamento que se adapta a várias áreas de negócio. Tendo sempre em atenção o cuidado ergonómico, design, respeito pelas normas de segurança, bem como o conforto de cada artigo. A empresa disponibiliza fardamento para áreas como o corporativo, a indústria, hotelaria e restauração e uniformes escolares.

Casual: Para além do conforto e segurança no local de trabalho, a empresa aposta ainda em roupa confortável para o dia-a-dia, que conta com peças que vão desde casacos, a t-shirts e calças.

Desporto: O equipamento desportivo é uma das principais preocupações de qualquer atleta. Descubra a nossa vasta gama de vestuário para desporto e personalize a sua imagem ou a imagem do seu clube. Preocupe-se com o seu rendimento que nós providenciamos o conforto que precisa para estar ao mais

alto nível. Desde conjuntos desportivos de futebol, conjuntos de ginásio, t-shirts, calças, calções, casacos frescos e quentes, camisolas de alças e meias.

Acessórios: Outro dos serviços personalizados da instituição é a produção de artigo promocionais e merchandising têxtil, esta conta com artigos desde lenços e fitas, toucas de natação, garrafas, óculos de sol, objetos desportivos, malas, mochilas e sacos e chapéus e gorros.

Produção e confeção: A LCN dispõe de linhas de produção próprias que são controladas e organizadas de modo que se encontrem aptas a desenvolver encomendas de pequeno e grande porte, conforme os requisitos do cliente. Encontramos processos desde a matéria-prima, a modelagem, o corte, a confeção, a sublimação e tinturaria dos produtos, bem como o embalamento, estampagem e acabamento dos mesmos, acrescentando ainda os bordados a este conjunto de processos.

Serviços Personalizados: A empresa disponibiliza o serviço de personalização aos gostos do cliente. Através da utilização das melhores técnicas de estampagem e bordados, estes garantem que a imagem corporativa das empresas esteja bem refletida nos seus produtos. Apresentam serviços desde etiquetas, a bordados e estamperia.

- ***Roux Professional***

A empresa Roux Professional dedica-se ao fabrico de fardamento e uniformes para as mais variadas áreas. Além do fabrico próprio a marca ainda fabrica e adapta produtos para outrem conforme as necessidades do cliente. Em complementaridade com o vestuário, a marca investe ainda em artigos que se dedicam ao mercado empresarial, área de saúde, estética, SPA, serviços e Indústria.

O objetivo das empresas é fazer com que os profissionais das mais variadas áreas, se sintam confortáveis a realizar as suas atividades, sem perder o seu sentido estético. Assim, a empresa compromete-se com uma qualidade extraordinária e preço justo, uma premissa que a coloca na liderança da indústria de fardamentos, uniformes e vestuário pessoal.

A empresa oferece variados tipos de peças de vestuário corporativo, que vão desde jalecas para chefs e aventais, túnicas e aventais de SPA e estética, passando pelos serviços, saúde, segurança, hotelaria e indústria.

Um dos focos da marca é a sustentabilidade, para tal esta desenvolve processos e materiais inovadores e sustentáveis. Assim, a *Roux Professional* utiliza materiais respiráveis e de fácil manutenção certificados segundo a norma

*Oeko-Tex Standard 100*¹. Através desta abordagem a marca garante a sua própria sustentabilidade e garante o seu posicionamento no mercado a longo prazo.

A *Roux Professional* conta ainda com serviços personalizados como os bordados. A mesma disponibiliza bordados desde um nome ou frase até desenhos, logótipos ou elementos decorativos.

Os bordados garantem um visual profissional e personalizado a qualquer farda e identidade.



Figura 28 - Logótipo da empresa (Roux Professional)

Produtos

A empresa apresenta produtos que abrangem diferentes categorias, desde restauração, saúde, serviços, estética, indústria e têxteis de hotelaria.

Restauração (Roux Professional)

Restauração (Roux Professional)
Esta categoria apresenta fardamento destinado a profissionais da restauração e hotelaria, desde cozinha, copa e serviço de sala. O fardamento disponível adequa-se a diferentes tipos de espaços dentro deste ramo como restaurantes, cervejarias, churrasqueiras, bares, pastelarias, <i>kiosks</i> , cafés, hotelaria, pousadas, alojamento local, geladarias, confeitarias, <i>self-services</i> e cantina.

¹ *Standard 100 da Oeko-Tex* é uma das etiquetas mais conhecidas no campo dos têxteis testados para substâncias nocivas. Os artigos que apresentam esta etiqueta apresentam a

Túnicas e batas; Calças; Lenços; Toucas; Polos; Camisas; Aventais de cintura; Aventais; Coletes; T-shirts; Malhas; Sweatshirts; Polares; Softshelles; Corta ventos/ Parkas; Casacos; Socas /Sapatos; Palmilhas; Meias; Chapéus/ Bonés; Lenços/ Gravatas.

Tabela com os produtos na área da restauração

SPA e Estética (Roux Professional)

SPA e Estética (Roux Professional)
Esta categoria apresenta vestuário destinado aos profissionais de clínicas de estética e massagem, centros de beleza, cabeleireiros, spas, termas, hotéis e alojamento local, ginásios, entre outras instituições que visam a promoção da saúde e bem-estar.
Batas; Calças; Túnicas; Aventais; Polos; Sweatshirts; Polares; Softshelles; Malhas; T-shirts; Casaco; Socas/ Sapatos; Palmilhas.

Tabela com os produtos na área da estética e SPA

Saúde (Roux Professional)

Saúde (Roux Professional)
Esta categoria apresenta vestuário destinado a um público da área da saúde. É um tipo de fardamento especializado para um ambiente hospitalar, clínicas, farmácias, centros de saúde e lares, que se destina a médicos, enfermeiros, farmacêuticos, veterinários, dentistas, entre muitos outros.
Pijamas Cirúrgicos; Túnicas; Calças; Batas; Sweatshirts; Malhas; Softshelles; Toucas; T-shirts; Casacos; Socas/ Sapatos; Palmilhas.

Tabela com os produtos na área da saúde

Serviços (Roux Professional)

Serviços (Roux Professional)
<p>Esta categoria dedica-se a profissionais do setor dos serviços que vão desde camisas brancas para motoristas, casacos de malha para rececionistas, até coletes com vários bolsos para técnicos de reparações. Aqui encontramos visuais clássicos, cosmopolitas ou mais descontraídos, que se adaptam a variados ambientes.</p>
<p>Túnicas; Bibes/ Batas; Calças/ Jardineiras; Polos; Camisas; Malhas; Sweatshirts; Polares; Softshelles; Bermudas; Macacões; Coletes/ Blusões; T-shirts; Corta-vento/ Parkas; Aventais; Socas; Palmilhas/ Meias; Sapatos/ Botas; Lenços/ Gravatas; Chapéus/ Bonés; Gorros.</p>

Tabela com os produtos na área dos serviços

Indústria (Roux Professional)

Nesta categoria podemos encontrar fardamento especializado para os profissionais da Indústria. Fardamento destinado à indústria pesada, transformação, extração, mineração, naval, construção civil, obras, oficinas, mobiliário, armazéns e panificação. Este garante o conforto, mobilidade e resistência necessárias às atividades. Contém ainda fardamento de segurança de alta visibilidade, bem como fardamento para a indústria, com costuras duplas, de maior gramagem para resistir à exigência do trabalho diário.

Indústria (Roux Professional)
<p>Nesta categoria podemos encontrar fardamento especializado para os profissionais da Indústria. Fardamento destinado à indústria pesada, transformação, extração, mineração, naval, construção civil, obras, oficinas, mobiliário, armazéns e panificação. Este garante o conforto, mobilidade e resistência necessárias às atividades. Contém ainda fardamento de segurança de alta visibilidade, bem como fardamento para a indústria, com costuras duplas, de maior gramagem para resistir à exigência do trabalho diário.</p>
<p>Bibes/ Batas; Calças/ Bermudas; Polares; Polos; Blusões/ Parkas; Jardineiras/ Macacos; T-shirts; Malhas; <i>Sweatshirts</i>; <i>Softshelles</i>; Coletes; Camisas AV; Casacos AV/ Parkas AV; Polos AV; Macacos AV/ Calças AV; Malhas AV; Polares AV/ <i>Softshelles</i> AV; Blusões AV/ Coletes AV; Calças AV; Coletes; Sapatos/ Botas.</p>

Tabela com os produtos na área da indústria

Têxteis Hotelaria (Roux Professional)

Nesta categoria encontramos têxteis para o setor de hotelaria e restauração. Encontramos produtos desde roupa de cama, banho e mesa, que podem ser adaptados a diferentes medidas e tamanhos conforme o desejo do consumidor.

○ **RAG Tailor's (Roux Professional)**

A empresa *Rag Tailor's* surge em 2017 e conta com uma vasta experiência na confeção e transformação de vestuário.

O lema da empresa assenta no “Vestuário à imagem do seu trabalho”, sendo este não apenas um lema, mas sim um compromisso de garantir que através de materiais de qualidade e atenção aos detalhes a farda não seja apenas uma farda, mas sim um símbolo de profissionalismo.

A empresa oferece serviço personalizado e adequado a todo o tipo de setor.

A gama de oferta inclui opções desde pronto-a-vestir até peças personalizadas e projetadas de modo a satisfazer na sua complementaridade os desejos do consumidor.

**RAG
TAILOR'S**

Figura 29 - Logótipo da Empresa (RAG Tailor's)



Figura 30 - Imagem da Empresa (RAG Tailor's)

Tipos de Produtos

Hotelaria (Roux Professional)

Coletes Clássicos
Polos
Cintos e Suspensórios
Gravata e lenços
Malhas – Pullovers e casacos
Boinas e chapéus
Vestidos
Acessórios-Hotelaria
Calças
Aventais Hotelaria
Roupa empregado de Sala
Roupa Chef's e Cozinha

Serviços (Roux Professional)

Acessórios de cabeça
Coletes trabalho
Casacos e Blusões
Vestidos
Camisas
Fatos – Recepção e administrativos
Malhas – Pullovers e casacos
Polares
Gravatas e Lenços
Camisas
Calças
Malas, Pastas e Mochilas
Batas
T-shirts

Cintos e Suspensórios
Aventais
Jardinagem

SPA e Beleza (Roux Professional)

Túnicas SPA e Beleza
Calças SPA e Beleza
Barbeiro e Salão Masculino
Batas SPA e Estética
Penteadores e Capas
Robes
Descartáveis
Atoalhados
Aventais

Saúde (Roux Professional)

Batas saúde
Calças saúde
Túnicas saúde
Pijamas cirúrgicos
Toucas cirúrgicas
Meias saúde
Cozinha saúde
Calçado saúde

Ensino (Roux Professional)

Aventais
Batas
Bibes crianças
Saco/Mochila criança
Uniformes
Bonés e caps
Desporto

Proteção e EPI (Roux Professional)

Vestuário laboral
Proteção contra Intempéries
Alta Visibilidade
Visibilidade Aprimorada
Retardante de chama

Calçado (Roux Professional)

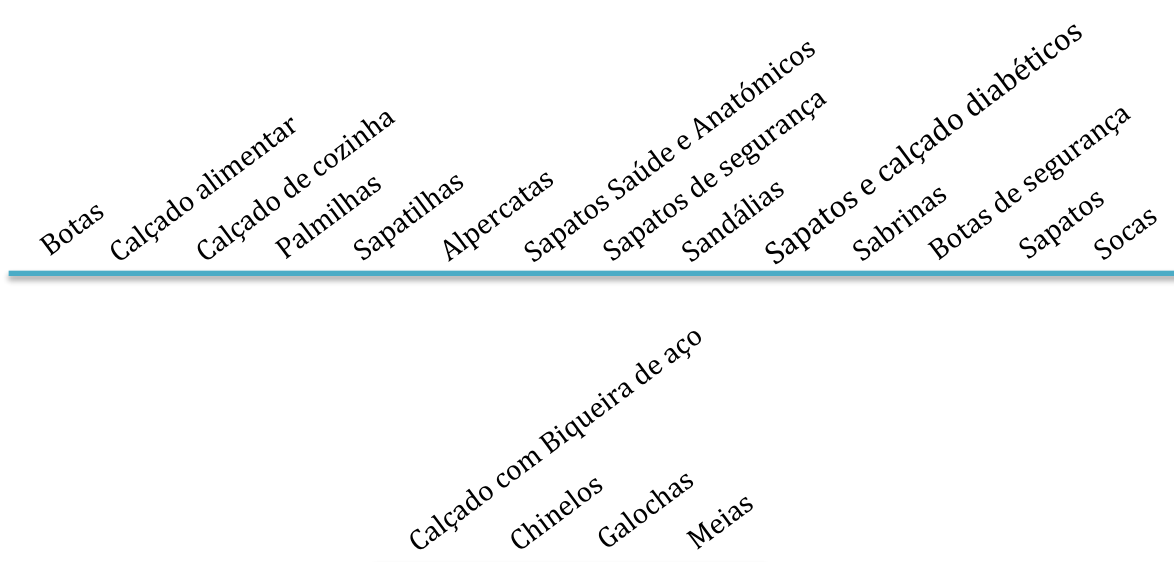

5.4. Design do Fardamento

O design do fardamento inclui-se no tipo de vestuário clássico a pedido da empresa. Este tipo de vestuário reflete a imagem e identidade da marca, transparecendo elegância, seriedade e confiança.

Dentro deste setor de vestuário encontramos variados tipos de peças. Com o fim de satisfazer as necessidades do consumidor, bem como ter em atenção questões de praticidade, a estudante visa o desenvolvimento de peças tais como calças, t-shirts e tops, camisolas, vestidos e coletes. As cores destas centram-se na paleta definida pela marca em tons de branco, vermelho e azul-escuro.

Contendo ainda nestes o logotipo da marca, bem como um bordado alusivo ao mesmo.

5.5. Matérias-Primas

Com o objetivo de manter não só a qualidade do produto bem como o conforto e mobilidade no uso das peças são utilizados materiais como sarja e ganga para as variadas peças, contendo composições baseadas em algodão e elastano, de modo a garantir não só o conforto e a mobilidade do usuário, bem

como a retenção e absorção da humidade do ar através da higroscopicidade do tecido.

Apresentando os materiais as seguintes composições: ganga mais grossa (100 % algodão) , sarja (97% algodão e 3% elastano) e ganga mais fina (97% algodão e 3% elastano). É ainda utilizada para bordar linha de poliéster de modo a que esta não seja tingida com a lavagem da peça.

5.6. Fornecedores

A nível de fornecedores de tecidos e aviamentos, estes são provenientes dos Tecidos de Castelo e da Retrosaria dos Três Globos, ambas localizadas em Castelo Branco, a escolha destes locais baseia-se na sua localização de fácil acesso e disponibilidade dos materiais desejados.

Na Retrosaria dos Três Globos foram adquiridos os aviamentos e linha de bordar, os tecidos finais foram obtidos nos Tecidos de Castelo uma vez que era o único local que possuía os materiais desejados.



Figura 31 - Logotipo da Empresa



272 322 538

Rua de Santo António N° 22-24

6000-180 Castelo Branco

Figura 32 - Logotipo Empresa (Facebook Tecidos Castelo)

5.7. Moodboards

Moodboard marca

Manuel Jacinto fundou a marca portuguesa Cavalinho em 1975. Esta marca cem por cento nacional tem raízes no Norte de Portugal e comercializa carteiras, acessórios de moda e calçado de pele. A marca afirma-se pelo seu design clássico e contemporâneo, bem como pelo seu processo de fabrico artesanal tanto feminino como masculino.



Figura 33 - Moodboard da marca Cavalinho (Fonte: Autor)

Moodbard Público-Alvo

O público a quem se destinam estes uniformes são as lojistas das lojas de Norte a Sul da empresa Cavalinho. As idades das mesmas variam entre os 20 e os 60 anos, sendo todas do sexo feminino.

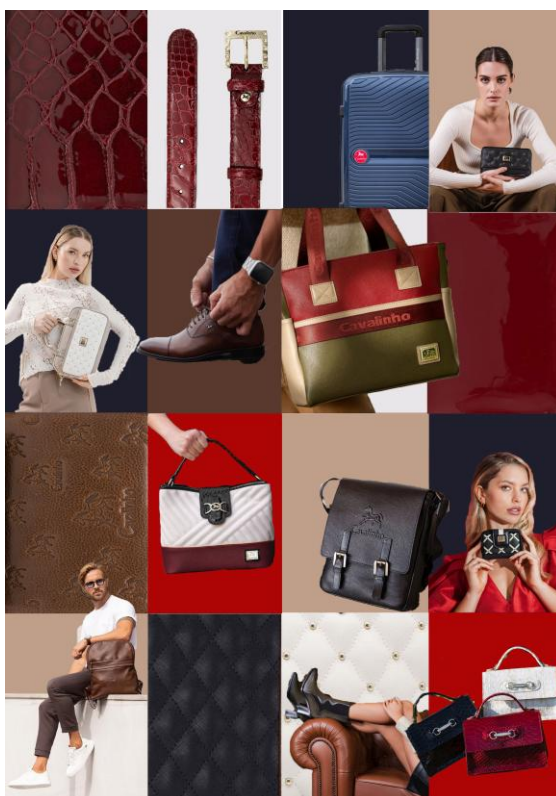

Figura 34 - Moodboard público-alvo (Fonte: Autor)

Silhuetas

As peças incluem-se no vestuário clássico, como tal são desenvolvidas silhuetas enquadradas neste segmento com cortes simples e retos, mas com linhas que demarcam o corpo e destacam a peça e cores sóbrias, sendo assim, peças intemporais.



Figura 35 - Silhuetas (Fonte: Autor)

5.8. Painel de Materiais e Aviamentos

O painel de materiais e aviamentos foi totalmente finalizado após a escolha dos esboços finais que se encontram no próximo ponto, de modo a eleger os matérias mais adequados aos designs escolhidos. Nele estão presentes os materiais e aviamentos dos 10 designs finais.

A restante informação dos mesmos relativa a fornecedores, cores, composições, quantidades e preços encontram-se nas respetivas fichas técnicas de cada coordenado mais abaixo.



Figura 36 – Painel materiais e aviamentos (Fonte: Autor)

6. CAPÍTULO VI – Processo Criativo

6.1. Esboços

A criação da coleção parte de um design de vestuário clássico, sendo peças com cortes simples e retos, pensadas para serem versáteis e confortáveis, permitindo a mobilidade de quem as usa e adaptáveis a todos os tipos de corpo.

A coleção foi desenhada de modo a explorar ao máximo diferentes designs de peças como também o próprio logotipo da marca, estando este presente como elemento decorativo nas peças.

De forma a oferecer diferentes opções e satisfazer as necessidades do cliente são executados designs de fardamento para verão e inverno, sendo desenhados um total de cinco coordenados para cada estação.



Figura 37 – Esboços (Fonte. Autor)



Figura 38 - Esboços (Fonte. Autor)

6.2. Desenvolvimento Criativo

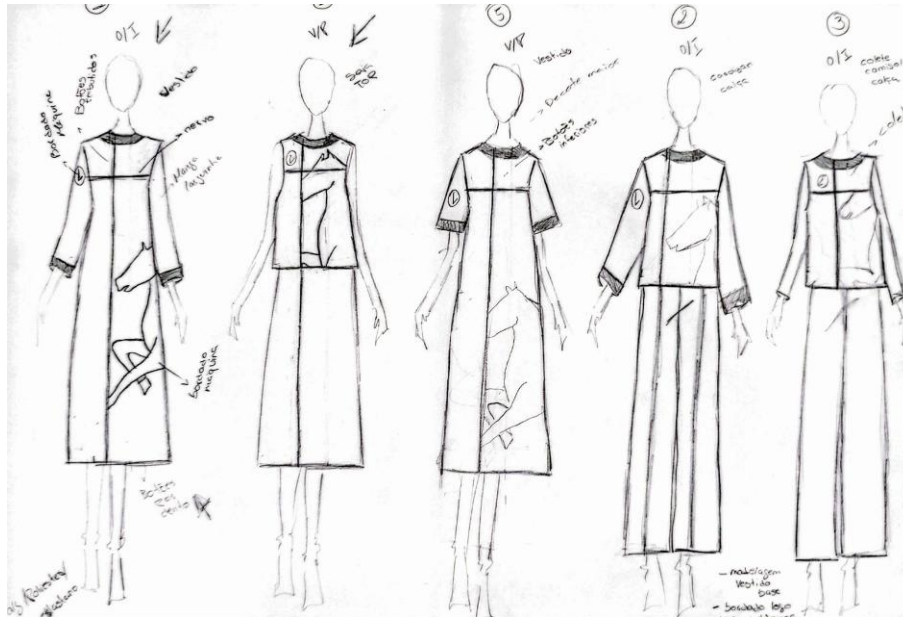
Após a realização dos esboços e escolha dos 10 finais parti para variados estudos de cores para as peças elegidas. A escolha destas cores partiu do moodboard da marca, sendo elas o azul escuro, vermelho e branco. As cores vermelho e branco surgem do próprio logotipo da marca, enquanto a cor azul-escuro surge como meio de inovação, uma vez que é uma tonalidade muito presente nas coleções da mesma. Assim, nestes estudos experimentei a conjugação destas três cores de variadas formas e em variadas partes da peça.

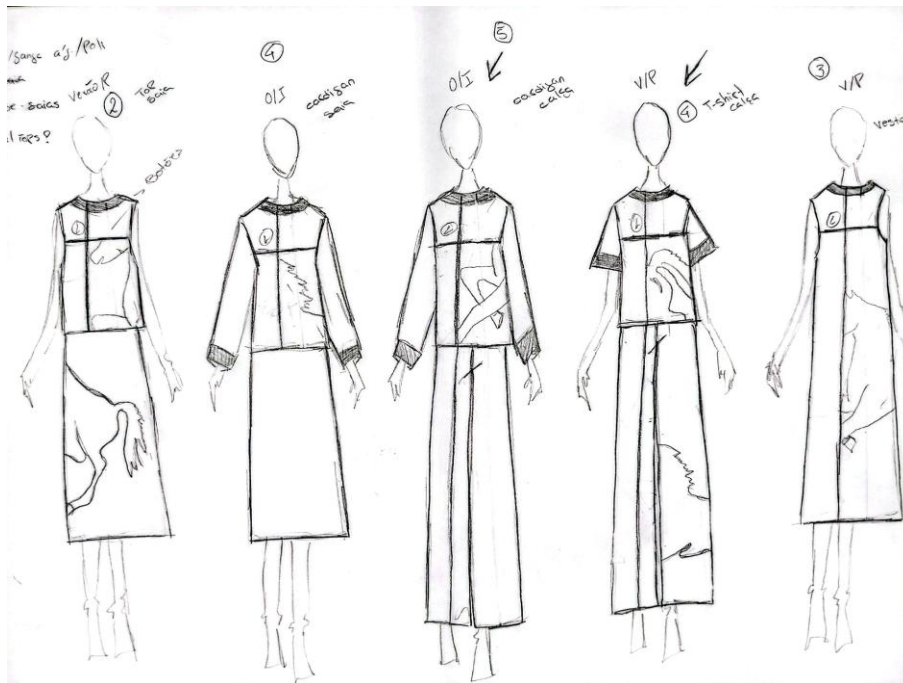

Figura 39 - Estudos de Cor (Fonte: Autor)

Para além dos estudos de cores realizei ainda estudos do bordado principal das peças. Este bordado provém do cavalo existente no logotipo da marca e é incluído nas peças em fragmentos. Assim, nestes estudos são testados os vários fragmentos da mesma imagem de modo a ver qual parte se adapta melhor a cada peça



Figura 40- Estudos dos bordados (Fonte: Autor)

Posteriormente aos estudos anteriores foram ainda realizados novamente estudos de cor, sendo estes destinados ao logotipo da marca. O logotipo da marca original é branco, mas uma vez que as peças apresentam tonalidades de branco, azul-escuro e vermelho, foram executados estudos de cor do logotipo exatamente nos mesmos tons de modo a adaptarem-se á cor base de cada peça onde serão inseridos.

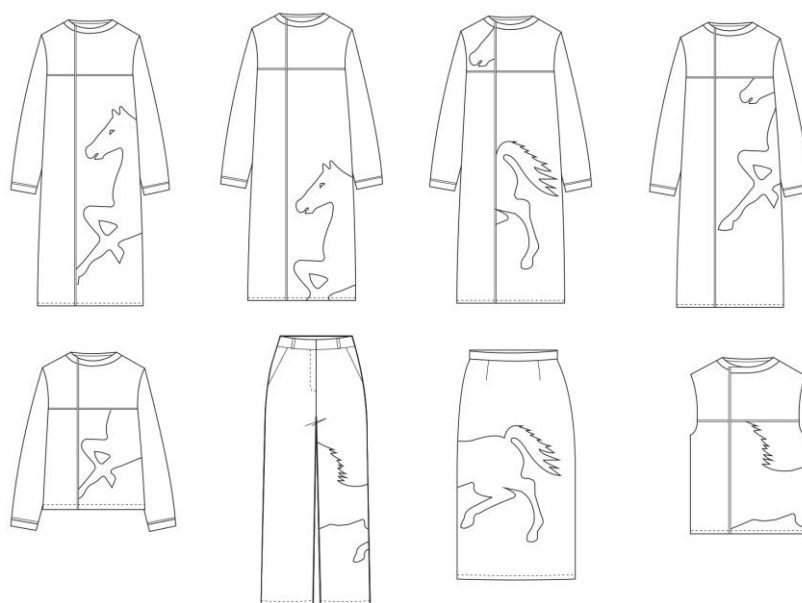

Figura 41 - Estudos de cores do logotipo da marca (Fonte: Autor)

6.3 Ilustração Final

Esta coleção com um total de 10 coordenados finais, é dividida em duas partes, sendo composta por cinco coordenados de inverno e cinco coordenados de verão.

6.2.1. Coleção de Inverno

Na coleção de inverno encontramos vestidos de manga comprida, calças, saias e coletes com silhuetas retas e soltas. Apresentam também diferentes jogos de cores e bordados e elementos que destacam visualmente as peças e as tornam apelativas.



Figura 42 - Ilustração coleção de inverno (Fonte. Autor)



Figura 43 - Coleção Inverno – Coordenado 1 (Fonte: Autor)

O primeiro coordenado da coleção de inverno é composto por duas peças, uma camisola de manga comprida e umas calças com caimento reto. A camisola é confeccionada em ganga (100 % algodão) e sarja (97% algodão e 3% elastano), estas características permitem a mobilidade e conforto do seu utilizador. No seu design esta inclui duas linhas no tronco, conseguidas através de nervos, uma horizontal e outra vertical que demarcam o mesmo e destacam a peça visualmente. Contém ainda no lado esquerdo do tronco um bordado com design só a linha de parte do cavalo presente no logotipo da marca. Nas mangas apresenta um punho e junto a ele o mesmo nervo utilizado no tronco. Na manga esquerda apresenta o logotipo da marca a bordado preenchido, este fica situado na manga de modo a não obstruir visualmente a frente da peça e de distribuir melhor os elementos. Apresenta ainda uma gola de modo a tornar mais coesa a sua imagem combinando assim com a barra nos punhos. O seu aperto é feito através de um fecho lateral, sendo prático na hora de vestir.

As calças apresentam um caimento reto e dois nervos na frente, um em cada perna, alinhando-se assim aos da camisola e transportando esse elemento linha para a parte inferior também, mantendo uma imagem visual coesa. Esta é confeccionada em ganga elástica de modo a permitir uma maior mobilidade do seu usuário.

Ambas as peças são soltas e fluidas permitindo uma maior mobilidade e conforto nos movimentos, estas apresentam as cores vermelho, azul-escuro e branco, cores presentes na marca.



Figura 44 - Coleção Inverno – Coordenado 2

O segundo coordenado da coleção de inverno é composto por três peças, uma camisola de manga comprida de base, umas calças com caimento reto e um colete. A camisola apresenta uma modelagem justa, sendo confeccionada em malha de algodão, permitindo assim a mobilidade das lojistas nos seus afazeres.

O coordenado inclui também um colete. Este colete aperta através de um trespasse na frente com botões embutidos no seu interior. Este é confeccionado em ganga (100 % algodão) e sarja (97% algodão e 3% elastano), ambos com propriedades elásticas que permitem o conforto. No tronco o colete apresenta duas linhas, uma vertical e outra horizontal, ambas conseguidas com nervos. Na frente inclui ainda o logotipo da marca bordado a preenchido, este é colocado na parte da frente da peça ao contrário do anterior uma vez que por ser colete não possui mangas. Mais abaixo um bordado de parte do logotipo da marca num design de linha.

As calças apresentam um caimento reto, são confeccionadas em ganga elástica de modo a permitir uma maior mobilidade do seu usuário.

Tanto o colete como as calças são peças com um design solto e fluido o que garante a mobilidade e conforto nos diversos movimentos a serem executados pelas lojistas, estas apresentam-se nas cores vermelho, azul-escuro e branco, cores presentes na marca



Figura 45 - Coleção inverno – Coordenado 3

O terceiro coordenado da coleção de inverno é composto por duas peças, uma camisola de manga comprida e uma saia caimento reto. A camisola é confeccionada em ganga (100 % algodão) e sarja (97% algodão e 3% elastano), estas características permitem a mobilidade e conforto do seu utilizador. No seu design esta inclui duas linhas no tronco, conseguidas através de nervos, uma horizontal e outra vertical que demarcam o mesmo e destacam a peça visualmente. Contém ainda no lado esquerdo do tronco um bordado com design só a linha de parte do cavalo presente no logotipo da marca. Nas mangas apresenta um punho e junto a ele o mesmo nervo utilizado no tronco. Na manga esquerda apresenta o logotipo da marca a bordado preenchido, este fica situado na manga de modo a não obstruir visualmente a frente da peça e de distribuir melhor os elementos. Apresenta ainda uma gola de modo a tornar mais coesa a sua imagem combinando assim com a barra nos punhos. A camisola apresenta ainda um design largo de modo a facilitar a execução dos movimentos. O seu aperto é feito através de um fecho lateral, sendo prático na hora de vestir.

A saia apresenta um caimento reto e um nervo na frente, alinhando-se assim aos da camisola e transportando esse elemento linha para a parte inferior também, mantendo uma imagem visual coesa. Esta é confeccionada em ganga elástica de modo a permitir uma maior mobilidade do seu usuário. Para facilitar ainda mais esta mobilidade esta apresenta também uma racha na parte de trás. Possui ainda um fecho na parte de trás também.

As peças apresentam as cores vermelho, azul-escuro e branco, cores presentes na marca.



Figura 46 - Coleção inverno – Coordenado 4

O quarto coordenado da coleção de inverno é composto por uma única peça, um vestido de manga comprida com caimento reto, este apresenta ainda um fecho na lateral tornando-o prático na hora de vestir. A peça é confeccionada em ganga (100 % algodão) e sarja (97% algodão e 3% elastano),, estas características permitem a mobilidade e conforto do seu utilizador. Este apresenta um design largo e solto de modo a facilitar a execução dos movimentos. O seu design inclui ainda duas linhas no seu comprimento conseguidas através de nervos, uma horizontal e outra vertical, que demarcam o tronco e destacam a peça visualmente. Contém ainda no lado esquerdo do tronco um bordado com design só a linha de parte do cavalo presente no logotipo da marca. Nas mangas apresenta um punho e junto a ele o mesmo nervo utilizado no tronco. Apresenta ainda uma gola de modo a tornar mais coesa a sua imagem combinando assim com a barra nos punhos. Na manga

esquerda apresenta o logotipo da marca a bordado preenchido, este fica situado na manga de modo a não obstruir visualmente a frente da peça e de distribuir melhor os elementos.

As peças apresentam as cores vermelho, azul-escuro e branco, cores presentes na marca.



Figura 47 - Coleção inverno – Coordenado 5

O quinto coordenado da coleção de inverno é composto por duas peças, uma camisola de manga comprida e umas calças com caimento reto. A camisola é confeccionada em ganga (100 % algodão) e sarja (97% algodão e 3% elastano), estas características permitem a mobilidade e conforto do seu utilizador. No seu design esta inclui duas linhas no tronco, conseguidas através de nervos, uma horizontal e outra vertical que demarcam o mesmo e destacam a peça visualmente. Contém ainda no lado esquerdo do tronco um bordado com design só a linha de parte do cavalo presente no logotipo da marca. Nas mangas apresenta um punho e junto a ele o mesmo nervo utilizado no tronco. Na manga esquerda apresenta o logotipo da marca a bordado preenchido, este fica situado na manga de modo a não obstruir visualmente a frente da peça e de distribuir melhor os elementos. Apresenta ainda uma gola de modo a tornar mais coesa a sua imagem combinando assim com a barra nos punhos. O seu aperto é feito através de um fecho lateral, sendo prático na hora de vestir.

As calças apresentam um caimento reto e um nervo na frente, na perna direita, alinhando-se assim aos da camisola e transportando esse elemento linha

para a parte inferior também, mantendo uma imagem visual coesa. Esta é confeccionada em ganga elástica de modo a permitir uma maior mobilidade do seu usuário.

Ambas as peças são soltas e fluidas permitindo uma maior mobilidade e conforto nos movimentos, estas apresentam as cores vermelho, azul-escuro e branco, cores presentes na marca.

6.2.2. Coleção de Verão

Na coleção de verão encontramos vestidos de manga curta e manga cava, calças e saias com cortes soltos e simples. Apresentam diferentes jogos de cores e bordados e elementos que destacam visualmente as peças e as tornam apelativas



Figura 48 - Ilustração coleção de verão (Fonte:Autor)



Figura 49 - Coleção de verão – Coordenado 1

O primeiro coordenado da coleção de verão é composto por duas peças, uma camisola de manga curta e umas calças com caimento reto. A camisola é confeccionada em sarja (97% algodão e 3% elastano), estas características permitem a mobilidade e conforto do seu utilizador. No seu design esta inclui duas linhas no tronco, conseguidas através de nervos, uma horizontal e outra vertical que demarcam o mesmo e destacam a peça visualmente. Contém ainda no lado esquerdo do tronco um bordado com design só a linha de parte do cavalo presente no logotipo da marca. Nas mangas apresenta uma barra na terminação e junto a ela o mesmo nervo utilizado no tronco. Na manga esquerda apresenta o logotipo da marca a bordado preenchido, este fica situado na manga de modo a não obstruir visualmente a frente da peça e de distribuir melhor os elementos. Apresenta ainda uma gola de modo a tornar mais coesa a sua imagem combinando assim com a barra nos punhos. O seu aperto é feito através de um fecho lateral, sendo prático na hora de vestir.

As calças apresentam um caimento reto. Na perna esquerda apresenta um bordado com design só a linha de parte do cavalo presente no logotipo da marca, transportando esse elemento também para a parte inferior, mantendo uma imagem visual coesa. Esta é confeccionada em ganga elástica de modo a permitir uma maior mobilidade do seu usuário.

Ambas as peças são soltas e fluidas permitindo uma maior mobilidade e conforto nos movimentos, estas apresentam as cores vermelho, azul-escuro e branco, cores presentes na marca.



Figura 50 - Coleção de verão – Coordenado 2

O segundo coordenado da coleção de verão é composto por uma única peça, um vestido de manga curta com caimento reto, este apresenta ainda um fecho na lateral tornando-o prático na hora de vestir. A peça é confeccionada em ganga (97% algodão e 3% elastano) e sarja (97% algodão e 3% elastano), estas características permitem a mobilidade e conforto do seu utilizador. Este apresenta um design largo e solto de modo a facilitar a execução dos movimentos. O seu design inclui ainda duas linhas no seu comprimento conseguidas através de nervos, uma horizontal e outra vertical, que demarcam o tronco e destacam a peça visualmente. Contém ainda no lado esquerdo do tronco um bordado com design só a linha de parte do cavalo presente no logotipo da marca. Nas mangas apresenta uma barra e junto á mesma o mesmo nervo utilizado no tronco. Apresenta ainda uma gola de modo a tornar mais coesa a sua imagem combinando assim com a barra nos punhos. Na manga esquerda apresenta o logotipo da marca a bordado preenchido, este fica situado na manga de modo a não obstruir visualmente a frente da peça e de distribuir melhor os elementos.

As peças apresentam as cores vermelho, azul-escuro e branco, cores presentes na marca.



Figura 51 - Coleção de verão – Coordenado 3

O terceiro coordenado da coleção de verão é composto por duas peças, uma camisola de manga cava e uma saia caimento reto. A camisola é confeccionada em ganga (97% algodão e 3% elastano) e sarja (97% algodão e 3% elastano), estas características permitem a mobilidade e conforto do seu utilizador. No seu design esta inclui duas linhas no tronco, conseguidas através de nervos, uma horizontal e outra vertical que demarcam o mesmo e destacam a peça visualmente. Contém ainda no lado esquerdo do tronco um bordado com design só a linha de parte do cavalo presente no logotipo da marca. Na frente inclui ainda o logotipo da marca bordado a preenchido, este é colocado na parte da frente da peça ao contrário dos restantes uma vez que por ser manga cava não possui mangas. Apresenta ainda uma gola de modo a tornar mais coesa a sua imagem combinando assim com a barra nos punhos. A camisola apresenta ainda um design largo de modo a facilitar a execução dos movimentos. O seu aperto é feito através de um fecho lateral, sendo prático na hora de vestir.

A saia apresenta um caimento reto e um nervo na frente, alinhando-se assim aos da camisola e transportando esse elemento linha para a parte inferior

também, mantendo uma imagem visual coesa. Esta é confeccionada em sarja elástica de modo a permitir uma maior mobilidade do seu usuário. Para facilitar ainda mais esta mobilidade esta apresenta também uma racha na parte de trás. Possui ainda um fecho na parte de trás também.

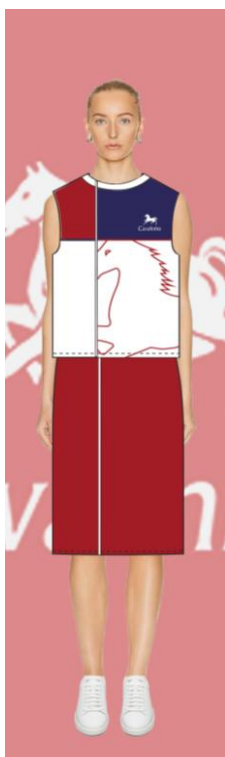
As peças apresentam as cores vermelho, azul-escuro e branco, cores presentes na marca.



Figura 52 - Coleção de verão- Coordenado 4

O quarto coordenado da coleção de verão é composto por duas peças, uma camisola de manga cava e uma saia caimento reto. A camisola é confeccionada em ganga (97% algodão e 3% elastano) e sarja ((97% algodão e 3% elastano), estas características permitem a mobilidade e conforto do seu utilizador. No seu design esta inclui duas linhas no tronco, conseguidas através de nervos, uma horizontal e outra vertical que demarcam o mesmo e destacam a peça visualmente. Contém ainda no lado esquerdo do tronco um bordado com design só a linha de parte do cavalo presente no logotipo da marca. Na frente inclui ainda o logotipo da marca bordado a preenchido, este é colocado na parte da frente da peça ao contrário dos restantes uma vez que por ser manga cava não possui mangas. Apresenta ainda uma gola de modo a tornar mais coesa a sua imagem combinando assim com a barra nos punhos. A camisola apresenta ainda um design largo de modo a facilitar a execução dos movimentos. O seu aperto é feito através de um fecho lateral, sendo prático na hora de vestir.

A saia apresenta um caimento reto e um bordado na frente com design só a linha de parte do cavalo presente no logotipo da marca, alinhando-se assim ao da camisola e transportando esse elemento para a parte inferior também, mantendo uma imagem visual coesa. Esta é confeccionada em sarja elástica de modo a permitir uma maior mobilidade do seu usuário. Para facilitar ainda mais esta mobilidade esta apresenta também uma racha na parte de trás. Possui ainda um fecho na parte de trás também.

As peças apresentam as cores vermelho, azul-escuro e branco, cores presentes na marca.

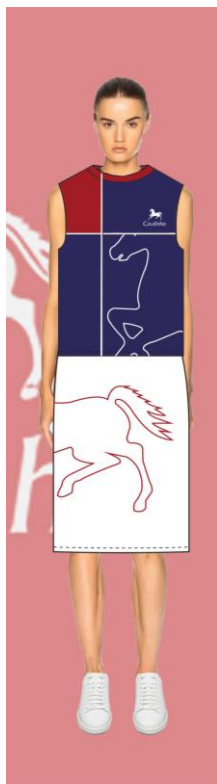

Figura 53 - Coleção de verão – Coordenado 5

O quinto coordenado da coleção de verão é composto por uma única peça, um vestido de manga cava com caimento reto, este apresenta ainda um fecho na lateral tornando-o prático na hora de vestir. A peça é confeccionada em sarja (97% algodão e 3% elastano), estas características permitem a mobilidade e conforto do seu utilizador. Este apresenta um design largo e solto de modo a facilitar a execução dos movimentos. O seu design inclui ainda duas linhas no seu comprimento conseguidas através de nervos, uma horizontal e outra vertical, que demarcam o tronco e destacam a peça visualmente. Contém ainda no lado esquerdo do tronco um bordado com design só a linha de parte do cavalo presente no logotipo da marca. Encontramos o logotipo da marca bordado a preenchido na parte da frente da peça, este é colocado nesta

localização ao contrário dos restantes uma vez que por ser manga cava não possui mangas.

As peças apresentam as cores vermelho, azul-escuro e branco, cores presentes na marca.

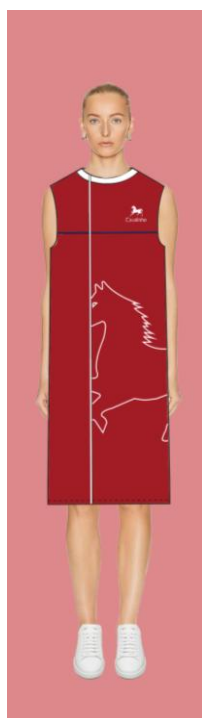
6.3. Desenhos técnicos

Ambas as coleções apresentam a mesma linguagem clássica, minimalista e intemporal, conseguindo assim, não só satisfazer as necessidades da empresa como também manter a sua identidade visual e essência através de elementos visualmente apelativos e das suas cores.



Figura 54 - Desenhos técnicos da coleção de inverno (Fonte: Autor)







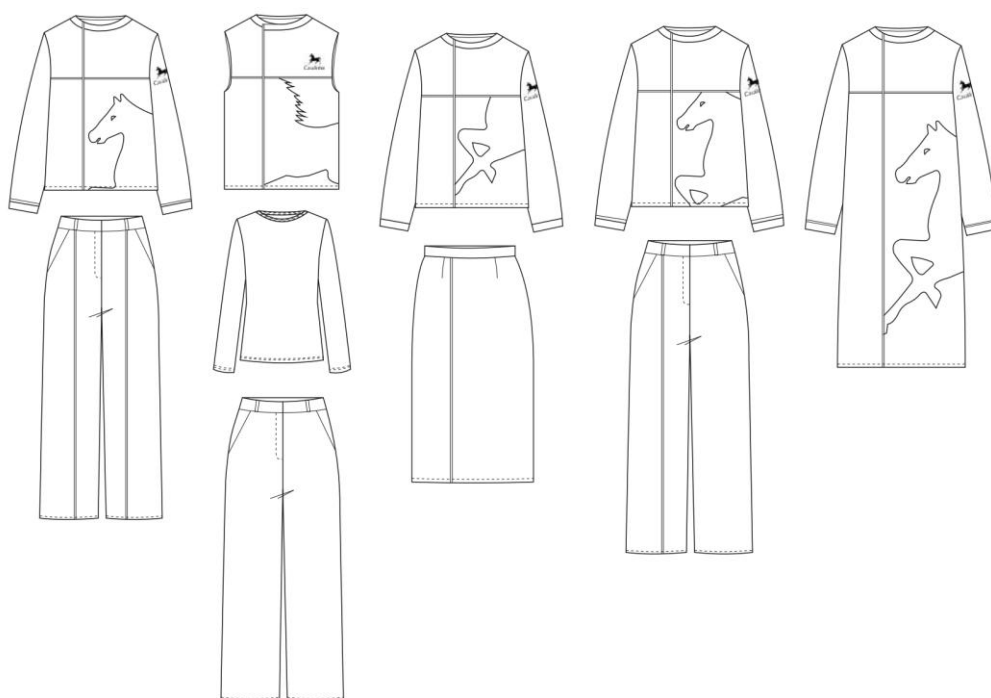

Figura 55 - Desenhos técnicos coleção de verão (Fonte: Autor)

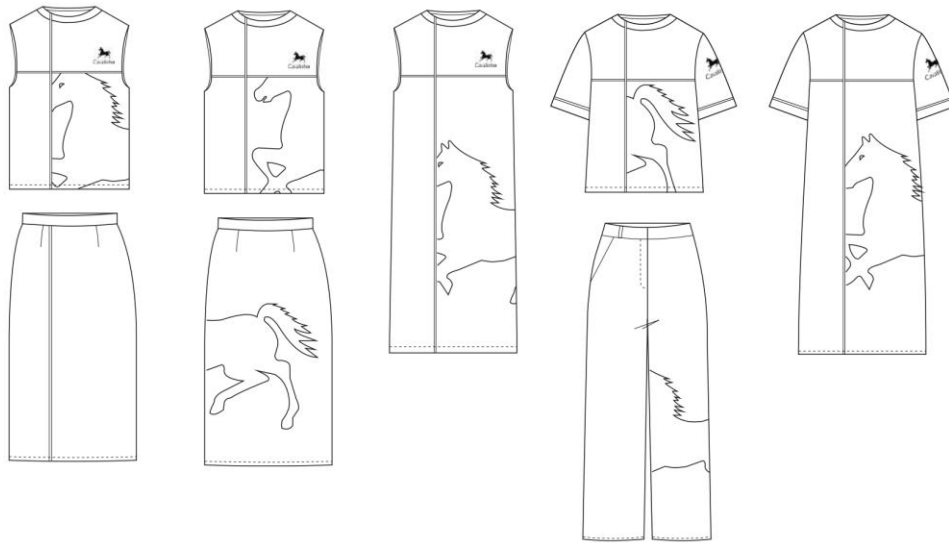
6.4. Fichas técnicas

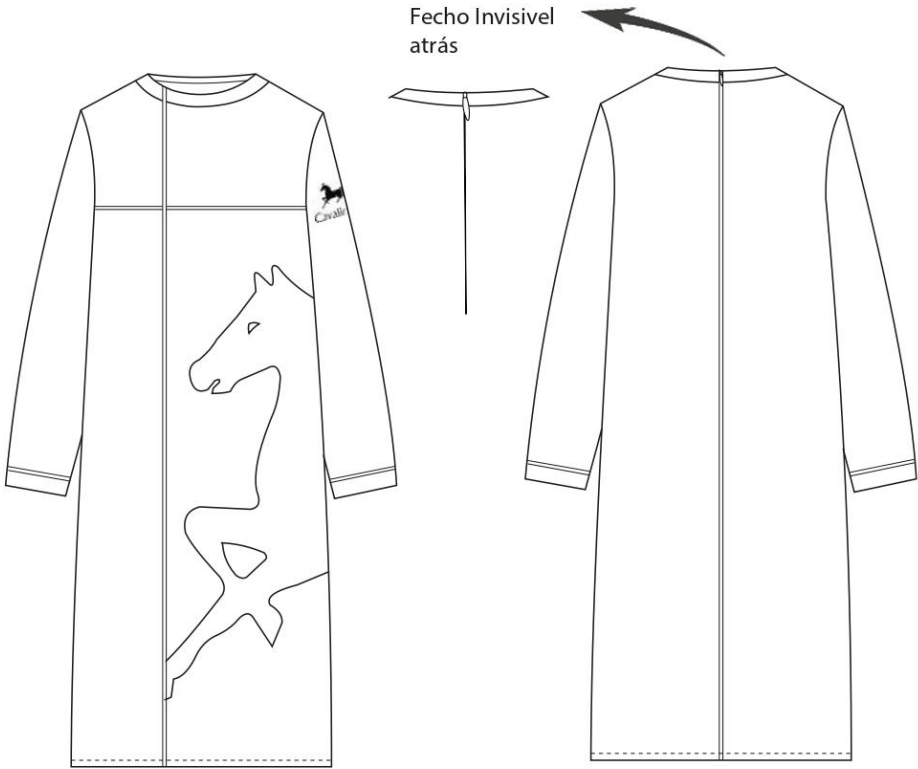
Ficha técnica do Produto – Product technical datasheet						
	Cliente/Marca Client/Brand	Cavalinho	Modelo/Referência Sample/ Reference	QWE.90	Data Date	13/ 06/ 2025
	Coleção Collection	Senhora	Gama de tamanhos Size Range	S / M / L	Revisão nº Revision nr	
	Estação Seasons	Outono/ Inverno	Tamanho base Sample Size	36	Data de revisão Date of revision	
						
Descrição do modelo / Sample Description						
Vestido de manga comprida pelo Joelho, com nervos no tronco e nas mangas na zona do punho . Logotipo da marca na manga esquerda, sendo este bordado. Bordado com o logotipo da marca em design linha. Aperto através de fecho invisível nas costas.						
Observações / Notes						

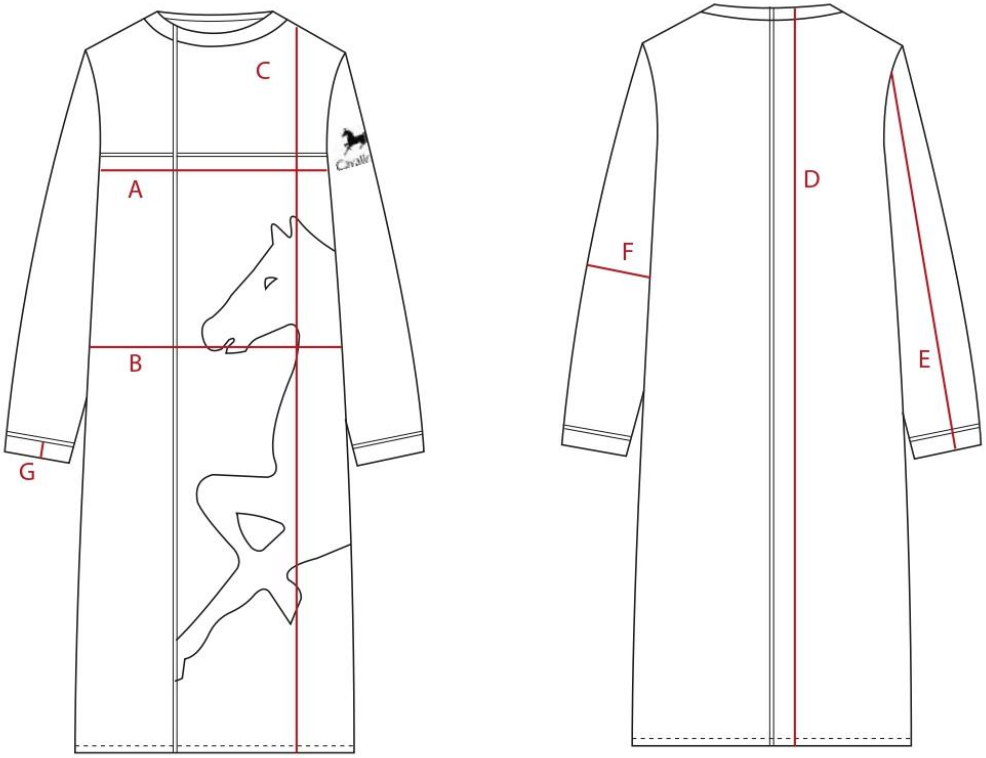
Ficha técnica do Produto – Product technical datasheet						
	Cliente/Marca Client/Brand	Cavalinho	Modelo/Referência Sample/ Reference	QWE.90	Data Date	13/ 06/ 2025
	Coleção Collection	Senhora	Gama de tamanhos Size Range	S / M / L	Revisão nº Revision nr	
	Estação Seasons	Outono/ Inverno	Tamanho base Sample Size	36	Data de revisão Date of revision	
						





Medidas base Sample size measurements					
Código Code	Descrição Description	Medida (cm) Measurement	Código Code	Descrição Description	Medida (cm) Measurement
A	Largura peito frente	42 cm			
B	Largura comprimento	48 cm			
C	Comprimento frontal a partir do ombro	106 cm			
D	Altura atrás	107 cm			
E	Altura da manga	53 cm			
F	Largura da manga	19 cm			
G	Altura do punho	4 cm			

Ficha técnica do Produto – Product technical datasheet						
	Cliente/Marca Client/Brand	Cavalinho	Modelo/Referência Sample/ Reference	QWE.90	Data Date	13/ 06/ 2025
	Coleção Collection	Senhora	Gama de tamanhos Size Range	S / M / L	Revisão nº Revision nr	
	Estação Seasons	Outono/ Inverno	Tamanho base Sample Size	36	Data de revisão Date of revision	

Amostra Sample	Referência Reference	Largura (cm) Width (cm)	% Encolimento % Shrinkage	Fornecedor Provider	Preço (euros/m) Price (euros/m)	Cosumo/Modelo (m) Consumption/Model (m)
	_____	150 cm	_____	Tecidos de Castelo	12 euros/m	_____
	_____	150 cm	_____	Tecidos de Castelo	10 euros/m	_____
	W203/100P	140 cm	_____	Retrosaria dos Três Globos	2.65 euros / m	_____

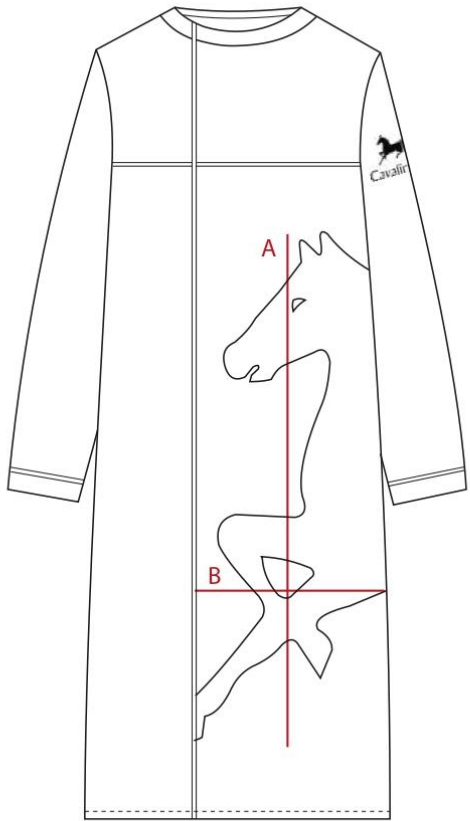
Amostra Sample	Referência Reference	Descrição Description	Fornecedor Provider	Cor Color	Preço (euros/un) Price (euros/un)	Cosumo/Modelo Consumption/Model
	_____	Linha	ESART	Azul	_____	5 unidades
	96660.22	Fecho invisível	Retrosaria dos Três Globos	Azul escuro	0.75 euros/ unidade	1 unidade
	_____	Nervo	Retrosaria dos Três Globos	Branco Vermelho	0.50 euros/ metro	4 m
	_____	Linha bordar	Retrosaria dos Três Globos	Branco	2.50 euros/ unidade	1 unidade
	_____	Linha bordar	Retrosaria dos Três Globos	Branco	1.50 euros/ unidade	1 unidade

Etiqueta de Marca Brand Label	Esquema / Dimensões da etiqueta Scheme / Dimensions	Localização no Modelo Position on Garment
	_____	_____
Etiqueta de Composição Composition Label	Esquema / Dimensões da etiqueta Scheme / Dimensions	Localização no Modelo Position on Garment
	_____	_____
Instruções de Lavagem Washing Instructions	_____	_____
	_____	_____

Ficha técnica do Produto – Product technical datasheet																											
	Cliente/Marca Client/Brand	Cavalinho	Modelo/Referência Sample/ Reference	QWE.90	Data Date	13/ 06/ 2025																					
	Coleção Collection	Senhora	Gama de tamanhos Size Range	S / M / L	Revisão nº Revision nr																						
	Estação Seasons	Outono/ Inverno	Tamanho base Sample Size	36	Data de revisão Date of revision																						
<div style="display: flex; align-items: center; justify-content: center;">  <div style="margin-left: 20px;"> <p>Ponto ziguezague</p>  </div> </div>																											
<p>Descrição do modelo / Sample Description</p> <p>Bordado com silhueta em forma de cavalo em design linha. Localizado no tronco no lado esquerdo da peça. Bordado com o ponto ziguezague caseado tamanho 3. Linha de bordar de poliéster.</p>																											
<p>Medidas base Sample size measurements</p> <table border="1"> <thead> <tr> <th>Código Code</th> <th>Descrição Description</th> <th>Medida (cm) Measurement</th> <th>Código Code</th> <th>Descrição Description</th> <th>Medida (cm) Measurement</th> </tr> </thead> <tbody> <tr> <td>A</td> <td>Altura</td> <td>48 cm</td> <td></td> <td></td> <td></td> </tr> <tr> <td>B</td> <td>Largura</td> <td>31 cm</td> <td></td> <td></td> <td></td> </tr> </tbody> </table>							Código Code	Descrição Description	Medida (cm) Measurement	Código Code	Descrição Description	Medida (cm) Measurement	A	Altura	48 cm				B	Largura	31 cm						
Código Code	Descrição Description	Medida (cm) Measurement	Código Code	Descrição Description	Medida (cm) Measurement																						
A	Altura	48 cm																									
B	Largura	31 cm																									
<table border="1"> <thead> <tr> <th>Amostra Sample</th> <th>Referência Reference</th> <th>Descrição Description</th> <th>Fornecedor Provider</th> <th>Cor Color</th> <th>Preço (euros/un) Price (euros/un)</th> <th>Cosumo/Modelo Consumption/Model</th> </tr> </thead> <tbody> <tr> <td></td> <td>—</td> <td>Linha Bordar</td> <td>Retrosaria dos Três Globos</td> <td>Branco</td> <td>2.50 euros/ unidade</td> <td>1 unidade</td> </tr> <tr> <td></td> <td></td> <td></td> <td></td> <td></td> <td></td> <td></td> </tr> </tbody> </table>							Amostra Sample	Referência Reference	Descrição Description	Fornecedor Provider	Cor Color	Preço (euros/un) Price (euros/un)	Cosumo/Modelo Consumption/Model		—	Linha Bordar	Retrosaria dos Três Globos	Branco	2.50 euros/ unidade	1 unidade							
Amostra Sample	Referência Reference	Descrição Description	Fornecedor Provider	Cor Color	Preço (euros/un) Price (euros/un)	Cosumo/Modelo Consumption/Model																					
	—	Linha Bordar	Retrosaria dos Três Globos	Branco	2.50 euros/ unidade	1 unidade																					





Ficha técnica do Produto – Product technical datasheet																											
	Cliente/Marca Client/Brand	Cavalinho	Modelo/Referência Sample/ Reference	QWE.90	Data Date	13/ 06/ 2025																					
	Coleção Collection	Senhora	Gama de tamanhos Size Range	S / M / L	Revisão nº Revision nr																						
	Estação Seasons	Outono/ Inverno	Tamanho base Sample Size	36	Data de revisão Date of revision																						
 <p>The technical drawing shows a sleeve with a curved top and a cuff. A horse logo and the word 'Cavalinho' are printed on the sleeve. A red arrow points from the sleeve to a larger 'Cavalinho' logo. A vertical red line labeled 'A' indicates the sleeve height, and a horizontal red line labeled 'B' indicates the sleeve width. A detail of a 'Ponto Cheio' (a decorative stitch) is shown with a needle and thread.</p>																											
<p>Descrição do modelo / Sample Description</p> <p>Bordado com o logotipo da marca a preenchido. Localizado na manga esquerda da peça. Bordado realizado com o ponto a cheio. Linha de bordar de poliéster.</p>																											
<p>Medidas base Sample size measurements</p> <table border="1"> <thead> <tr> <th>Código Code</th> <th>Descrição Description</th> <th>Medida (cm) Measurement</th> <th>Código Code</th> <th>Descrição Description</th> <th>Medida (cm) Measurement</th> </tr> </thead> <tbody> <tr> <td>A</td> <td>Altura</td> <td>8 cm</td> <td></td> <td></td> <td></td> </tr> <tr> <td>B</td> <td>Largura</td> <td>7 cm</td> <td></td> <td></td> <td></td> </tr> </tbody> </table>							Código Code	Descrição Description	Medida (cm) Measurement	Código Code	Descrição Description	Medida (cm) Measurement	A	Altura	8 cm				B	Largura	7 cm						
Código Code	Descrição Description	Medida (cm) Measurement	Código Code	Descrição Description	Medida (cm) Measurement																						
A	Altura	8 cm																									
B	Largura	7 cm																									
<table border="1"> <thead> <tr> <th>Amostra Sample</th> <th>Referência Reference</th> <th>Descrição Description</th> <th>Fornecedor Provider</th> <th>Cor Color</th> <th>Preço (euros/un) Price (euros/un)</th> <th>Cosumo/Modelo Consumption/Model</th> </tr> </thead> <tbody> <tr> <td></td> <td>_____</td> <td>Linha Bordar</td> <td>Retrosaria dos Três Globos</td> <td>Branco</td> <td>1.50 euros/ unidade</td> <td>2 unidades</td> </tr> <tr> <td></td> <td></td> <td></td> <td></td> <td></td> <td></td> <td></td> </tr> </tbody> </table>							Amostra Sample	Referência Reference	Descrição Description	Fornecedor Provider	Cor Color	Preço (euros/un) Price (euros/un)	Cosumo/Modelo Consumption/Model		_____	Linha Bordar	Retrosaria dos Três Globos	Branco	1.50 euros/ unidade	2 unidades							
Amostra Sample	Referência Reference	Descrição Description	Fornecedor Provider	Cor Color	Preço (euros/un) Price (euros/un)	Cosumo/Modelo Consumption/Model																					
	_____	Linha Bordar	Retrosaria dos Três Globos	Branco	1.50 euros/ unidade	2 unidades																					

Figura 56 - Ficha técnica coordenado 4 da coleção de inverno (Fonte: Autor)

7. Modelagem

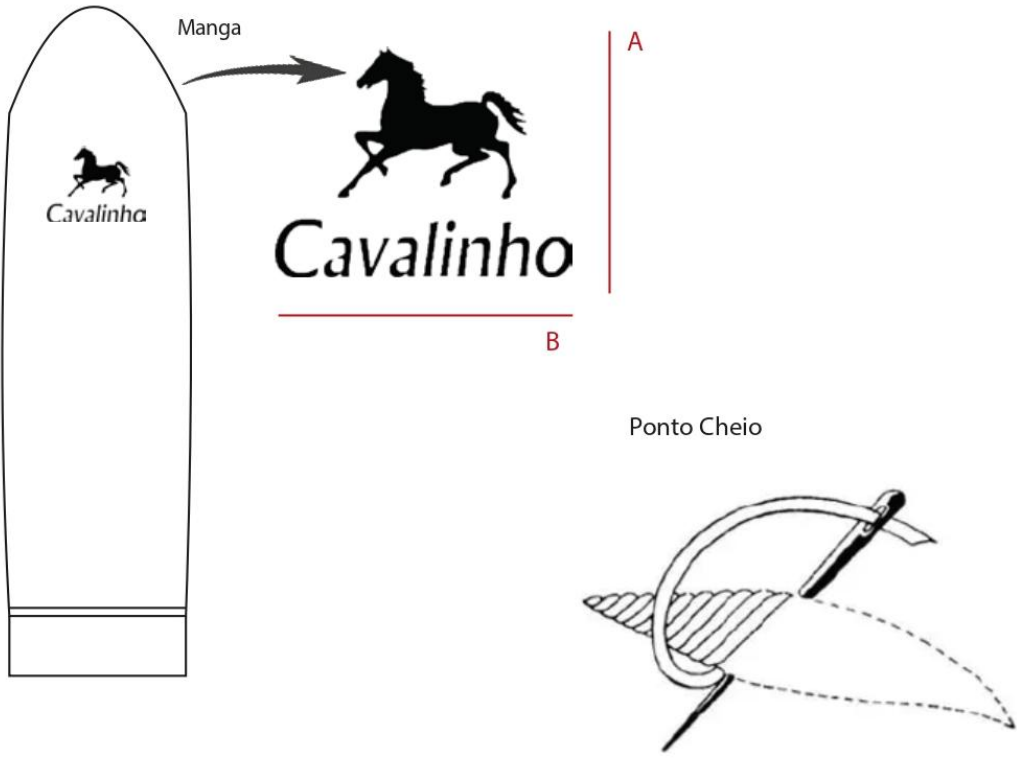
Escolhi prototipar o coordenado 4 da coleção de inverno. Este coordenado apresenta uma modelagem simples sendo a frente da peça dividida em quatro partes e a parte de trás em duas. Possui ainda uma gola e punho com a mesma medida.



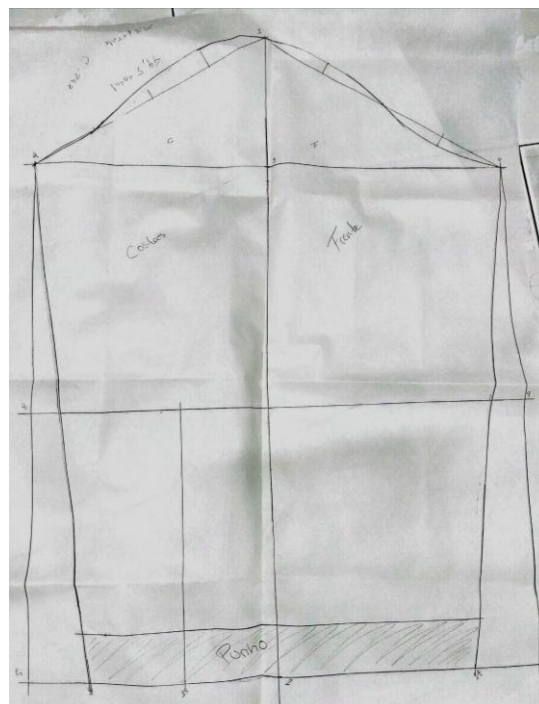
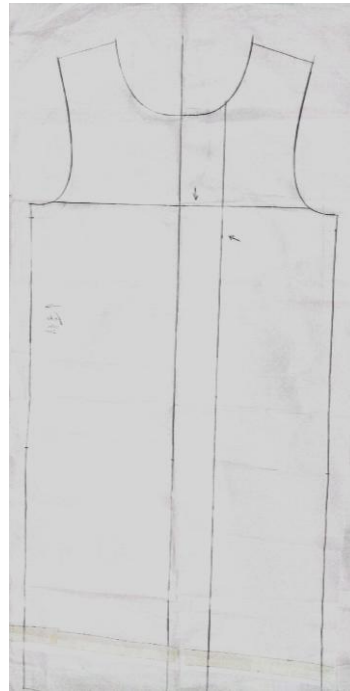
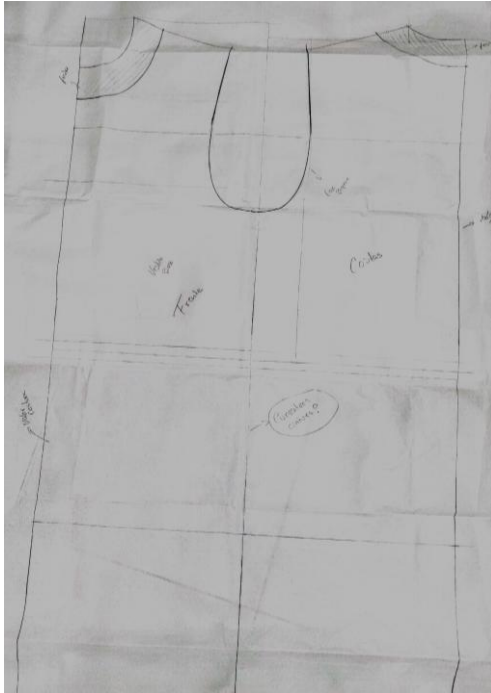

Figura 57 - Modelagem em papel (Fonte: Autor)

8. Prototipagem

Após a realização dos moldes estes foram utilizados para a realização do primeiro protótipo. Este primeiro protótipo serviu para perceber se a modelagem estava correta e apropriada ao desenho final desejado, tendo sido confeccionado em pano cru. A escolha do pano cru provem da tentativa de diminuir o preço da produção do protótipo experimental. Este foi executado sem qualquer tipo de aviamentos ou entretelas.

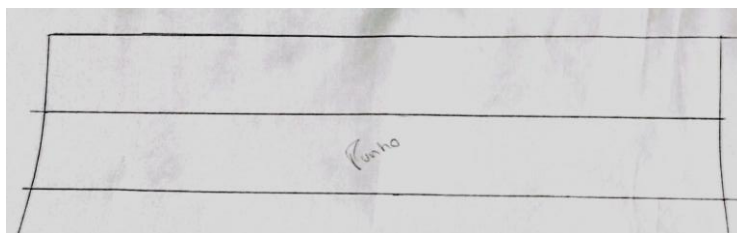

Figura 58- Protótipo experimental (Fonte: Autor)

9. Produto final

O Produto escolhido para prototipar é um vestido de manga comprida da coleção de inverno. Este é confeccionado em sarja (97% algodão e 3% elastano) e ganga (100% algodão). A peça apresenta bordados na manga e no tronco, sendo estes meramente ilustrativos uma vez que representariam o logotipo da marca e devido a esta ser uma marca registada e com direitos não podem ser fielmente reproduzidos como desejado. A peça apresenta ainda uma gola e punhos da mesma cor destacando-se assim visualmente. Na frente apresenta ainda nervos no tronco e nas mangas junto dos punhos, estes não se encontram nas cores corretas, sendo que estas seriam vermelho e branco mas encontravam-se indisponíveis sendo escolhido o bege como cor mais aproximada. O seu aperto realiza-se através de um fecho situado nas costas.



Figura 59 – Peça Final – Protótipo

10. Cálculo da Orçamentação

Sendo este trabalho realizado enquanto freelancer, primeiramente identifiquei o preço do meu trabalho por hora. De modo a chegar a este valor final parti do valor base de 600 € que corresponde ao salário médio de uma pessoa recém-licenciada, sendo ainda determinado que o projeto é realizado com recurso a um espaço incluído na minha habitação. Para além dos anteriores adicionei ainda um conjunto de outros pontos que se incluem nas despesas essenciais e de modo a identificar as despesas anuais de cada um.

Após a junção destes elementos e do seu cálculo cheguei ao valor final de 8,24 € que corresponde ao preço por hora de trabalho por cada projeto realizado.

Calculo do preço / hora		
Custo	mensal	anual
Remuneração mensal	600	8400
Deslocações e despesas de envio (amostras, tecidos, materiais, etc.)	130	1560
Combustíveis	80	960
Comunicações/ internet	50	600
Ativos intangíveis - software, resisto do desenho, registo da marca, outros	200	66
Material de escritório e de desgaste rápido	40	480
Despesas com Formação	200	2400
Marketing e publicidade	50	600
IRS	11,50%	isento
IVA	23%	isento
Outros gastos	100	100
Total gastos ano		15166
horas/dia		8
dias uteis		230
horas/ano		1840
Preço/hora		8,24

Figura 60 - Cálculo do preço por hora (Fonte: Autor)

Posteriormente á definição do preço por hora de trabalho parto para a determinação do preço do projeto. Primeiramente identifico o total de horas que foi necessário á realização de cada etapa do projeto, sendo assim no fim do cálculo das mesmas possível obter o preço do projeto.

Para além do projeto criativo apresenta-se ainda a realização de um protótipo físico, do qual também foi feito o cálculo do preço. Sendo assim possível obter o preço do projeto com ou sem protótipo.

Calculo do custo do projeto/design	
Atividade	Horas
Pesquisa	15
Paineis/temas/paletas	4
Escolha de materiais	2
Esboços	10
Ilustrações	3
Fichas Técnicas	6
Total de horas	40
Preço/hora (quadro anterior)	8,24
Semi-total mão-de-obra	329,70
Material diverso	30
Impressão	50
Semi-Total de Material	80
Total do Projeto/Design	409,70

Figura 61 - Cálculo do custo do projeto (Fonte: Autor)

Cálculo do custo da produção do protótipo	
Atividade	Horas
Modelagem	4
Simulação em pano cru	2
Corte	0,5
Confeção	5
Acabamento	0,5
Total de horas	12
Preço/hora (quadro anterior)	8,24
Semi-total mão-de-obra	98,91
Pano-cru	7
Tecido	30
Forro	0
Entretela	6
Linhas	5
Outros	6
Semi-Total de Material	54
Total do Protótipo	152,91

Figura 62 - Cálculo do custo do protótipo (Fonte: Autor)

Trabalho freelancer / A pagar pelo cliente	Projeto com protótipo	custo do projeto	437,91	590,82
		custo do protótipo	152,91	

Figura 63 - Diferença do preço do projeto com ou sem protótipo (Fonte: Autor)

11. CAPÍTULO VI - Conclusões

Este projeto veio com o objetivo de satisfazer as necessidades da empresa Cavalinho por parte da sua falta de vestuário corporativo, bem como agregar uma compreensão da importância do uso de fardamento na indústria e assim perceber os processos necessários à sua criação de forma correta. É possível afirmar que o projeto foi concluído com sucesso a nível teórico onde foram abrangidos todos os termos e estudos necessários à facilitação da sua execução, adicionando a estes ainda, o questionário feito aos colaboradores da empresa que permitiu aprofundar ainda mais as exigências e sugestões dos mesmos. Este atingiu também o seu propósito a nível do desenvolvimento criativo que passou pela realização de esboços, ilustrações, fichas técnicas, modelagem, prototipagem experimental e por fim a produção do protótipo final desejado.

Assim, podemos concluir, que atualmente o fardamento é visto não só como uma identidade visual de uma empresa ou instituição e fator de união de uma equipa, bem como um fator de proteção e segurança nos variados setores de trabalho.

12. CAPÍTULO VII - Bibliografia

Links sites

Agência de Informação Norte. (2017, May 30). Malas Cavalinho [Video].

[Malas Cavalinho](#)

Agência de Informação Norte. (2022, February 4). Marca Cavalinho apreciada pelos portugueses e por várias figuras públicas. [Video].

[Marca Cavalinho apreciada pelos portugueses e por várias figuras públicas.](#)

Alves, M. (n.d.). A HISTÓRIA DO VESTUÁRIO. Scribd. Consultado a 18 de dezembro de 2025.

[A História Do Vestuário | PDF | Roupas | Moda](#)

Autor, Raquel Soraia Hurtado Marto, 2017. A importância do vestuário clássico na identidade da marca Sacoor Brothers. Escola Superior de Artes Aplicadas.

<http://hdl.handle.net/10400.11/1883>

Autor, Sandra Filipa Pires Dias, 2013. O fardamento na indústria : desenvolvimento do fardamento na empresa Celtejo. Escola Superior de Artes Aplicadas.

<http://hdl.handle.net/10400.11/5604>

Blog, K. (2024, September 12). Desvendando o Encanto das Bolsas Coach: História da marca! Maria Canela. Consultado a 4 de janeiro de 2025.

[Conheça a história da marca Coach e de suas bolsas de luxo](#)

Brandtellers. (2022, January 7). Projeto Cavalinho - Brandtellers. Consultado a 11 de dezembro de 2025.

[Projeto Cavalinho - Brandtellers](#)

Cavalinho Oficial. (2013, April 8). "Cavalinho" no Imagens de Marca - Sic Notícias [Video].

["Cavalinho" no Imagens de Marca - Sic Notícias](#)

Cavalinho Oficial. (2016b, December 16). Cavalinho [Video]. YouTube

[Cavalinho](#)

Cavalinho Oficial. (2021, March 8). Manuel Jacinto | Fundador da Cavalinho [Video]. YouTube.

[Manuel Jacinto | Fundador da Cavalinho](#)

Centro Tecnológico do Calçado de Portugal. 24 de janeiro de 2013. Cavalinho aposta na produção em Portugal. Centro Tecnológico do Calçado de Portugal. Consultado 11 de dezembro de 2025.

[Cavalinho aposta na produção em Portugal | Noticias | CTCP](#)

Cursos CPT. s.d. A história do vestuário: os costumes de cada época. Cursos CPT. Consultado a 18 de dezembro de 2025.

[A história do vestuário: os costumes de cada época | Cursos a Distância CPT](#)

Digest, E. (2024, January 2). Cavalinho: Espírito inovador. Executive Digest. Consultado a 11 de dezembro de 2025.

[Cavalinho: Espírito Inovador - Executive Digest](#)

E, R. C. T. (2019b, September 26). Conheça o mundo Cavalinho e a nova coleção de malas desta marca portuguesa. Activa. Consultado a 11 de dezembro de 2025.

[Activa | Conheça o mundo Cavalinho e a nova coleção de malas desta marca portuguesa](#)

Eboli, P. C. (n.d.). WILLIAM MILLER - A Definição de Design. Scribd. Consultado a 18 de dezembro de 2025.

[WILLIAM MILLER - A Definição de Design | PDF | Esboço | Pensamento](#)

economicotv. (2013, January 24). "Projecto Empresa" de 22 de Janeiro de 2013 - Pt. 1 [Video].

["Projecto Empresa" de 22 de Janeiro de 2013 - Pt. 1](#)

Fardamento: Entenda sua Importância e Tipos. (2024, July 8). Moda Ponto Net. Consultado a 18 de dezembro de 2025.

[Fardamento: Entenda sua Importância e Tipos](#)

Farfetch. 16 de abril de 2021. A nova era da marca Coach. Farfetch. Consultado a 4 de janeiro de 2025.

[A nova era da marca Coach](#)

Gabrielle Carreira. 29 de dezembro de 2022. Bolsas Longchamp: conheça os modelos da grif francesa. Farfetch. Consultado a 3 de janeiro de 2025.

[Bolsas Longchamp: conheça os modelos da grife francesa](#)

Guess. (n.d.). Consultado a 3 de janeiro de 2025.

[Guess](#)

História e evolução dos uniformes profissionais – Bradina. (n.d.). Consultado a 11 de dezembro.

[História e evolução dos uniformes profissionais – Bradina](#)

Início. (n.d.). LCN. Consultado a 22 de dezembro de 2025.

[LCN – Vestuário à medida de cada negócio](#)

MANUEL JACINTO, EMPRESÁRIO e DIRETOR DA 'CAVALINHO', EM ENTREVISTA. (n.d.). Consultado a 11 de dezembro de 2025.

[MANUEL JACINTO, EMPRESÁRIO E DIRETOR DA 'CAVALINHO', EM ENTREVISTA | CoolAMAS' MUR@L](#)

MARCA CAVALINHO® - marcas portuguesas. (2021, November 24). Marcas Portuguesas.

[MARCA CAVALINHO® - Marcas Portuguesas](#)

Marcela. 5 de maio de 2023. Vestindo o Trabalho. A Evolução das Roupas Profissionais. Salão Virtual. Consultado a 18 de dezembro de 2025.

[Vestindo o Trabalho: A Evolução das Roupas Profissionais](#)

Martin, J. (2023, February 24). Longchamp: conheça a renomada marca de bolsas. Etiqueta Unica. Consultado a 3 de janeiro de 2025.

[Longchamp: conheça a renomada marca de bolsas - Etiqueta Unica](#)

[Microsoft Word - Cap. II - ESTADO DA ARTE - Design.doc](#)

Redação. (2021, March 4). MICHAEL KORS – CONHEÇA TODA a TRAJETÓRIA DA GRIFE. Escola De Estilo. Consultado a 26 de dezembro de 2025.

[MICHAEL KORS - CONHEÇA TODA A TRAJETÓRIA DA GRIFE - Escola de Estilo](#)

ROUX PROFESSIONAL. (2025, January 8). Fardamento e Vestuário Profissional - ROUX Professional. ROUX Professional. Consultado a 22 de dezembro de 2025.

[Fardamento e Vestuário Profissional - ROUX Professional](#)

Salomão. 14 de maio de 2023. Trajes de Trabalho: Evolução e Moda. Moda Feminina. Consultado a 11 de dezembro de 2025.

[Trajes de Trabalho: Evolução e Moda](#)

Sérgio. (2023, June 27). Michael Kors: Conheça a história dessa marca! - Lavanderia Dry Wash - Lavanderia de Roupas. Lavanderia Dry Wash - Lavanderia De Roupas. Consultado a 26 de dezembro de 2025.

[Michael Kors: Conheça a história dessa marca! - Lavanderia Dry Wash - Lavanderia de Roupas](#)

Tailor's, R. (n.d.). RAG Tailors • Fardas e Uniformes • Vestuário Pro. RAG Tailors • Fardas E Uniformes • Vestuário Pro. Consultado a 22 de dezembro de 2025.

[RAG Tailors • Fardas e Uniformes • Vestuário Pro](#)

Links imagens

[Bolsas de mão, calçado e roupa de designer, e muito mais | Michael Kors](#)

[Cavalinho Oficial | Loja online Malas, Carteiras, Acessórios e Calçado](#)

Coach New York logo wallpaper. (2023, September 1). Wallpapers.com. <https://wallpapers.com/wallpapers/coach-logo-gc0yaij8lyfw7gs3.html>

[COACH UK Official Site | New York Modern Luxury Brand Est. 1941](#)

Distribuidora Marale – Merchandising. (n.d.). <https://marale.com.py/>

[GUESS® Saldos | Até -50% em itens selecionados](#)

https://contents.mediadecathlon.com/p1909723/kbb04d14f8e40752702c76222d404b28c/1909723_default.jpg?format=auto&quality=60&f=800x0

Início. (n.d.-b). LCN. <https://lcncontextil.pt/>

Logo Embroidery | Embroidered Workwear | Roux Professional. (n.d.). Roux Professional. <https://www.roux-professional.com/pages/logo-embroidery>

[Longchamp, a luxury French brand | Longchamp Portugal](#)

Michael Kors logo -. (n.d.). Logo Brands for Free HD 3D. https://lofrev.net/michael-kors-logo-pictures/michael_kors_logo/

Mundo, L. F. D., & Mundo, L. F. D. (2022, March 27). GUESS logo. <https://logosmarcas.net/guess-logo/RAG Tailors • Fardas e Uniformes • Vestuário Pro>

Rmsmgaspar.

(n.d.). Cavalinho. <https://portugalinmade.blogspot.com/2012/12/cavalinho.html>

Ruiz, F. (2022, February 20). 6 Protocolos do Programa Nacional de Segurança do Paciente. VIDA - Software Para Laboratório. <https://www.sisvida.com.br/index.php/6-protocolos-do-programa-nacional-de-seguranca-do-paciente/>

Stroje jednoczęściowe damskie - wyprzedaże do -80% - kupuj online w limango. (n.d.). <https://www.limango.pl/shop/damskie-stroje-kapielowe>

Tailor's, R. (2021, February 20). Loja de Fardas • RAG Tailors • Fardas e Uniformes • Vestuário Pro. RAG Tailors • Fardas E Uniformes • Vestuário Pro. <https://ragtailors.com/pages/contactos-loja-de-fardas>

Www.Airinformacao.Pt. (2022, December 6). Cavalinho vai investir um milhão de euros em 2023. Agência De Informação Norte. <https://www.airinformacao.pt/2022/12/05/cavalinho-vai-investir-um-milhao-de-euros-em-2023/>

Www.Airinformacao.Pt. (2022, December 6). Cavalinho vai investir um milhão de euros em 2023. Agência De Informação Norte. <https://www.airinformacao.pt/2022/12/05/cavalinho-vai-investir-um-milhao-de-euros-em-2023/>

湘南ベルマーレ、2015年の「七夕記念ユニフォーム」を発表!|Qoly サッカーニュース. (2015, May 8). Qoly. <https://qoly.jp/2015/05/08/shonan-bellmare-2015-penalty-tanabata-kit>





Figura 65 - Restantes esboços (Fonte: Autor)





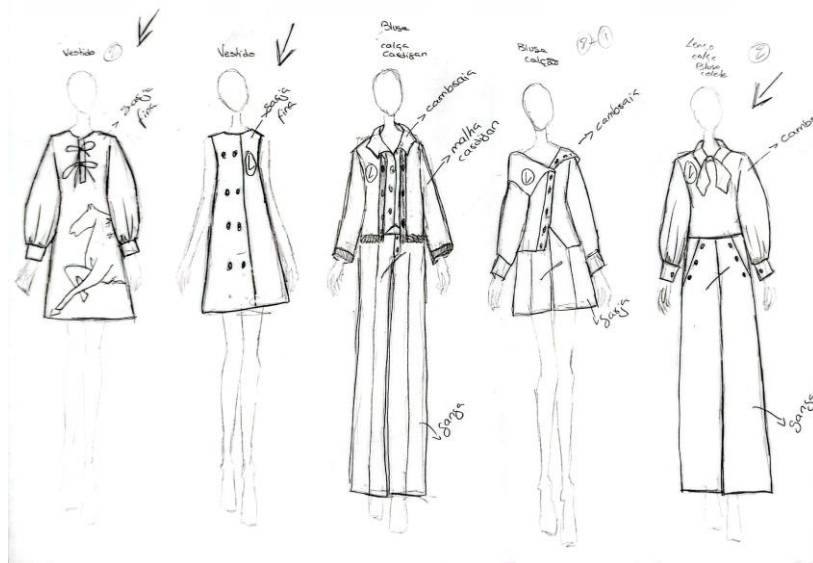
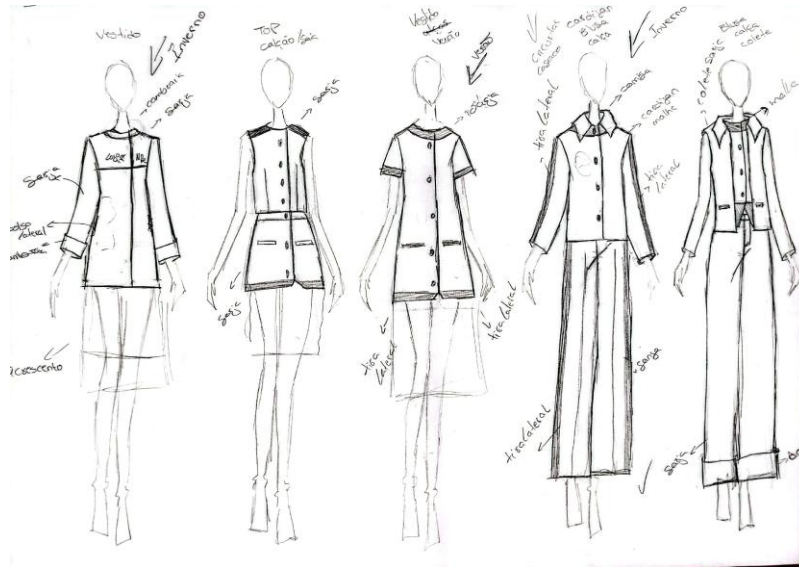

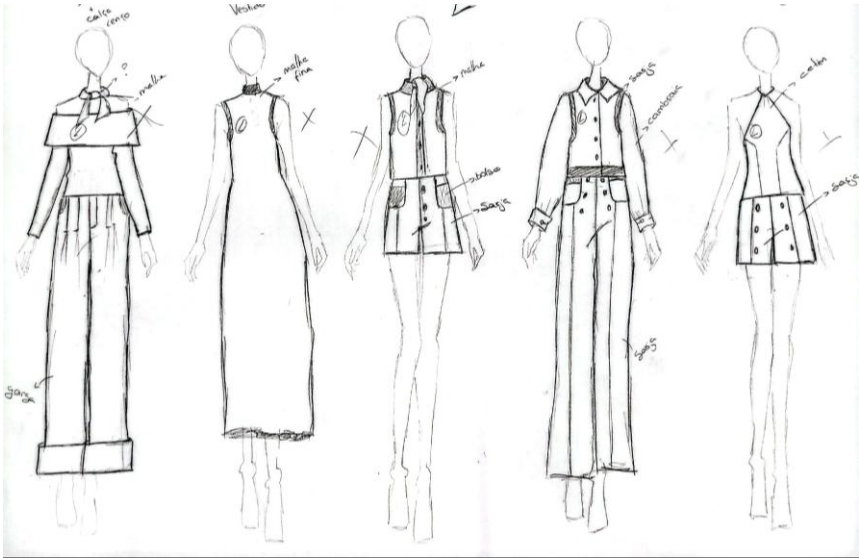

Figura 66 - Restantes esboços (Fonte: Autor)

13.2. Fichas Técnicas

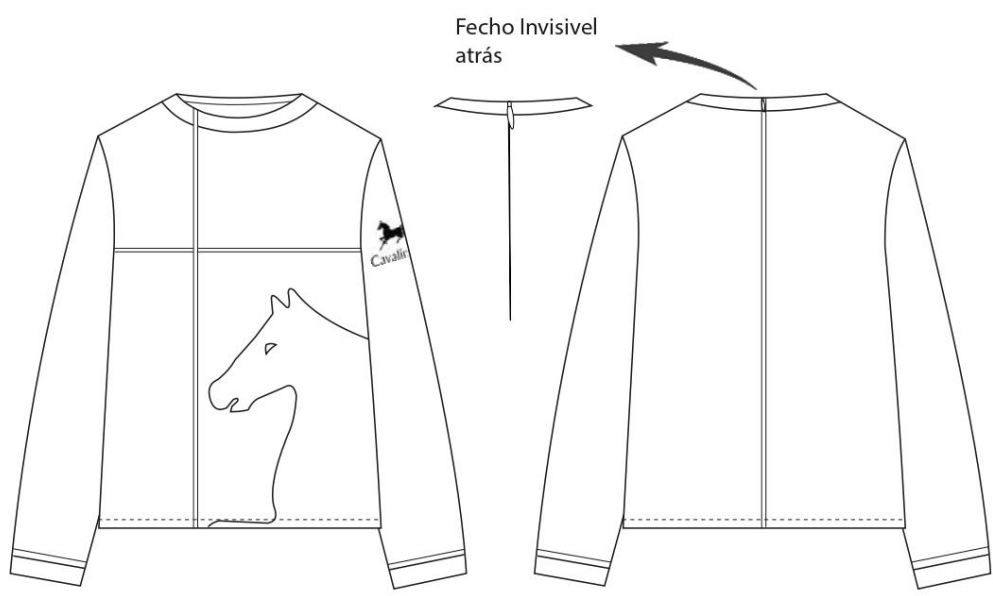
13.2.1 . Fichas Técnicas de Inverno

Ficha técnica do Produto – Product technical datasheet						
	Cliente/Marca Client/Brand	Cavalinho	Modelo/Referência Sample/ Reference	LOM-000	Data Date	13/ 06/ 2025
	Coleção Collection	Senhora	Gama de tamanhos Size Range	S / M / L	Revisão nº Revision nr	
	Estação Seasons	Outono/ Inverno	Tamanho base Sample Size	36	Data de revisão Date of revision	
						
Descrição do modelo / Sample Description						
<p>Camiola de manga comprida , com nervos no tronco e nas mangas na zona do punho . Logotipo da marca na manga esquerda, sendo este bordado. Bordado com o logotipo da marca em design linha. Aperto através de fecho invisível atrás.</p>						
Observações / Notes						

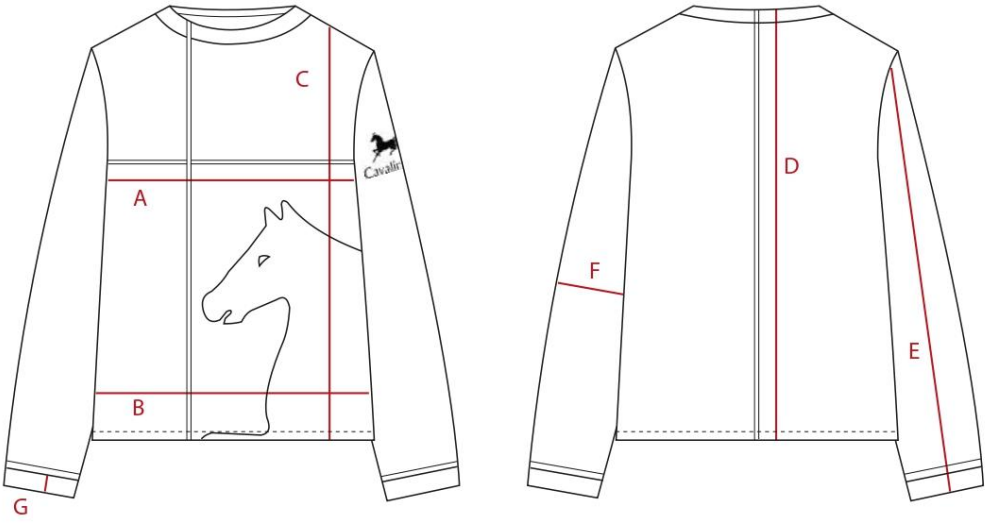
Ficha técnica do Produto – Product technical datasheet						
	Cliente/Marca Client/Brand	Cavalinho	Modelo/Referência Sample/ Reference	LOM-000	Data Date	13/ 06/ 2025
	Coleção Collection	Senhora	Gama de tamanhos Size Range	S / M / L	Revisão nº Revision nr	
	Estação Seasons	Outono/ Inverno	Tamanho base Sample Size	36	Data de revisão Date of revision	
						



Medidas base Sample size measurements					
Código Code	Descrição Description	Medida (cm) Measurement	Código Code	Descrição Description	Medida (cm) Measurement
A	Largura peito frente	52 cm			
B	Largura fundo	90 cm			
C	Comprimento frontal a partir do ombro	59 cm			
D	Altura atrás	62 cm			
E	Altura da manga	53 cm			
F	Largura da manga	22 cm			
G	Altura do punho	4 cm			



Ficha técnica do Produto – Product technical datasheet						
	Cliente/Marca Client/Brand	Cavalinho	Modelo/Referência Sample/ Reference	LOM-000	Data Date	13/ 06/ 2025
	Coleção Collection	Senhora	Gama de tamanhos Size Range	S / M / L	Revisão nº Revision nr	
	Estação Seasons	Outono/ Inverno	Tamanho base Sample Size	36	Data de revisão Date of revision	

Amostra Sample	Referência Reference	Largura (cm) Width (cm)	% Encolhimento % Shrinkage	Fornecedor Provider	Preço (euros/m) Price (euros/m)	Cosumo/Modelo (m) Consumption/Model (m)
	_____	150 cm	_____	Tecidos de Castelo	12 euros/m	_____
	_____	150 cm	_____	Tecidos de Castelo	10 euros/m	_____
	_____	150 cm	_____	Tecidos de Castelo	10 euros/m	_____
	W203/100P	140 cm	_____	Retrosaria dos Três Globos	2.65 euros / m	_____

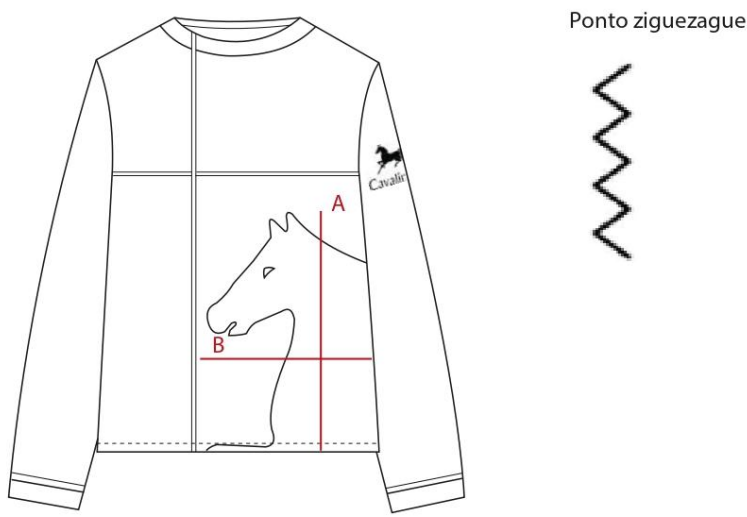
Amostra Sample	Referência Reference	Descrição Description	Fornecedor Provider	Cor Color	Preço (euros/un) Price (euros/un)	Cosumo/Modelo Consumption/Model
	_____	Linha	ESART	Branco	_____	5 unidades
	96660.22	Fecho invisível	Retrosaria dos Três Globos	Azul escuro	0.75 euros/ unidade	1 unidade
	_____	Nervo	Retrosaria dos Três Globos	Branco	0.50 euros/ metro	2 m
	_____	Linha bordar máquina	Retrosaria dos Três Globos	Branco	2.50 euros/ metro	1 unidade
	_____	Linha bordar mão	Retrosaria dos Três Globos	Vermelho	1.50 euros/ metro	2 unidades

Etiqueta de Marca Brand Label	Esquema / Dimensões da etiqueta Scheme / Dimensions	Localização no Modelo Position on Garment
	_____	_____
Etiqueta de Composição Composition Label	Esquema / Dimensões da etiqueta Scheme / Dimensions	Localização no Modelo Position on Garment
	_____	_____
Instruções de Lavagem Washing Instructions	Esquema / Dimensões da etiqueta Scheme / Dimensions	Localização no Modelo Position on Garment
	_____	_____

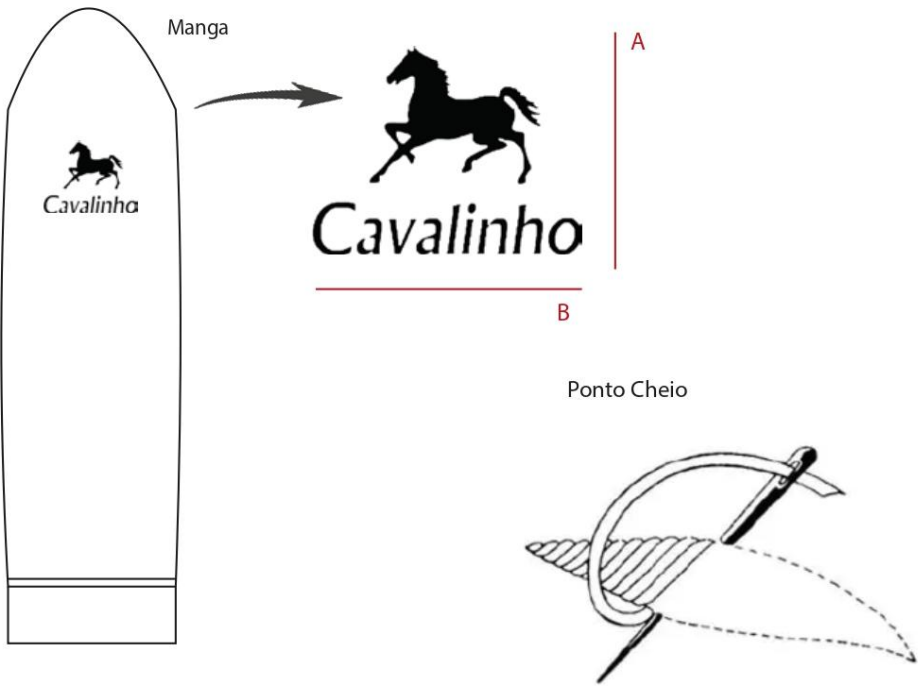
Ficha técnica do Produto – Product technical datasheet						
	Cliente/Marca Client/Brand	Cavalinho	Modelo/Referência Sample/Reference	LOM-000	Data Date	13/06/2025
	Coleção Collection	Senhora	Gama de tamanhos Size Range	S / M / L	Revisão nº Revision nr	
	Estação Seasons	Outono/ Inverno	Tamanho base Sample Size	36	Data de revisão Date of revision	
						
Descrição do modelo / Sample Description						
<p>Bordado com silhueta em forma de cavalo em design linha. Localizado no tronco no lado esquerdo da peça. Bordado com o ponto ziguezague caseado tamanho 3. Linha de bordar de poliéster.</p>						
Medidas base Sample size measurements						
Código Code	Descrição Description	Medida (cm) Measurement	Código Code	Descrição Description	Medida (cm) Measurement	
A	Altura	21 cm				
B	Largura	37 cm				
Amostra Sample	Referência Reference	Descrição Description	Fornecedor Provider	Cor Color	Preço (euros/un) Price (euros/un)	Cosumo/Modelo Consumption/Model
	_____	Linha Bordar	Retrosaria dos Três Globos	Branco	2.50 euros/ unidade	1 unidade

Ficha técnica do Produto – Product technical datasheet						
	Cliente/Marca Client/Brand	Cavalinho	Modelo/Referência Sample/Reference	LOM-000	Data Date	13/06/2025
	Coleção Collection	Senhora	Gama de tamanhos Size Range	S / M / L	Revisão nº Revision nr	
	Estação Seasons	Outono/ Inverno	Tamanho base Sample Size	36	Data de revisão Date of revision	
						
Descrição do modelo / Sample Description Bordado com o logotipo da marca a preenchido. Localizado na manga esquerda da peça. Bordado realizado com o ponto a cheio. Linha de bordar de poliéster.						
Medidas base Sample size measurements						
Código Code	Descrição Description	Medida (cm) Measurement	Código Code	Descrição Description	Medida (cm) Measurement	
A	Altura	8 cm				
B	Largura	7 cm				
Amostra Sample	Referência Reference	Descrição Description	Fornecedor Provider	Cor Color	Preço (euros/un) Price (euros/un)	Cosumo/Modelo Consumption/Model
	_____	Linha Bordar	Retrosaria dos Três Globos	Vermelho	1.50 euros/ unidade	2 unidades

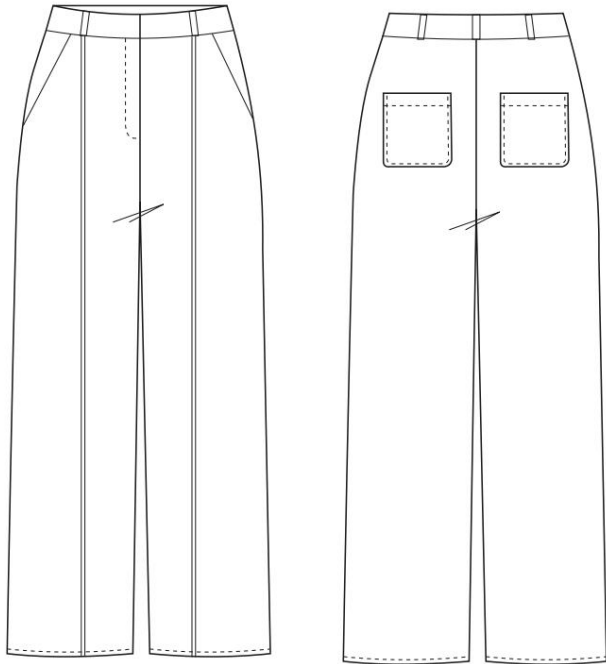

Ficha técnica do Produto – Product technical datasheet						
	Cliente/Marca Client/Brand	Cavalinho	Modelo/Referência Sample/ Reference	PPP.0	Data Date	13/ 06/ 2025
	Coleção Collection	Senhora	Gama de tamanhos Size Range	S / M / L	Revisão nº Revision nr	
	Estação Seasons	Outono/ Inverno	Tamanho base Sample Size	36	Data de revisão Date of revision	
						
Descrição do modelo / Sample Description						
Calças com caimento reto e com um nervo em cada perna na frente . Bainha de 2 cm. Bolsos de chapa quadrados atrás e bolsos de faca na frente.						
Observações / Notes						

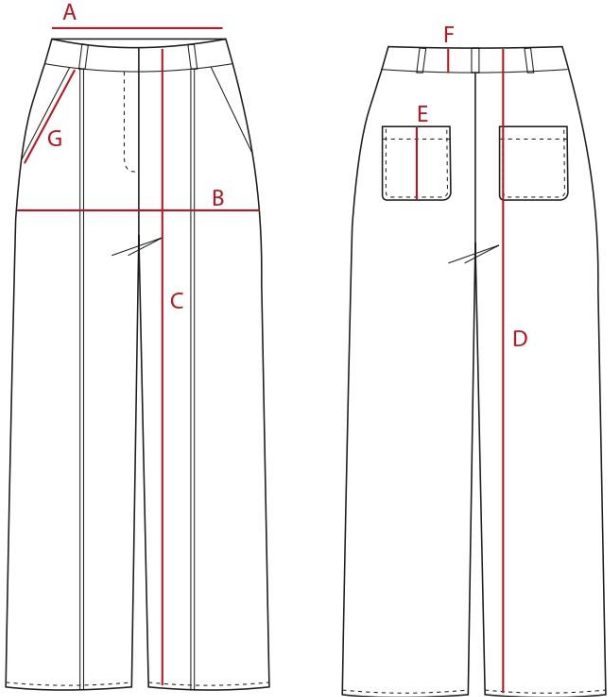

Ficha técnica do Produto – Product technical datasheet						
	Cliente/Marca Client/Brand	Cavalinho	Modelo/Referência Sample/ Reference	PPP.0	Data Date	13/ 06/ 2025
	Coleção Collection	Senhora	Gama de tamanhos Size Range	S / M / L	Revisão nº Revision nr	
	Estação Seasons	Outono/ Inverno	Tamanho base Sample Size	36	Data de revisão Date of revision	



Medidas base Sample size measurements					
Código Code	Descrição Description	Medida (cm) Measurement	Código Code	Descrição Description	Medida (cm) Measurement
A	Cintura	35 cm			
B	Largura anca	52 cm			
C	Altura dianteira	150 cm			
D	Altura atrás	152 cm			
E	Altura do bolso de trás	12 cm			
F	Altura do cós	3 cm			
G	Largura do bolso da frente	14 cm			

Ficha técnica do Produto – Product technical datasheet						
	Ciente/Marca Client/Brand	Cavalinho	Modelo/Referência Sample/ Reference	PPP.0	Data Date	13/ 06/ 2025
	Coleção Collection	Senhora	Gama de tamanhos Size Range	S / M / L	Revisão nº Revision nr	
	Estação Seasons	Outono/ Inverno	Tamanho base Sample Size	36	Data de revisão Date of revision	

Amostra Sample	Referência Reference	Largura (cm) Width (cm)	% Encolhimento % Shrinkage	Fornecedor Provider	Preço (euros/m) Price (euros/m)	Cosumo/Modelo (m) Consumption/Model (m)
	_____	150 cm	_____	Tecidos de Castelo	10 euros/m	_____
	Pano de bolso	140 cm	_____	Retrosaria dos Três Globos	5 euros/ m	_____
	W203/100P	140 cm	_____	Retrosaria dos Três Globos	2.65 euros / m	_____

Amostra Sample	Referência Reference	Descrição Description	Fornecedor Provider	Cor Color	Preço (euros/un) Price (euros/un)	Cosumo/Modelo Consumption/Model
	_____	Linha	ESART	Vermelho	_____	5 unidades
	96660.22	Fecho	Retrosaria dos Três Globos	Vermelho	0.75 euros/ unidade	1 unidade
	_____	Nervo	Retrosaria dos Três Globos	Branco Vermelho	0.50 euros/ metro	3 m

Etiqueta de Marca Brand Label	Esquema / Dimensões da etiqueta Scheme / Dimensions	Localização no Modelo Position on Garment
	_____	_____
Etiqueta de Composição Composition Label	Esquema / Dimensões da etiqueta Scheme / Dimensions	Localização no Modelo Position on Garment
	_____	_____
Instruções de Lavagem Washing Instructions	_____	_____

Figura 67 - Ficha técnica do coordenado 1 da coleção de inverno (Fonte: Autor)

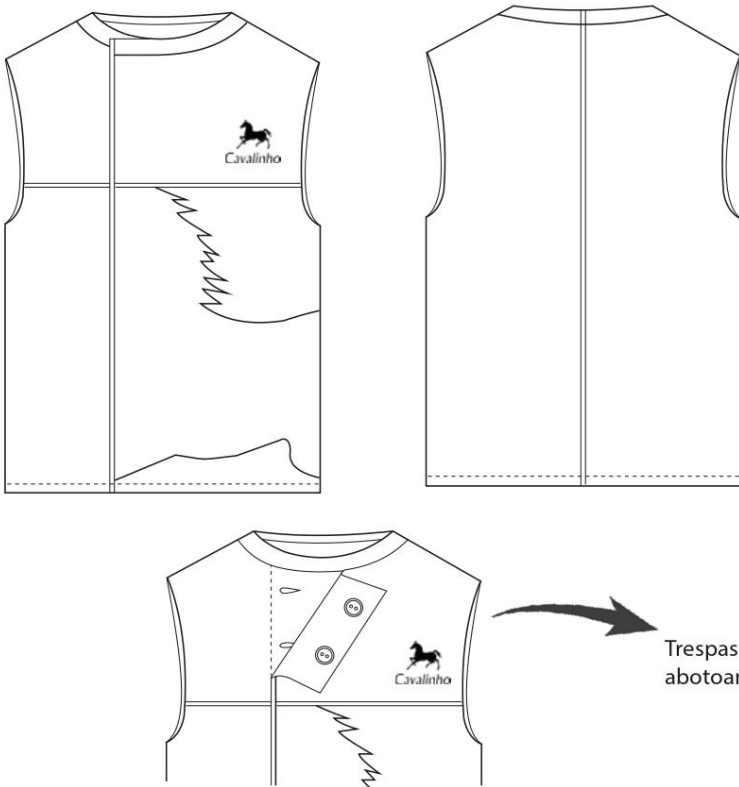
Ficha técnica do Produto – Product technical datasheet						
	Cliente/Marca Client/Brand	Cavalinho	Modelo/Referência Sample/ Reference	PAL-56	Data Date	13/ 06/ 2025
	Coleção Collection	Senhora	Gama de tamanhos Size Range	S / M / L	Revisão nº Revision nr	
	Estação Seasons	Outono/ Inverno	Tamanho base Sample Size	36	Data de revisão Date of revision	
						
<p>Descrição do modelo / Sample Description</p> <p>Colete com trespasse e aperto através de botões interiores. Apresenta nervos no tronco. Logotipo da marca no lado esquerdo do tronco, sendo este bordado. Bordado com o logotipo da marca em design linha.</p>						
<p>Observações / Notes</p>						

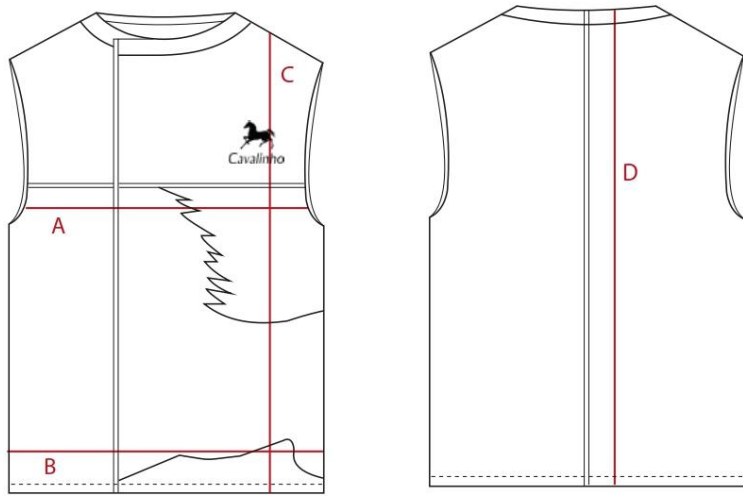
Ficha técnica do Produto – Product technical datasheet						
	Cliente/Marca Client/Brand	Cavalinho	Modelo/Referência Sample/ Reference	PAL-56	Data Date	13/06/2025
	Coleção Collection	Senhora	Gama de tamanhos Size Range	S / M / L	Revisão nº Revision nr	
	Estação Seasons	Outono/ Inverno	Tamanho base Sample Size	36	Data de revisão Date of revision	
						



Medidas base Sample size measurements					
Código Code	Descrição Description	Medida (cm) Measurement	Código Code	Descrição Description	Medida (cm) Measurement
A	Largura peito frente	52 cm			
B	Largura fundo	90 cm			
C	Comprimento frontal a partir do ombro	59 cm			
D	Altura atrás	62 cm			

Ficha técnica do Produto – Product technical datasheet						
	Cliente/Marca Client/Brand	Cavalinho	Modelo/Referência Sample/ Reference	PAL-56	Data Date	13/ 06/ 2025
	Coleção Collection	Senhora	Gama de tamanhos Size Range	S / M / L	Revisão nº Revision nr	
	Estação Seasons	Outono/ Inverno	Tamanho base Sample Size	36	Data de revisão Date of revision	

Amostra Sample	Referência Reference	Largura (cm) Width (cm)	% Encolhimento % Shrinkage	Fornecedor Provider	Preço (euros/m) Price (euros/m)	Cosumo/Modelo (m) Consumption/Model (m)
	_____	150 cm	_____	Tecidos de Castelo	12 euros/m	_____
	_____	150 cm	_____	Tecidos de Castelo	10 euros/m	_____
	W203/100P	140 cm	_____	Retrosaria dos Três Globos	2.65 euros / m	_____

Amostra Sample	Referência Reference	Descrição Description	Fornecedor Provider	Cor Color	Preço (euros/un) Price (euros/un)	Cosumo/Modelo Consumption/Model
	_____	Linha	Retrosaria dos Três Globos	Vermelho	_____	5 unidades
	_____	Botão	Retrosaria dos Três Globos	Vermelho	1.89 euros/ unidade	5 unidades
	_____	Nervo	Retrosaria dos Três Globos	Branco	0.50 euros/ metro	2 m
	_____	Linha bordar máquina	Retrosaria dos Três Globos	Branco	2.50 euros/ metro	1 unidade
	_____	Linha bordar mão	Retrosaria dos Três Globos	Branco	1.50 euros/ metro	2 unidades

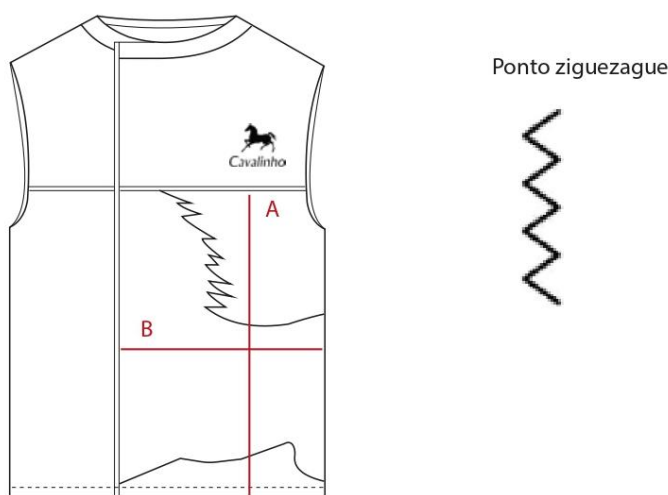
Etiqueta de Marca Brand Label	Esquema / Dimensões da etiqueta Scheme / Dimensions	Localização no Modelo Position on Garment
	_____	_____
Etiqueta de Composição Composition Label	Esquema / Dimensões da etiqueta Scheme / Dimensions	Localização no Modelo Position on Garment
	_____	_____
Instruções de Lavagem Washing Instructions	Esquema / Dimensões da etiqueta Scheme / Dimensions	Localização no Modelo Position on Garment
	_____	_____

Ficha técnica do Produto – Product technical datasheet						
	Cliente/Marca Client/Brand	Cavalinho	Modelo/Referência Sample/ Reference	PAL-56	Data Date	13/ 06/ 2025
	Coleção Collection	Senhora	Gama de tamanhos Size Range	S / M / L	Revisão nº Revision nr	
	Estação Seasons	Outono/ Inverno	Tamanho base Sample Size	36	Data de revisão Date of revision	
						
Descrição do modelo / Sample Description						
<p>Bordado com silhueta em forma de cavalo em design linha. Localizado no tronco no lado esquerdo da peça. Bordado com o ponto ziguezague caseado tamanho 3. Linha de bordar de poliéster.</p>						
Medidas base Sample size measurements						
Código Code	Descrição Description	Medida (cm) Measurement	Código Code	Descrição Description	Medida (cm) Measurement	
A	Altura	24 cm				
B	Largura	35 cm				
Amostra Sample	Referência Reference	Descrição Description	Fornecedor Provider	Cor Color	Preço (euros/un) Price (euros/un)	Cosumo/Modelo Consumption/Model
	—	Linha Bordar	Retrosaria dos Três Globos	Branco	2.50 euros/ unidade	1 unidade

Ficha técnica do Produto – Product technical datasheet																											
	Cliente/Marca Client/Brand	Cavalinho	Modelo/Referência Sample/Reference	PAL-56	Data Date	13/ 06/ 2025																					
	Coleção Collection	Senhora	Gama de tamanhos Size Range	S / M / L	Revisão nº Revision nr																						
	Estação Seasons	Outono/ Inverno	Tamanho base Sample Size	36	Data de revisão Date of revision																						
<div style="display: flex; justify-content: space-around; align-items: center;"> <div style="text-align: center;">  </div> <div style="text-align: center;">  <p>Ponto Cheio</p>  </div> </div>																											
<p>Descrição do modelo / Sample Description</p> <p>Bordado com o logotipo da marca a preenchido. Localizado na manga esquerda da peça. Bordado realizado com o ponto a cheio. Linha de bordar de poliéster.</p>																											
<p>Medidas base Sample size measurements</p> <table border="1"> <thead> <tr> <th>Código Code</th> <th>Descrição Description</th> <th>Medida (cm) Measurement</th> <th>Código Code</th> <th>Descrição Description</th> <th>Medida (cm) Measurement</th> </tr> </thead> <tbody> <tr> <td>A</td> <td>Altura</td> <td>8 cm</td> <td></td> <td></td> <td></td> </tr> <tr> <td>B</td> <td>Largura</td> <td>7 cm</td> <td></td> <td></td> <td></td> </tr> </tbody> </table>							Código Code	Descrição Description	Medida (cm) Measurement	Código Code	Descrição Description	Medida (cm) Measurement	A	Altura	8 cm				B	Largura	7 cm						
Código Code	Descrição Description	Medida (cm) Measurement	Código Code	Descrição Description	Medida (cm) Measurement																						
A	Altura	8 cm																									
B	Largura	7 cm																									
<table border="1"> <thead> <tr> <th>Amostra Sample</th> <th>Referência Reference</th> <th>Descrição Description</th> <th>Fornecedor Provider</th> <th>Cor Color</th> <th>Preço (euros/un) Price (euros/un)</th> <th>Cosumo/Modelo Consumption/Model</th> </tr> </thead> <tbody> <tr> <td></td> <td>_____</td> <td>Linha Bordar</td> <td>Retrosaria dos Três Globos</td> <td>Vermelho</td> <td>1.50 euros/ unidade</td> <td>2 unidades</td> </tr> <tr> <td></td> <td></td> <td></td> <td></td> <td></td> <td></td> <td></td> </tr> </tbody> </table>							Amostra Sample	Referência Reference	Descrição Description	Fornecedor Provider	Cor Color	Preço (euros/un) Price (euros/un)	Cosumo/Modelo Consumption/Model		_____	Linha Bordar	Retrosaria dos Três Globos	Vermelho	1.50 euros/ unidade	2 unidades							
Amostra Sample	Referência Reference	Descrição Description	Fornecedor Provider	Cor Color	Preço (euros/un) Price (euros/un)	Cosumo/Modelo Consumption/Model																					
	_____	Linha Bordar	Retrosaria dos Três Globos	Vermelho	1.50 euros/ unidade	2 unidades																					

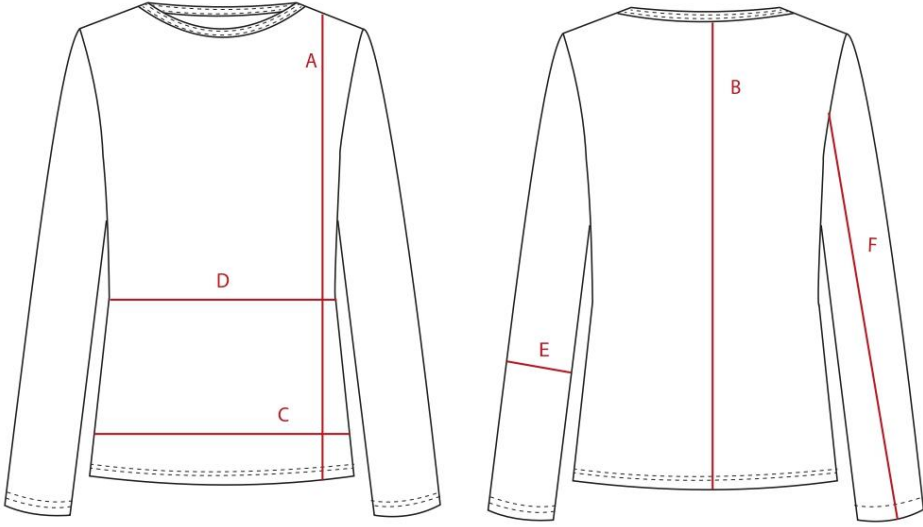
Ficha técnica do Produto – Product technical datasheet						
	Cliente/Marca Client/Brand	Cavalinho	Modelo/Referência Sample/ Reference	PAL-56	Data Date	13/ 06/ 2025
	Coleção Collection	Senhora	Gama de tamanhos Size Range	S / M / L	Revisão nº Revision nr	
	Estação Seasons	Outono/ Inverno	Tamanho base Sample Size	36	Data de revisão Date of revision	
						

Medidas base Sample size measurements					
Código Code	Descrição Description	Medida (cm) Measurement	Código Code	Descrição Description	Medida (cm) Measurement
A	Comprimento frontal a partir do ombro	87 cm			
B	Comprimento traseiro central	88 cm			
C	Largura fundo	42 cm			
D	Largura da cintura	34 cm			
E	Largura da manga	12 cm			
F	Comprimento da manga	56 cm			

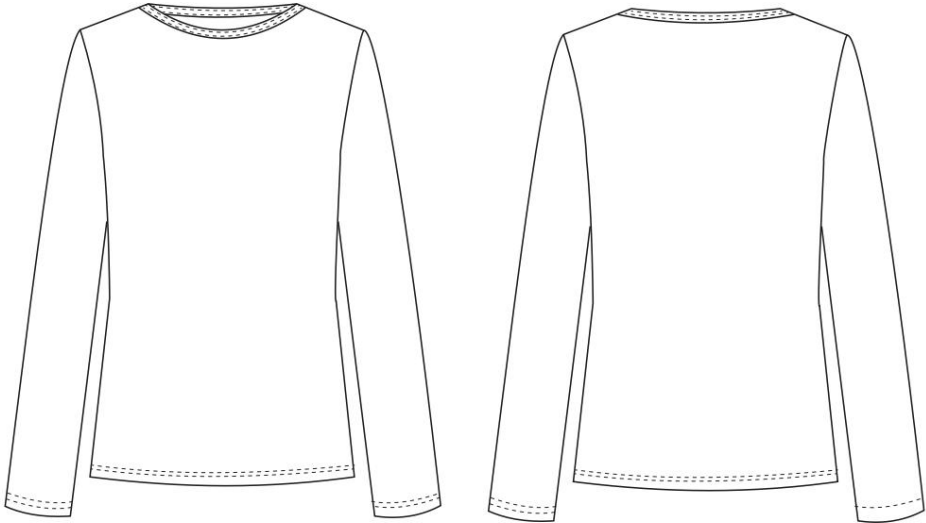
Ficha técnica do Produto – Product technical datasheet						
	Cliente/Marca Client/Brand	Cavalinho	Modelo/Referência Sample/ Reference	PAL-56	Data Date	13/ 06/ 2025
	Coleção Collection	Senhora	Gama de tamanhos Size Range	S / M / L	Revisão nº Revision nr	
	Estação Seasons	Outono/ Inverno	Tamanho base Sample Size	36	Data de revisão Date of revision	
						
Descrição do modelo / Sample Description						
Camisola de manga comprida em malha. Decote redondo.						
Observações / Notes						

Ficha técnica do Produto – Product technical datasheet						
	Cliente/Marca Client/Brand	Cavalinho	Modelo/Referência Sample/ Reference	PAL-56	Data Date	13/ 06/ 2025
	Coleção Collection	Senhora	Gama de tamanhos Size Range	S / M / L	Revisão nº Revision nr	
	Estação Seasons	Outono/ Inverno	Tamanho base Sample Size	36	Data de revisão Date of revision	

Amostra Sample	Referência Reference	Largura (cm) Width (cm)	% Encolhimento % Shrinkage	Fornecedor Provider	Preço (euros/m) Price (euros/m)	Cosumo/Modelo (m) Consumption/Model (m)
	_____	1.50	_____	Retrosaria dos Três Globos	11.50 euros/m	_____

Amostra Sample	Referência Reference	Descrição Description	Fornecedor Provider	Cor Color	Preço (euros/un) Price (euros/un)	Cosumo/Modelo Consumption/Model
	_____	Linha	ESART	Branco	_____	5 unidades

Etiqueta de Marca Brand Label	Esquema / Dimensões da etiqueta Scheme / Dimensions	Localização no Modelo Position on Garment
	_____	_____
Etiqueta de Composição Composition Label	Esquema / Dimensões da etiqueta Scheme / Dimensions	Localização no Modelo Position on Garment
	_____	_____
Instruções de Lavagem Washing Instructions	_____	_____
	_____	_____

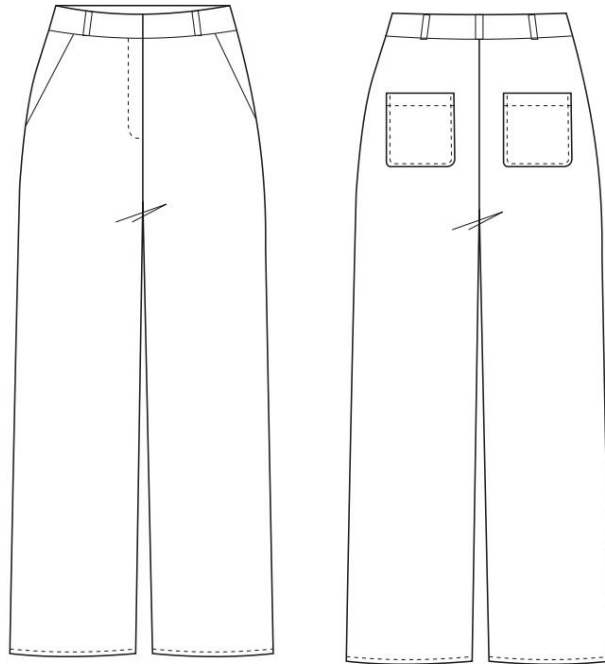
Ficha técnica do Produto – Product technical datasheet						
	Cliente/Marca Client/Brand	Cavalinho	Modelo/Referência Sample/ Reference	PPP.0	Data Date	13/ 06/ 2025
	Coleção Collection	Senhora	Gama de tamanhos Size Range	S / M / L	Revisão nº Revision nr	
	Estação Seasons	Outono/ Inverno	Tamanho base Sample Size	36	Data de revisão Date of revision	
						
Descrição do modelo / Sample Description						
<p>Calças com caimento reto. Bainha de 2 cm. Bolsos de chapa quadrados atrás e bolsos de faca na frente.</p>						
Observações / Notes						

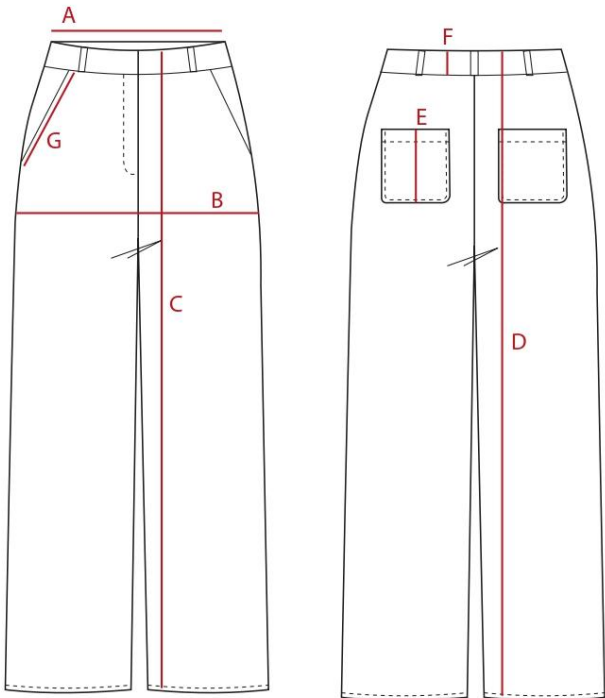
Ficha técnica do Produto – Product technical datasheet						
	Cliente/Marca Client/Brand	Cavalinho	Modelo/Referência Sample/ Reference	PPP.0	Data Date	13/ 06/ 2025
	Coleção Collection	Senhora	Gama de tamanhos Size Range	S / M / L	Revisão nº Revision nr	
	Estação Seasons	Outono/ Inverno	Tamanho base Sample Size	36	Data de revisão Date of revision	
						

Medidas base Sample size measurements						
Código Code	Descrição Description	Medida (cm) Measurement	Código Code	Descrição Description	Medida (cm) Measurement	
A	Cintura	35 cm				
B	Largura anca	52 cm				
C	Altura dianteira	150 cm				
D	Altura atrás	152 cm				
E	Altura do bolso de trás	12 cm				
F	Altura do cós	3 cm				
G	Largura do bolso da frente	14 cm				

Ficha técnica do Produto – Product technical datasheet						
	Cliente/Marca Client/Brand	Cavalinho	Modelo/Referência Sample/ Reference	PPP.0	Data Date	13/ 06/ 2025
	Coleção Collection	Senhora	Gama de tamanhos Size Range	S / M / L	Revisão nº Revision nr	
	Estação Seasons	Outono/ Inverno	Tamanho base Sample Size	36	Data de revisão Date of revision	
Amostra Sample	Referência Reference	Largura (cm) Width (cm)	% Encolhimento % Shrinkage	Fornecedor Provider	Preço (euros/m) Price (euros/m)	Cosumo/Modelo (m) Consumption/Model (m)
	_____	150 cm	_____	Tecidos de Castelo	12 euros/m	_____
	pano de bolso	140 cm	_____	Tecidos de Castelo	5 euros/m	_____
	W203/100P	140 cm	_____	Retrosaria dos Três Globos	2.65 euros / m	_____
Amostra Sample	Referência Reference	Descrição Description	Fornecedor Provider	Cor Color	Preço (euros/un) Price (euros/un)	Cosumo/Modelo Consumption/Model
	_____	Linha	ESART	Azul	_____	5 unidades
	_____	Fecho	Retrosaria dos Três Globos	Azul escuro	0.99 euros/ unidade	1 unidade
Etiqueta de Marca Brand Label	Esquema / Dimensões da etiqueta Scheme / Dimensions		Localização no Modelo Position on Garment			
	_____		_____			
Etiqueta de Composição Composition Label	Esquema / Dimensões da etiqueta Scheme / Dimensions		Localização no Modelo Position on Garment			
	_____		_____			
Instruções de Lavagem Washing Instructions	Esquema / Dimensões da etiqueta Scheme / Dimensions		Localização no Modelo Position on Garment			
	_____		_____			

Figura 68 - Ficha técnica do coordenado 2 da coleção de Inverno (Fonte: Autor)

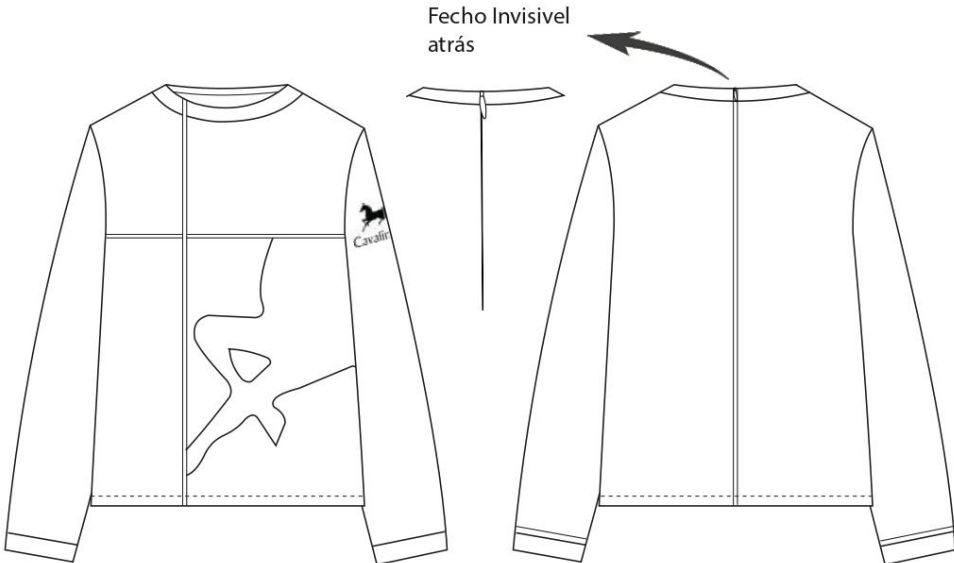
Ficha técnica do Produto – Product technical datasheet						
	Cliente/Marca Client/Brand	Cavalinho	Modelo/Referência Sample/ Reference	LOM-011	Data Date	13/ 06/ 2025
	Coleção Collection	Senhora	Gama de tamanhos Size Range	S / M / L	Revisão nº Revision nr	
	Estação Seasons	Outono/ Inverno	Tamanho base Sample Size	36	Data de revisão Date of revision	
						
Descrição do modelo / Sample Description						
<p>Camiola de manga comprida , com nervos no tronco e nas mangas na zona do punho . Logotipo da marca na manga esquerda, sendo este bordado. Bordado com o logotipo da marca em design linha. Aperto através de fecho invisível nas costas.</p>						
Observações / Notes						

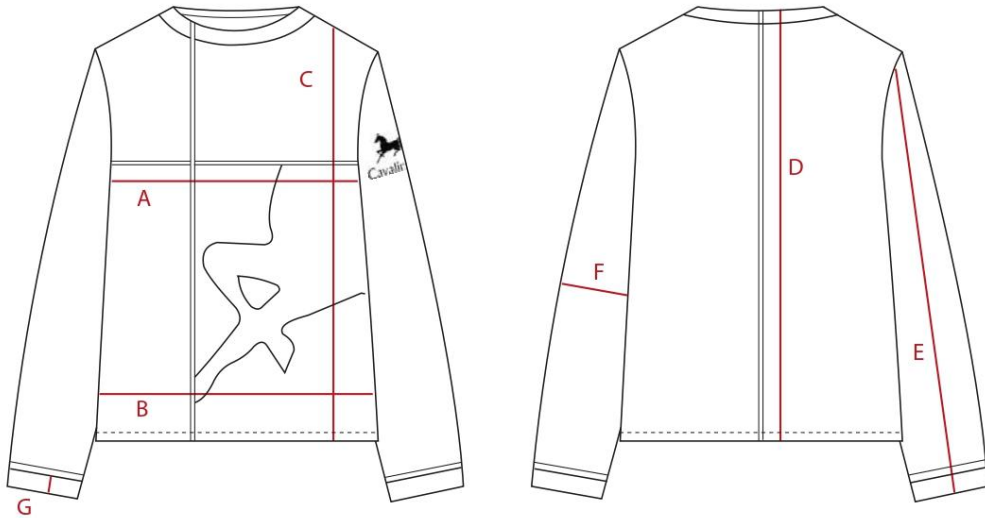
Ficha técnica do Produto – Product technical datasheet						
	Cliente/Marca Client/Brand	Cavalinho	Modelo/Referência Sample/ Reference	LOM-011	Data Date	13/06/2025
	Coleção Collection	Senhora	Gama de tamanhos Size Range	S / M / L	Revisão nº Revision nr	
	Estação Seasons	Outono/ Inverno	Tamanho base Sample Size	36	Data de revisão Date of revision	
						



Medidas base Sample size measurements					
Código Code	Descrição Description	Medida (cm) Measurement	Código Code	Descrição Description	Medida (cm) Measurement
A	Largura peito frente	52 cm			
B	Largura fundo	90 cm			
C	Comprimento frontal a partir do ombro	59 cm			
D	Altura atrás	62 cm			
E	Altura da manga	53 cm			
F	Largura da manga	22 cm			
G	Altura do punho	4 cm			



Ficha técnica do Produto – Product technical datasheet						
	Cliente/Marca Client/Brand	Cavalinho	Modelo/Referência Sample/ Reference	LOM-011	Data Date	13/ 06/ 2025
	Coleção Collection	Senhora	Gama de tamanhos Size Range	S / M / L	Revisão nº Revision nr	
	Estação Seasons	Outono/ Inverno	Tamanho base Sample Size	36	Data de revisão Date of revision	

Amostra Sample	Referência Reference	Largura (cm) Width (cm)	% Encolhimento % Shrinkage	Fornecedor Provider	Preço (euros/m) Price (euros/m)	Cosumo/Modelo (m) Consumption/Model (m)
	_____	150 cm	_____	Tecidos de Castelo	10 euros/m	_____
	_____	150 cm	_____	Tecidos de Castelo	10 euros/m	_____
	_____	150 cm	_____	Tecidos de Castelo	12 euros/m	_____
	W203/100P	140 cm	_____	Retrosaria dos Três Globos	2.65 euros / m	_____

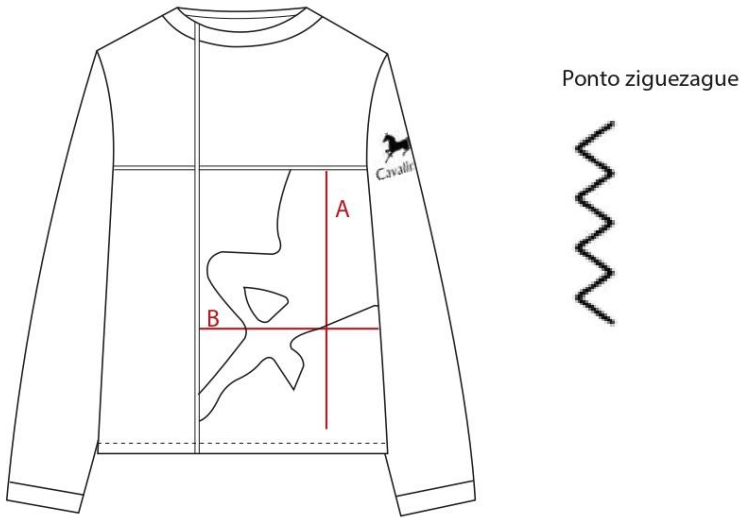
Amostra Sample	Referência Reference	Descrição Description	Fornecedor Provider	Cor Color	Preço (euros/un) Price (euros/un)	Cosumo/Modelo Consumption/Model
	_____	Linha	ESART	Branco	_____	5 unidades
	96660.22	Fecho invisível	Retrosaria dos Três Globos	Azul escuro	0.75 euros/ unidade	1 unidade
	_____	Nervo	Retrosaria dos Três Globos	Branco	0.50 euros/ metro	2 m
	_____	Linha bordar máquina	Retrosaria dos Três Globos	Branco	2.50 euros/ metro	1 unidade
	_____	Linha bordar mão	Retrosaria dos Três Globos	Vermelho	1.50 euros/ metro	2 unidades

Etiqueta de Marca Brand Label	Esquema / Dimensões da etiqueta Scheme / Dimensions	Localização no Modelo Position on Garment
	_____	_____
Etiqueta de Composição Composition Label	Esquema / Dimensões da etiqueta Scheme / Dimensions	Localização no Modelo Position on Garment
	_____	_____
Intruções de Lavagem Washing Instructions	Esquema / Dimensões da etiqueta Scheme / Dimensions	Localização no Modelo Position on Garment
	_____	_____

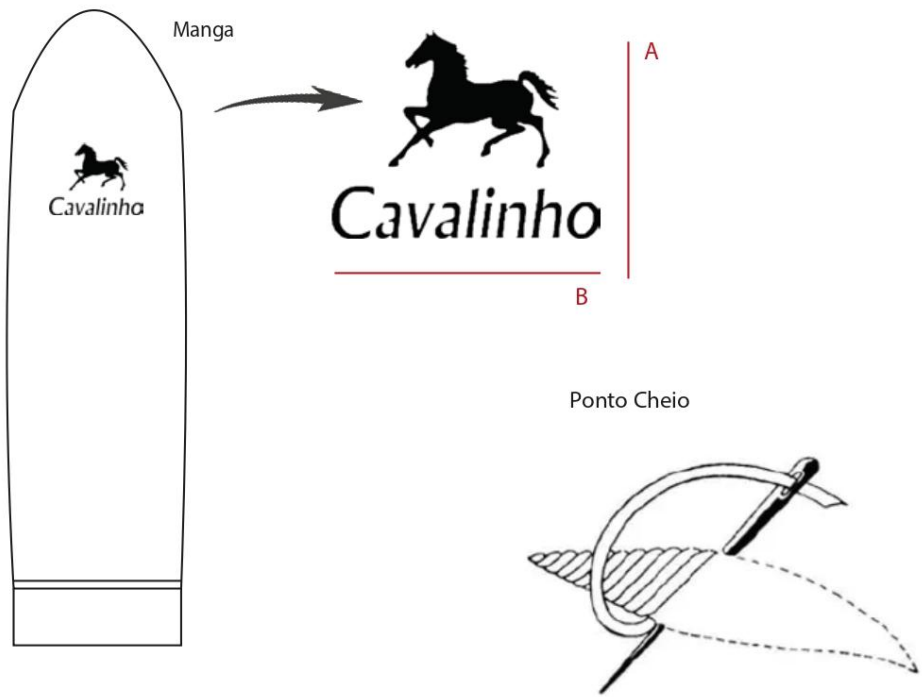
Ficha técnica do Produto – Product technical datasheet						
	Cliente/Marca Client/Brand	Cavalinho	Modelo/Referência Sample/ Reference	LOM-011	Data Date	13/ 06/ 2025
	Coleção Collection	Senhora	Gama de tamanhos Size Range	S / M / L	Revisão nº Revision nr	
	Estação Seasons	Outono/ Inverno	Tamanho base Sample Size	36	Data de revisão Date of revision	
						
Descrição do modelo / Sample Description						
<p>Bordado com silhueta em forma de cavalo em design linha. Localizado no tronco no lado esquerdo da peça. Bordado com o ponto ziguezague caseado tamanho 3. Linha de bordar de poliéster.</p>						
Medidas base Sample size measurements						
Código Code	Descrição Description	Medida (cm) Measurement	Código Code	Descrição Description	Medida (cm) Measurement	
A	Altura	24 cm				
B	Largura	35 cm				
Amostra Sample	Referência Reference	Descrição Description	Fornecedor Provider	Cor Color	Preço (euros/un) Price (euros/un)	Cosumo/Modelo Consumption/Model
	—————	Linha Bordar	Retrosaria dos Três Globos	Branco	2.50 euros/ unidade	1 unidade

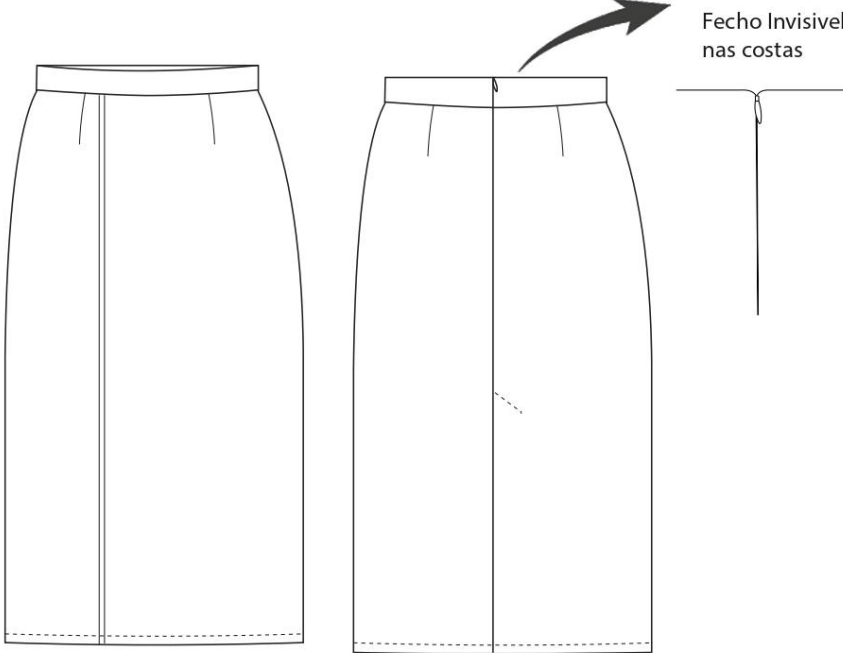

Ficha técnica do Produto – Product technical datasheet						
	Cliente/Marca Client/Brand	Cavalinho	Modelo/Referência Sample/ Reference	LOM-011	Data Date	13/ 06/ 2025
	Coleção Collection	Senhora	Gama de tamanhos Size Range	S / M / L	Revisão nº Revision nr	
	Estação Seasons	Outono/ Inverno	Tamanho base Sample Size	36	Data de revisão Date of revision	
 <p>The drawing shows a sleeve with a horse logo and the word 'Cavalinho'. A detail of a 'Ponto Cheio' (filled point) is shown with a needle and thread. Dimensions A and B are indicated on the sleeve drawing.</p>						
Descrição do modelo / Sample Description						
Bordado com o logotipo da marca a preenchido. Localizado na manga esquerda da peça. Bordado realizado com o ponto a cheio. Linha de bordar de poliéster.						
Medidas base Sample size measurements						
Código Code	Descrição Description	Medida (cm) Measurement	Código Code	Descrição Description	Medida (cm) Measurement	
A	Altura	8 cm				
B	Largura	7 cm				
Amostra Sample	Referência Reference	Descrição Description	Fornecedor Provider	Cor Color	Preço (euros/un) Price (euros/un)	Cosumo/Modelo Consumption/Model
	_____	Linha Bordar	Retrosaria dos Três Globos	Vermelho	1.50 euros/ unidade	2 unidades

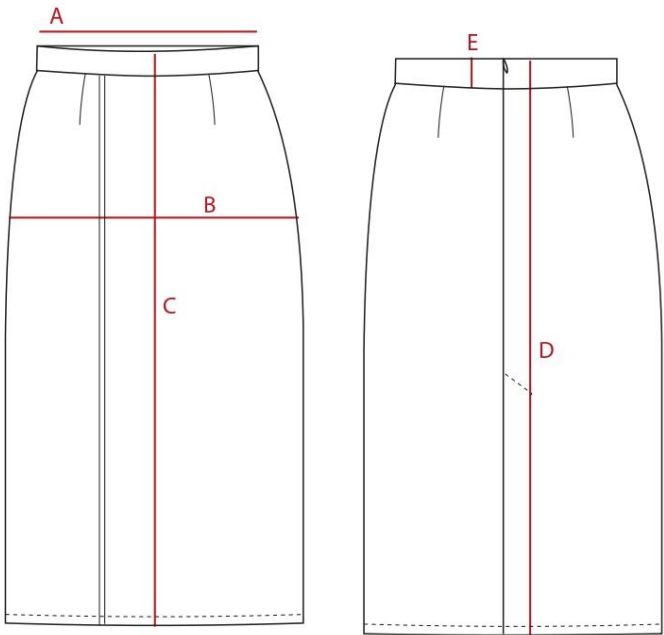

Ficha técnica do Produto – Product technical datasheet						
	Cliente/Marca Client/Brand	Cavalinho	Modelo/Referência Sample/ Reference	DF.9.4	Data Date	13/ 06/ 2025
	Coleção Collection	Senhora	Gama de tamanhos Size Range	S / M / L	Revisão nº Revision nr	
	Estação Seasons	Outono/ Inverno	Tamanho base Sample Size	36	Data de revisão Date of revision	
						
Descrição do modelo / Sample Description						
Saia com caimento reto pelo joelho. Nervo na frente no lado direito. Pinças na frente e nas costas. Aperto através de fecho invisível nas costas. Fenda atrás. Bainha de 2 cm.						
Observações / Notes						
(Empty space for notes)						

Ficha técnica do Produto – Product technical datasheet						
	Cliente/Marca Client/Brand	Cavalinho	Modelo/Referência Sample/ Reference	DF.9.4	Data Date	13/06/2025
	Coleção Collection	Senhora	Gama de tamanhos Size Range	S / M / L	Revisão nº Revision nr	
	Estação Seasons	Outono/ Inverno	Tamanho base Sample Size	36	Data de revisão Date of revision	
						

Medidas base Sample size measurements					
Código Code	Descrição Description	Medida (cm) Measurement	Código Code	Descrição Description	Medida (cm) Measurement
A	Cintura	37 cm			
B	Largura anca	96 cm			
C	Altura dianteira	63cm			
D	Altura atrás	64 cm			
E	Altura do cós	5 cm			

Ficha técnica do Produto – Product technical datasheet						
	Cliente/Marca Client/Brand	Cavalinho	Modelo/Referência Sample/ Reference	DF.9.4	Data Date	13/ 06/ 2025
	Coleção Collection	Senhora	Gama de tamanhos Size Range	S / M / L	Revisão n ^o Revision nr	
	Estação Seasons	Outono/ Inverno	Tamanho base Sample Size	36	Data de revisão Date of revision	

Amostra Sample	Referência Reference	Largura (cm) Width (cm)	% Encolimento % Shrinkage	Fornecedor Provider	Preço (euros/m) Price (euros/m)	Cosumo/Modelo (m) Consumption/Model (m)
	_____	150 cm	_____	Tecidos de Castelo	12 euros/m	_____
	W203/100P	140 cm	_____	Retrosaria dos Três Globos	2.65 euros / m	_____

Amostra Sample	Referência Reference	Descrição Description	Fornecedor Provider	Cor Color	Preço (euros/un) Price (euros/un)	Cosumo/Modelo Consumption/Model
	_____	Linha	ESART	Azul	_____	5 unidades
	96660.22	Fecho	Retrosaria dos Três Globos	Azul escuro	0.75 euros/ unidade	1 unidade
	_____	Nervo	Retrosaria dos Três Globos	Branco	euros/ metro	2 m

Etiqueta de Marca Brand Label	Esquema / Dimensões da etiqueta Scheme / Dimensions	Localização no Modelo Position on Garment
	_____	_____
Etiqueta de Composição Composition Label	Esquema / Dimensões da etiqueta Scheme / Dimensions	Localização no Modelo Position on Garment
	_____	_____
Instruções de Lavagem Washing Instructions	Esquema / Dimensões da etiqueta Scheme / Dimensions	Localização no Modelo Position on Garment
	_____	_____



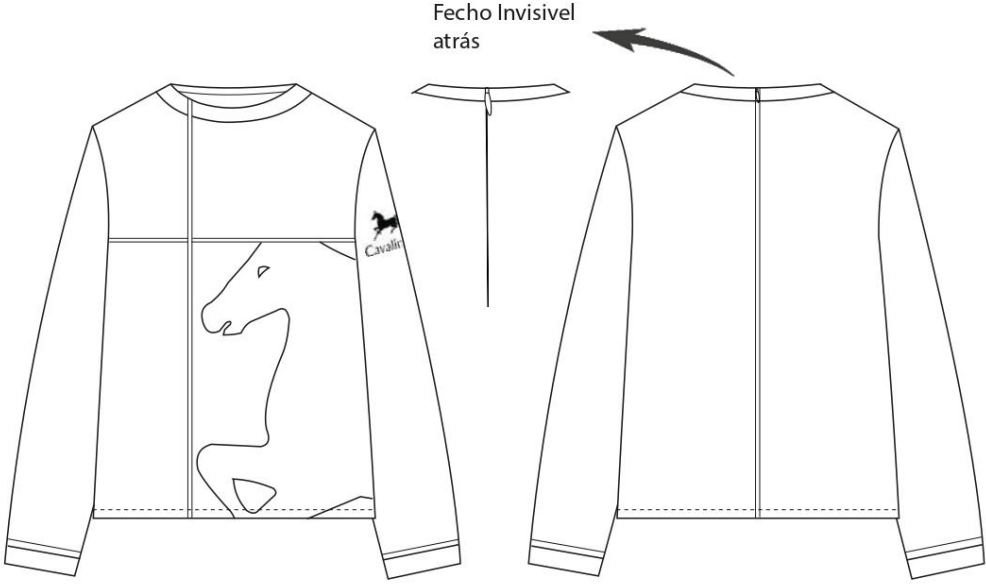



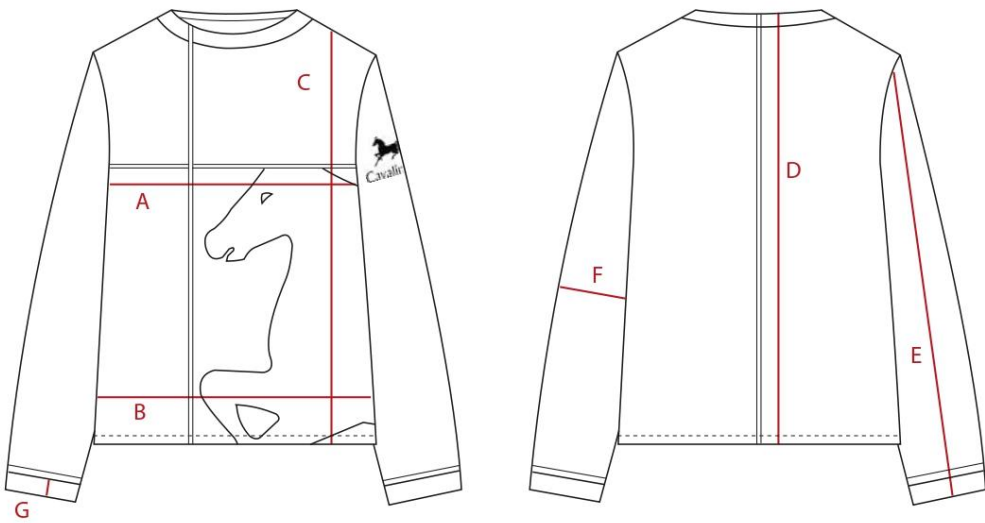



Figura 69 - Ficha técnica do coordenado 3 da coleção de inverno (Fonte: Autor)





Ficha técnica do Produto – Product technical datasheet						
	Cliente/Marca Client/Brand	Cavalinho	Modelo/Referência Sample/ Reference	LAA-000	Data Date	13/ 06/ 2025
	Coleção Collection	Senhora	Gama de tamanhos Size Range	S / M / L	Revisão nº Revision nr	
	Estação Seasons	Outono/ Inverno	Tamanho base Sample Size	36	Data de revisão Date of revision	
						
Descrição do modelo / Sample Description						
<p>Camiola de manga comprida , com nervos no tronco e nas mangas na zona do punho . Logotipo da marca na manga esquerda, sendo este bordado. Bordado com o logotipo da marca em design linha. Aperto através de fecho invisível nas costas.</p>						
Observações / Notes						



Ficha técnica do Produto – Product technical datasheet						
	Cliente/Marca Client/Brand	Cavalinho	Modelo/Referência Sample/ Reference	LAA-000	Data Date	13/ 06/ 2025
	Coleção Collection	Senhora	Gama de tamanhos Size Range	S / M / L	Revisão nº Revision nr	
	Estação Seasons	Outono/ Inverno	Tamanho base Sample Size	36	Data de revisão Date of revision	

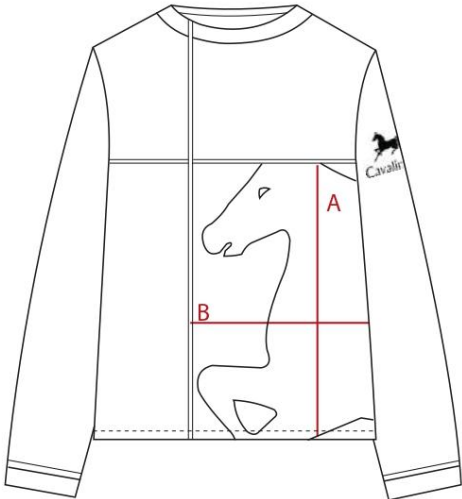

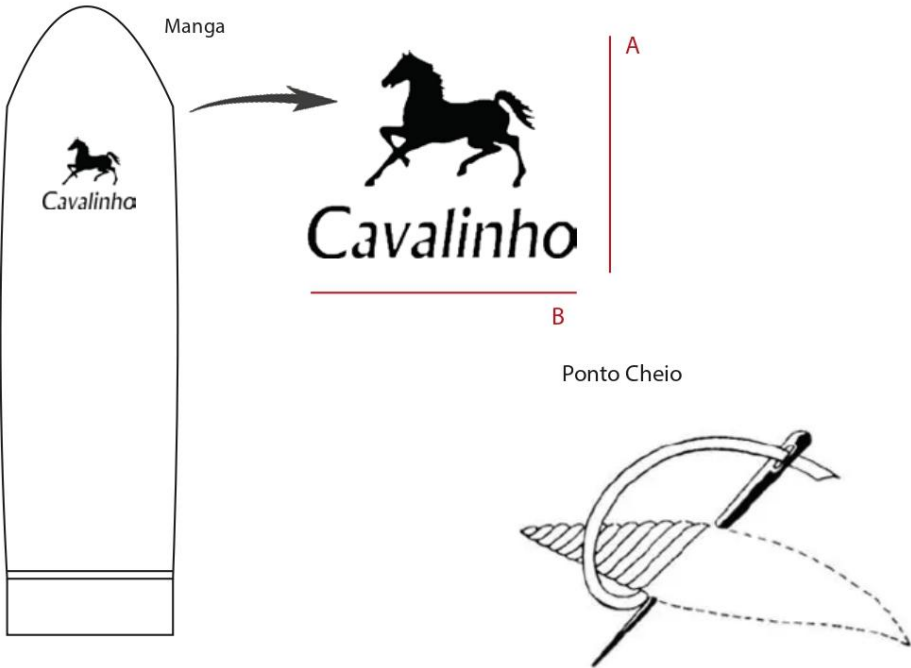

Medidas base Sample size measurements					
Código Code	Descrição Description	Medida (cm) Measurement	Código Code	Descrição Description	Medida (cm) Measurement
A	Largura peito frente	52 cm			
B	Largura fundo	90 cm			
C	Comprimento frontal a partir do ombro	59 cm			
D	Altura atrás	62 cm			
E	Altura da manga	53 cm			
F	Largura da manga	22 cm			
G	Altura do punho	4 cm			

Ficha técnica do Produto – Product technical datasheet						
	Cliente/Marca Client/Brand	Cavalinho	Modelo/Referência Sample/ Reference	LAA-000	Data Date	13/ 06/ 2025
	Coleção Collection	Senhora	Gama de tamanhos Size Range	S / M / L	Revisão nº Revision nr	
	Estação Seasons	Outono/ Inverno	Tamanho base Sample Size	36	Data de revisão Date of revision	
Amostra Sample	Referência Reference	Largura (cm) Width (cm)	% Encolhimento % Shrinkage	Fornecedor Provider	Preço (euros/m) Price (euros/m)	Cosumo/Modelo (m) Consumption/Model (m)
	_____	150 cm	_____	Tecidos de Castelo	12 euros/m	_____
	_____	150 cm	_____	Tecidos de Castelo	10 euros/m	_____
	_____	150 cm	_____	Tecidos de Castelo	10 euros/m	_____
	W203/100P	140 cm	_____	Retrosaria dos Três Globos	2.65 euros / m	_____
Amostra Sample	Referência Reference	Descrição Description	Fornecedor Provider	Cor Color	Preço (euros/un) Price (euros/un)	Cosumo/Modelo Consumption/Model
	_____	Linha	ESART	Branco	_____	5 unidades
	96660.22	Fecho invisível	Retrosaria dos Três Globos	Branco	0.75 euros/ unidade	1 unidade
	_____	Nervo	Retrosaria dos Três Globos	Branco Vermelho Azul	0.50 euros/ metro	2 m
	_____	Linha bordar máquina	Retrosaria dos Três Globos	Vermelho	2.50 euros/ metro	1 unidade
	_____	Linha bordar mão	Retrosaria dos Três Globos	Branco	1.50 euros/ metro	2 unidades
Etiqueta de Marca Brand Label	Esquema / Dimensões da etiqueta Scheme / Dimensions		Localização no Modelo Position on Garment			
	_____		_____			
Etiqueta de Composição Composition Label	Esquema / Dimensões da etiqueta Scheme / Dimensions		Localização no Modelo Position on Garment			
	_____		_____			
Instruções de Lavagem Washing Instructions	_____		_____			

Ficha técnica do Produto – Product technical datasheet																											
	Cliente/Marca Client/Brand	Cavalinho	Modelo/Referência Sample/ Reference	LAA-000	Data Date	13/ 06/ 2025																					
	Coleção Collection	Senhora	Gama de tamanhos Size Range	S / M / L	Revisão nº Revision nr																						
	Estação Seasons	Outono/ Inverno	Tamanho base Sample Size	36	Data de revisão Date of revision																						
<div style="display: flex; justify-content: space-around; align-items: center;"> <div style="text-align: center;">  </div> <div style="text-align: center;"> <p>Ponto ziguezague</p>  </div> </div>																											
<p>Descrição do modelo / Sample Description</p> <p>Bordado com silhueta em forma de cavalo em design linha. Localizado no tronco no lado esquerdo da peça. Bordado com o ponto ziguezague caseado tamanho 3. Linha de bordar de poliéster.</p>																											
<p>Medidas base Sample size measurements</p> <table border="1" style="width: 100%; border-collapse: collapse;"> <thead> <tr> <th>Código Code</th> <th>Descrição Description</th> <th>Medida (cm) Measurement</th> <th>Código Code</th> <th>Descrição Description</th> <th>Medida (cm) Measurement</th> </tr> </thead> <tbody> <tr> <td>A</td> <td>Altura</td> <td>24 cm</td> <td></td> <td></td> <td></td> </tr> <tr> <td>B</td> <td>Largura</td> <td>35 cm</td> <td></td> <td></td> <td></td> </tr> </tbody> </table>							Código Code	Descrição Description	Medida (cm) Measurement	Código Code	Descrição Description	Medida (cm) Measurement	A	Altura	24 cm				B	Largura	35 cm						
Código Code	Descrição Description	Medida (cm) Measurement	Código Code	Descrição Description	Medida (cm) Measurement																						
A	Altura	24 cm																									
B	Largura	35 cm																									
<table border="1" style="width: 100%; border-collapse: collapse;"> <thead> <tr> <th>Amostra Sample</th> <th>Referência Reference</th> <th>Descrição Description</th> <th>Fornecedor Provider</th> <th>Cor Color</th> <th>Preço (euros/un) Price (euros/un)</th> <th>Cosumo/Modelo Consumption/Model</th> </tr> </thead> <tbody> <tr> <td style="text-align: center;"></td> <td style="text-align: center;">—</td> <td>Linha Bordar</td> <td>Retrosaria dos Três Globos</td> <td>Branco</td> <td>2.50 euros/ unidade</td> <td>1 unidade</td> </tr> <tr> <td></td> <td></td> <td></td> <td></td> <td></td> <td></td> <td></td> </tr> </tbody> </table>							Amostra Sample	Referência Reference	Descrição Description	Fornecedor Provider	Cor Color	Preço (euros/un) Price (euros/un)	Cosumo/Modelo Consumption/Model		—	Linha Bordar	Retrosaria dos Três Globos	Branco	2.50 euros/ unidade	1 unidade							
Amostra Sample	Referência Reference	Descrição Description	Fornecedor Provider	Cor Color	Preço (euros/un) Price (euros/un)	Cosumo/Modelo Consumption/Model																					
	—	Linha Bordar	Retrosaria dos Três Globos	Branco	2.50 euros/ unidade	1 unidade																					

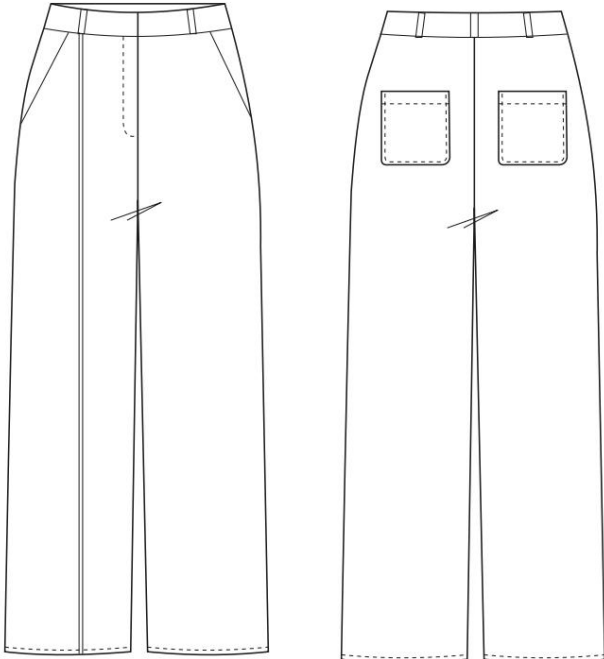
Ficha técnica do Produto – Product technical datasheet						
	Ciente/Marca Client/Brand	Cavalinho	Modelo/Referência Sample/ Reference	LAA-000	Data Date	13/ 06/ 2025
	Coleção Collection	Senhora	Gama de tamanhos Size Range	S / M / L	Revisão nº Revision nr	
	Estação Seasons	Outono/ Inverno	Tamanho base Sample Size	36	Data de revisão Date of revision	
 <p>The drawing shows a sleeve with a horse logo and the word 'Cavalinho'. A detail of a 'Ponto Cheio' (filled stitch) is shown. Dimensions A and B are indicated.</p>						
Descrição do modelo / Sample Description						
Bordado com o logotipo da marca a preenchido. Localizado na manga esquerda da peça. Bordado realizado com o ponto a cheio. Linha de bordar de poliéster.						
Medidas base Sample size measurements						
Código Code	Descrição Description	Medida (cm) Measurement	Código Code	Descrição Description	Medida (cm) Measurement	
A	Altura	8 cm				
B	Largura	7 cm				
Amostra Sample	Referência Reference	Descrição Description	Fornecedor Provider	Cor Color	Preço (euros/un) Price (euros/un)	Cosumo/Modelo Consumption/Model
	_____	Linha Bordar	Retrosaria dos Três Globos	Vermelho	1.50 euros/unidade	2 unidades

Ficha técnica do Produto – Product technical datasheet						
	Cliente/Marca Client/Brand	Cavalinho	Modelo/Referência Sample/Reference	PPP.0	Data Date	13/06/2025
	Coleção Collection	Senhora	Gama de tamanhos Size Range	S / M / L	Revisão nº Revision nr	
	Estação Seasons	Outono/ Inverno	Tamanho base Sample Size	36	Data de revisão Date of revision	
						
Descrição do modelo / Sample Description						
<p>Calças com caimento reto e com um nervo na perna direita na frente . Bainha de 2 cm. Bolsos de chapa quadrados atrás e bolsos de faca na frente.</p>						
Observações / Notes						

Ficha técnica do Produto – Product technical datasheet						
	Cliente/Marca Client/Brand	Cavalinho	Modelo/Referência Sample/ Reference	PPP.0	Data Date	13/ 06/ 2025
	Coleção Collection	Senhora	Gama de tamanhos Size Range	S / M / L	Revisão nº Revision nr	
	Estação Seasons	Outono/ Inverno	Tamanho base Sample Size	36	Data de revisão Date of revision	

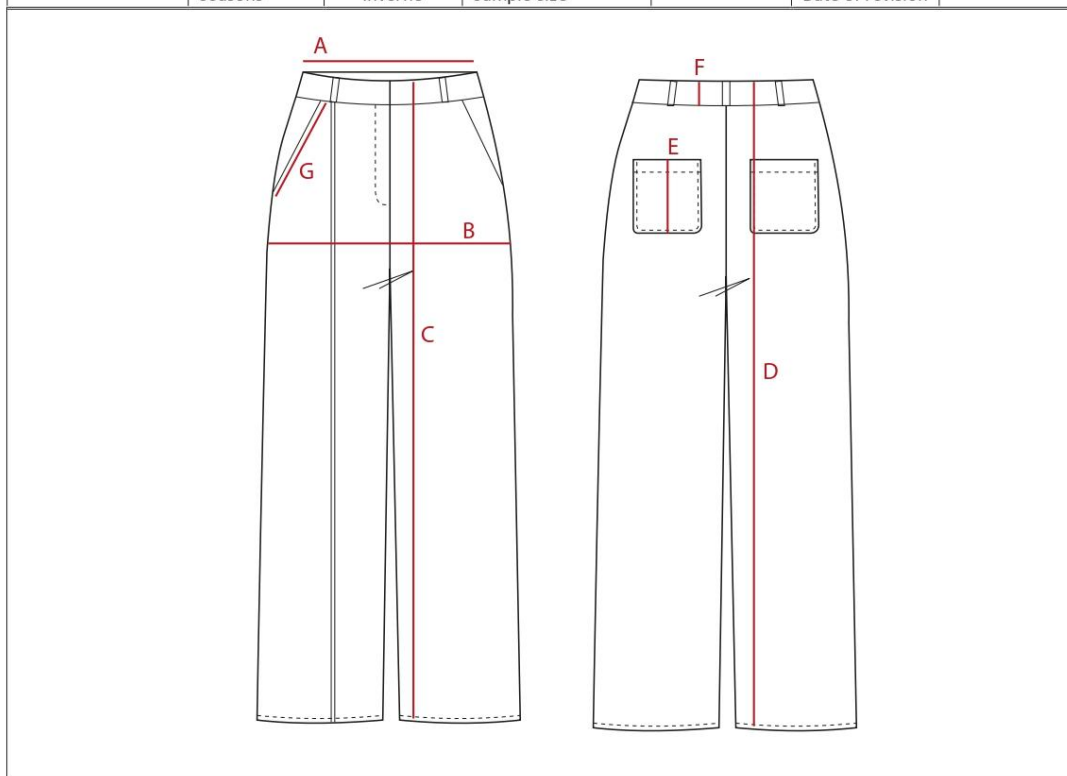

Medidas base Sample size measurements					
Código Code	Descrição Description	Medida (cm) Measurement	Código Code	Descrição Description	Medida (cm) Measurement
A	Cintura	35 cm			
B	Largura anca	52 cm			
C	Altura dianteira	150 cm			
D	Altura atrás	152 cm			
E	Altura do bolso de trás	12 cm			
F	Altura do cós	3 cm			
G	Largura do bolso da frente	14 cm			



















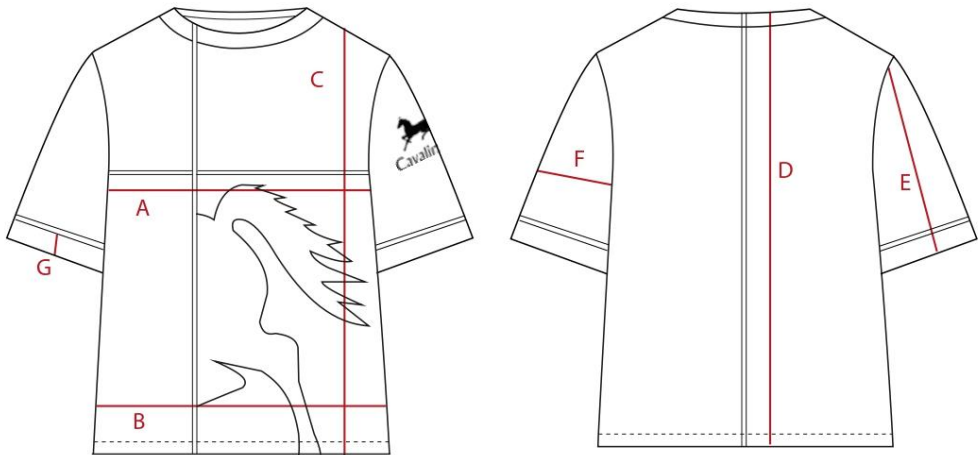

Ficha técnica do Produto – Product technical datasheet						
	Cliente/Marca Client/Brand	Cavalinho	Modelo/Referência Sample/ Reference	PPP.0	Data Date	13/ 06/ 2025
	Coleção Collection	Senhora	Gama de tamanhos Size Range	S / M / L	Revisão n ^o Revision nr	
	Estação Seasons	Outono/ Inverno	Tamanho base Sample Size	36	Data de revisão Date of revision	
Amostra Sample	Referência Reference	Largura (cm) Width (cm)	% Encolhimento % Shrinkage	Fornecedor Provider	Preço (euros/m) Price (euros/m)	Cosumo/Modelo (m) Consumption/Model (m)
	_____	150 cm	_____	Tecidos de Castelo	10 euros/m	_____
	pano de bolso	150 cm	_____	Tecidos de Castelo	5 euros/m	_____
	W203/100P	140 cm	_____	Retrosaria dos Três Globos	2.65 euros / m	_____
Amostra Sample	Referência Reference	Descrição Description	Fornecedor Provider	Cor Color	Preço (euros/un) Price (euros/un)	Cosumo/Modelo Consumption/Model
	_____	Linha	ESART	Branco	_____	5 unidades
	96660.22	Fecho	Retrosaria dos Três Globos	Vermelho	0.99 euros/ unidade	1 unidade
	_____	Nervo	Retrosaria dos Três Globos	Branco	0.50 euros/ metro	2 m
Etiqueta de Marca Brand Label	Esquema / Dimensões da etiqueta Scheme / Dimensions		Localização no Modelo Position on Garment			
	_____		_____			
Etiqueta de Composição Composition Label	Esquema / Dimensões da etiqueta Scheme / Dimensions		Localização no Modelo Position on Garment			
	_____		_____			
Intruções de Lavagem Washing Instructions	_____		_____			



Figura 70 - Ficha técnica do coordenado 5 da coleção de inverno (Fonte: Autor)



13.2.2. Fichas Técnicas de Verão

Ficha técnica do Produto – Product technical datasheet						
	Cliente/Marca Client/Brand	Cavalinho	Modelo/Referência Sample/ Reference	LOL-0	Data Date	13/ 06/ 2025
	Coleção Collection	Senhora	Gama de tamanhos Size Range	S / M / L	Revisão nº Revision nr	
	Estação Seasons	Outono/ Inverno	Tamanho base Sample Size	36	Data de revisão Date of revision	
						
Descrição do modelo / Sample Description						
<p>T-shirt com nervos no tronco e nas mangas na zona da barra . Logotipo da marca na manga esquerda, sendo este bordado. Bordado com o logotipo da marca em design linha. Aperto através de fecho invisível nas costas.</p>						
Observações / Notes						

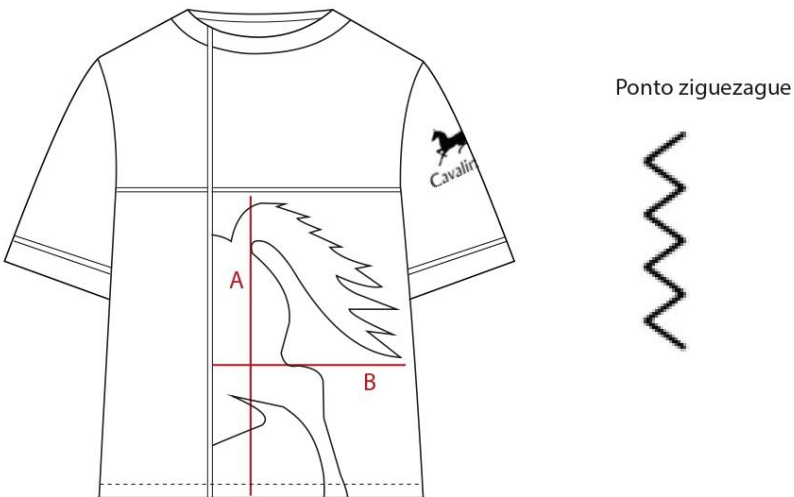
Ficha técnica do Produto – Product technical datasheet						
	Cliente/Marca Client/Brand	Cavalinho	Modelo/Referência Sample/ Reference	LOL-0	Data Date	13/06/ 2025
	Coleção Collection	Senhora	Gama de tamanhos Size Range	S / M / L	Revisão nº Revision nr	
	Estação Seasons	Outono/ Inverno	Tamanho base Sample Size	36	Data de revisão Date of revision	
						
Medidas base Sample size measurements						
Código Code	Descrição Description	Medida (cm) Measurement	Código Code	Descrição Description	Medida (cm) Measurement	
A	Largura peito frente	48 cm				
B	Largura fundo	55 cm				
C	Comprimento frontal a partir do ombro	58 cm				
D	Altura atrás	60 cm				
E	Altura da manga	36 cm				
F	Largura da manga	16 cm				
G	Altura da barra	4 cm				

Ficha técnica do Produto – Product technical datasheet						
	Cliente/Marca Client/Brand	Cavalinho	Modelo/Referência Sample/ Reference	LOL-0	Data Date	13/ 06/ 2025
	Coleção Collection	Senhora	Gama de tamanhos Size Range	S / M / L	Revisão nº Revision nr	
	Estação Seasons	Outono/ Inverno	Tamanho base Sample Size	36	Data de revisão Date of revision	
Amostra Sample	Referência Reference	Largura (cm) Width (cm)	% Encolhimento % Shrinkage	Fornecedor Provider	Preço (euros/m) Price (euros/m)	Cosumo/Modelo (m) Consumption/Model (m)
	_____	150 cm	_____	Tecidos de Castelo	10 euros/m	_____
	_____	150 cm	_____	Tecidos de Castelo	10 euros/m	_____
	W203/100P	140 cm	_____	Retrosaria dos Três Globos	2.65 euros / m	_____
Amostra Sample	Referência Reference	Descrição Description	Fornecedor Provider	Cor Color	Preço (euros/un) Price (euros/un)	Cosumo/Modelo Consumption/Model
	_____	Linha	ESART	Branco	_____	5 unidades
	96660.22	Fecho invisível	Retrosaria dos Três Globos	Vermelho	0.75 euros/ unidade	1 unidade
	_____	Nervo	Retrosaria dos Três Globos	Branco	0.50 euros/ metro	2 m
	_____	Linha bordar máquina	Retrosaria dos Três Globos	Branco	2.50 euros/ metro	1 unidade
	_____	Linha bordar mão	Retrosaria dos Três Globos	Vermelho	1.50 euros/ metro	2 unidades
Etiqueta de Marca Brand Label	Esquema / Dimensões da etiqueta Scheme / Dimensions		Localização no Modelo Position on Garment			
	_____		_____			
Etiqueta de Composição Composition Label	Esquema / Dimensões da etiqueta Scheme / Dimensions		Localização no Modelo Position on Garment			
	_____		_____			
Instruções de Lavagem Washing Instructions	Esquema / Dimensões da etiqueta Scheme / Dimensions		Localização no Modelo Position on Garment			
	_____		_____			

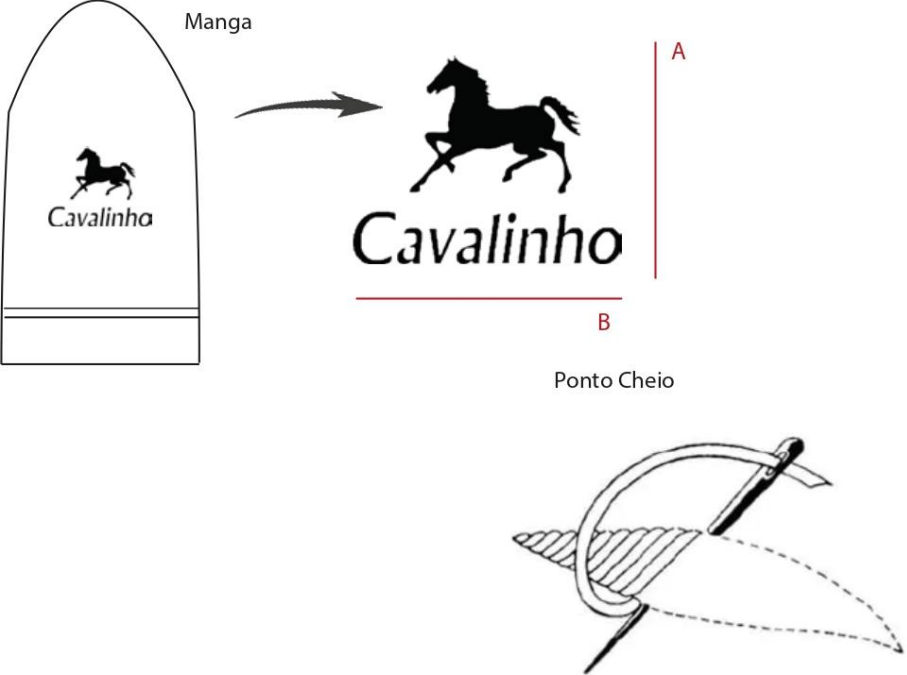
Ficha técnica do Produto – Product technical datasheet						
	Cliente/Marca Client/Brand	Cavalinho	Modelo/Referência Sample/ Reference	LOL-0	Data Date	13/ 06/ 2025
	Coleção Collection	Senhora	Gama de tamanhos Size Range	S / M / L	Revisão nº Revision nr	
	Estação Seasons	Outono/ Inverno	Tamanho base Sample Size	36	Data de revisão Date of revision	
						
Descrição do modelo / Sample Description						
<p>Bordado com silhueta em forma de cavalo em design linha. Localizado no tronco no lado esquerdo da peça. Bordado com o ponto ziguezague caseado tamanho 3. Linha de bordar de poliéster.</p>						
Medidas base Sample size measurements						
Código Code	Descrição Description	Medida (cm) Measurement	Código Code	Descrição Description	Medida (cm) Measurement	
A	Altura	45 cm				
B	Largura	37 cm				
Amostra Sample	Referência Reference	Descrição Description	Fornecedor Provider	Cor Color	Preço (euros/un) Price (euros/un)	Cosumo/Modelo Consumption/Model
	—————	Linha Bordar	Retrosaria dos Três Globos	Branco	2.50 euros/ unidade	1 unidade

Ficha técnica do Produto – Product technical datasheet						
	Cliente/Marca Client/Brand	Cavalinho	Modelo/Referência Sample/ Reference	LOL-0	Data Date	13/ 06/ 2025
	Coleção Collection	Senhora	Gama de tamanhos Size Range	S / M / L	Revisão nº Revision nr	
	Estação Seasons	Outono/ Inverno	Tamanho base Sample Size	36	Data de revisão Date of revision	
<div style="text-align: center;">  <p>Manga</p> <p>A</p> <p>B</p> <p>Ponto Cheio</p> </div>						
Descrição do modelo / Sample Description						
<p>Bordado com o logotipo da marca a preenchido. Localizado na manga esquerda da peça. Bordado realizado com o ponto a cheio. Linha de bordar de poliéster.</p>						
Medidas base Sample size measurements						
Código Code	Descrição Description	Medida (cm) Measurement	Código Code	Descrição Description	Medida (cm) Measurement	
A	Altura	8 cm				
B	Largura	7 cm				
Amostra Sample	Referência Reference	Descrição Description	Fornecedor Provider	Cor Color	Preço (euros/un) Price (euros/un)	Cosumo/Modelo Consumption/Model
	_____	Linha Bordar	Retrosaria dos Três Globos	Vermelho	1.50 euros/ unidade	2 unidades

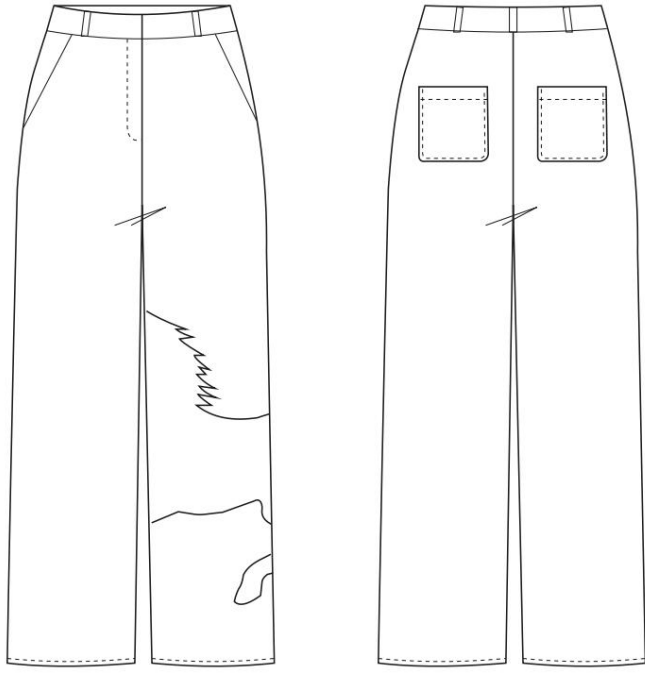
Ficha técnica do Produto – Product technical datasheet						
	Cliente/Marca Client/Brand	Cavalinho	Modelo/Referência Sample/ Reference	PPP.p	Data Date	13/06/2025
	Coleção Collection	Senhora	Gama de tamanhos Size Range	S / M / L	Revisão nº Revision nr	
	Estação Seasons	Outono/ Inverno	Tamanho base Sample Size	36	Data de revisão Date of revision	
						
Descrição do modelo / Sample Description						
<p>Calças com caimento reto. Bainha de 2 cm. Bolsos de chapa quadrados atrás e bolsos de faca na frente.</p>						
Observações / Notes						

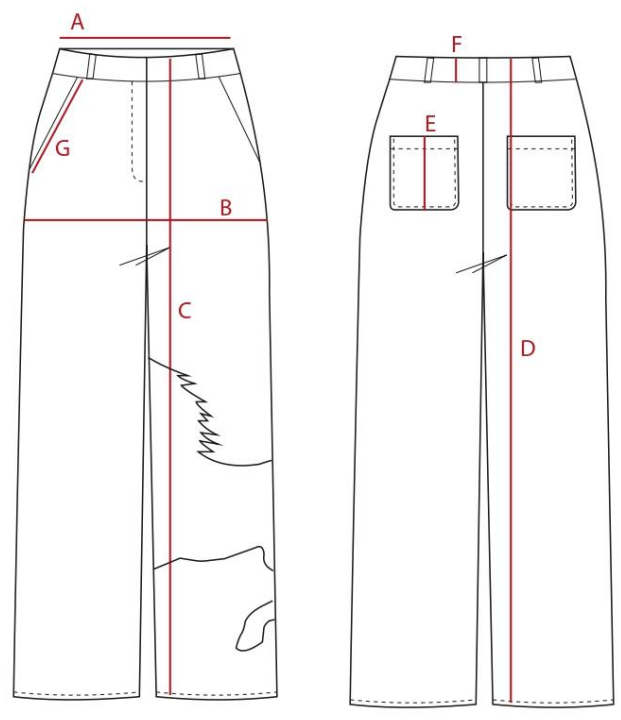

Ficha técnica do Produto – Product technical datasheet						
	Cliente/Marca Client/Brand	Cavalinho	Modelo/Referência Sample/ Reference	PPP.p	Data Date	13/ 06/ 2025
	Coleção Collection	Senhora	Gama de tamanhos Size Range	S / M / L	Revisão nº Revision nr	
	Estação Seasons	Outono/ Inverno	Tamanho base Sample Size	36	Data de revisão Date of revision	



Medidas base Sample size measurements					
Código Code	Descrição Description	Medida (cm) Measurement	Código Code	Descrição Description	Medida (cm) Measurement
A	Cintura	35 cm			
B	Largura anca	52 cm			
C	Altura dianteira	150 cm			
D	Altura atrás	152 cm			
E	Altura do bolso de trás	12 cm			
F	Altura do cós	3 cm			
G	Largura do bolso da frente	14 cm			

Ficha técnica do Produto – Product technical datasheet						
	Cliente/Marca Client/Brand	Cavalinho	Modelo/Referência Sample/ Reference	PPP.p	Data Date	13/ 06/ 2025
	Coleção Collection	Senhora	Gama de tamanhos Size Range	S / M / L	Revisão nº Revision nr	
	Estação Seasons	Outono/ Inverno	Tamanho base Sample Size	36	Data de revisão Date of revision	

Amostra Sample	Referência Reference	Largura (cm) Width (cm)	% Encolimento % Shrinkage	Fornecedor Provider	Preço (euros/m) Price (euros/m)	Cosumo/Modelo (m) Consumption/Model (m)
	_____	150 cm	_____	Tecidos de Castelo	12 euros/m	_____
	pano de bolso	150 cm	_____	Tecidos de Castelo	5 euros/m	_____
	W203/100P	140 cm	_____	Retrosaria dos Três Globos	2.65 euros / m	_____

Amostra Sample	Referência Reference	Descrição Description	Fornecedor Provider	Cor Color	Preço (euros/un) Price (euros/un)	Cosumo/Modelo Consumption/Model
	_____	Linha	ESART	Branco	_____	5 unidades
	96660.22	Fecho	Retrosaria dos Três Globos	Azul escuro	0.75 euros/ unidade	1 unidade
	_____	Linha bordar máquina	Retrosaria dos Três Globos	Branco	2.50 euros/ unidade	1 unidade

Etiqueta de Marca Brand Label	Esquema / Dimensões da etiqueta Scheme / Dimensions	Localização no Modelo Position on Garment
	_____	_____
Etiqueta de Composição Composition Label	Esquema / Dimensões da etiqueta Scheme / Dimensions	Localização no Modelo Position on Garment
	_____	_____
Instruções de Lavagem Washing Instructions	Esquema / Dimensões da etiqueta Scheme / Dimensions	Localização no Modelo Position on Garment
	_____	_____





Ficha técnica do Produto – Product technical datasheet						
	Cliente/Marca Client/Brand	Cavalinho	Modelo/Referência Sample/ Reference	PPP.p	Data Date	13/06/2025
	Coleção Collection	Senhora	Gama de tamanhos Size Range	S / M / L	Revisão nº Revision nr	
	Estação Seasons	Outono/ Inverno	Tamanho base Sample Size	36	Data de revisão Date of revision	
						
Descrição do modelo / Sample Description						
<p>Bordado com silhueta em forma de cavalo em design linha. Localizado no tronco no lado esquerdo da peça. Bordado com o ponto ziguezague caseado tamanho 3. Linha de bordar de poliéster.</p>						
Medidas base Sample size measurements						
Código Code	Descrição Description	Medida (cm) Measurement	Código Code	Descrição Description	Medida (cm) Measurement	
A	Altura	39 cm				
B	Largura	27 cm				
Amostra Sample	Referência Reference	Descrição Description	Fornecedor Provider	Cor Color	Preço (euros/un) Price (euros/un)	Cosumo/Modelo Consumption/Model
	—	Linha Bordar	Retrosaria dos Três Globos	Branco	2.50 euros/ unidade	1 unidade

Figura 71 - Ficha técnica do coordenado 1 da coleção de verão (Fonte: Autor)

Ficha técnica do Produto – Product technical datasheet						
	Cliente/Marca Client/Brand	Cavalinho	Modelo/Referência Sample/Reference	YIE.90	Data Date	13/ 06/ 2025
	Coleção Collection	Senhora	Gama de tamanhos Size Range	S / M / L	Revisão nº Revision nr	
	Estação Seasons	Outono/ Inverno	Tamanho base Sample Size	36	Data de revisão Date of revision	
						
Descrição do modelo / Sample Description						
Vestido de manga curta pelo joelho, com nervos no tronco e nas mangas na zona da barra . Logotipo da marca na manga esquerda, sendo este bordado. Bordado com o logotipo da marca em design linha. Aperto através de fecho invisível nas costas.						
Observações / Notes						

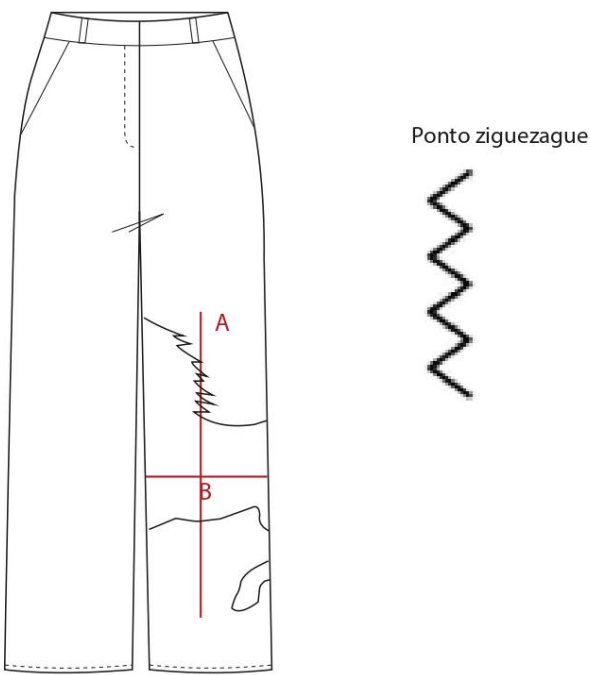
Ficha técnica do Produto – Product technical datasheet						
	Cliente/Marca Client/Brand	Cavalinho	Modelo/Referência Sample/ Reference	YIE.90	Data Date	13/06/2025
	Coleção Collection	Senhora	Gama de tamanhos Size Range	S / M / L	Revisão nº Revision nr	
	Estação Seasons	Outono/ Inverno	Tamanho base Sample Size	36	Data de revisão Date of revision	

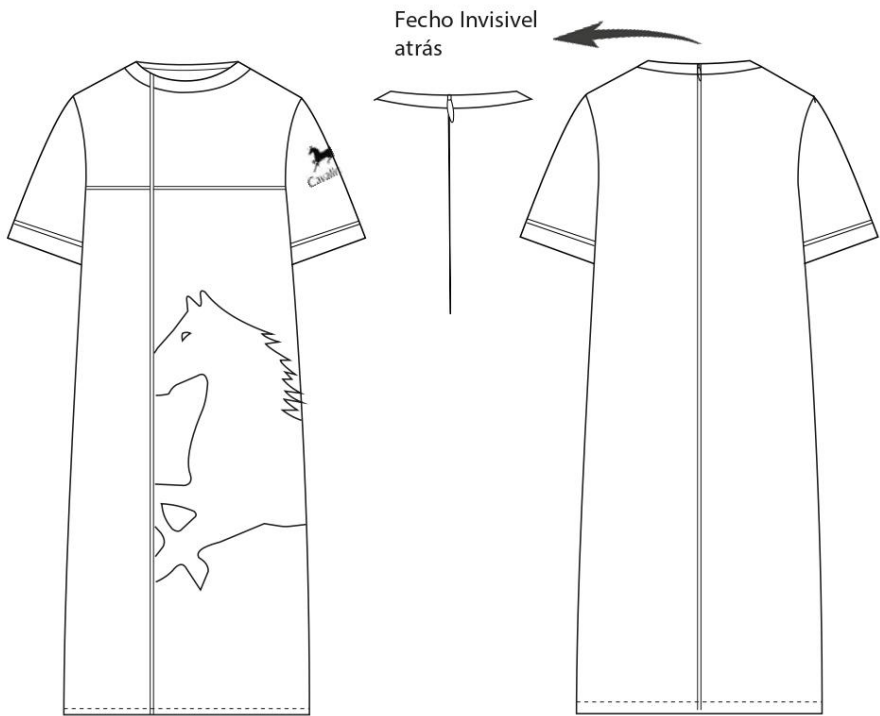

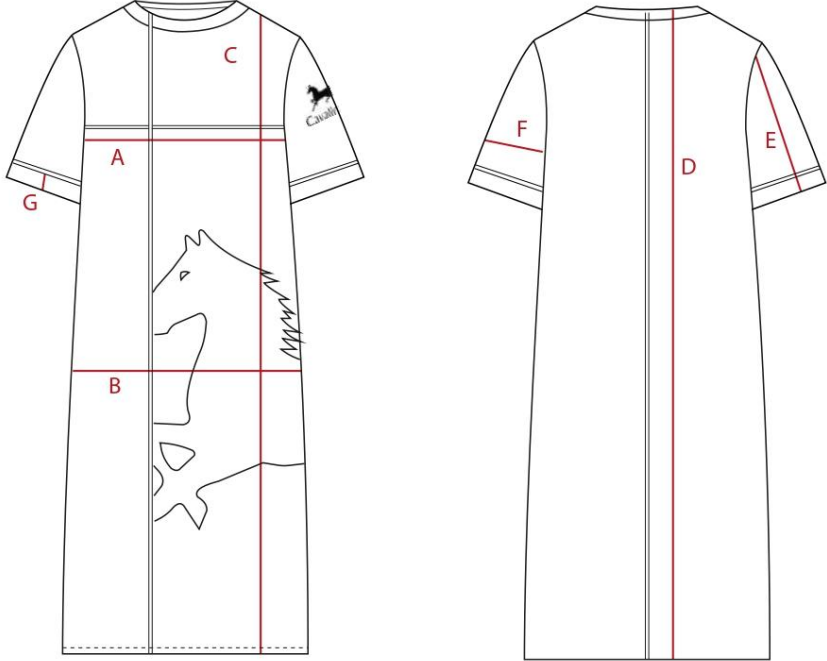

Medidas base Sample size measurements					
Código Code	Descrição Description	Medida (cm) Measurement	Código Code	Descrição Description	Medida (cm) Measurement
A	Largura peito frente	48 cm			
B	Largura comprimento	55 cm			
C	Comprimento frontal a partir do ombro	131 cm			
D	Altura atrás	133 cm			
E	Altura da manga	36 cm			
F	Largura da manga	16 cm			
G	Altura da barra	4 cm			

Ficha técnica do Produto – Product technical datasheet						
	Cliente/Marca Client/Brand	Cavalinho	Modelo/Referência Sample/ Reference	YIE.90	Data Date	13/ 06/ 2025
	Coleção Collection	Senhora	Gama de tamanhos Size Range	S / M / L	Revisão nº Revision nr	
	Estação Seasons	Outono/ Inverno	Tamanho base Sample Size	36	Data de revisão Date of revision	

Amostra Sample	Referência Reference	Largura (cm) Width (cm)	% Encolhimento % Shrinkage	Fornecedor Provider	Preço (euros/m) Price (euros/m)	Cosumo/Modelo (m) Consumption/Model (m)
	_____	150 cm	_____	Tecidos de Castelo	12 euros/m	_____
	_____	150 cm	_____	Tecidos de Castelo	10 euros/m	_____
	_____	150 cm	_____	Tecidos de Castelo	10 euros/m	_____
	W203/100P	140 cm	_____	Retrosaria dos Três Globos	2.65 euros / m	_____

Amostra Sample	Referência Reference	Descrição Description	Fornecedor Provider	Cor Color	Preço (euros/un) Price (euros/un)	Cosumo/Modelo Consumption/Model
	_____	Linha	ESART	Branco	_____	5 unidades
	96660.22	Fecho invisível	Retrosaria dos Três Globos	Azul escuro	0.75 euros/ unidade	1 unidade
	_____	Nervo	Retrosaria dos Três Globos	Branco Vermelho	0.50 euros/ metro	2 m
	_____	Linha bordar máquina	Retrosaria dos Três Globos	Branco	2.50 euros/ metro	1 unidade
	_____	Linha bordar mão	Retrosaria dos Três Globos	Azul escuro	1.50 euros/ metro	2 unidades

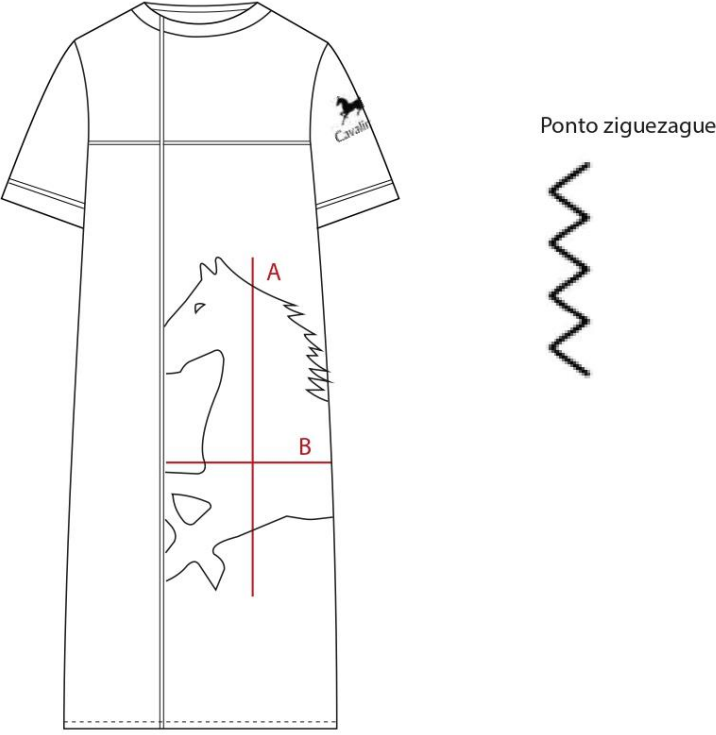
Etiqueta de Marca Brand Label	Esquema / Dimensões da etiqueta Scheme / Dimensions	Localização no Modelo Position on Garment
	_____	_____
Etiqueta de Composição Composition Label	Esquema / Dimensões da etiqueta Scheme / Dimensions	Localização no Modelo Position on Garment
	_____	_____
Instruções de Lavagem Washing Instructions	Esquema / Dimensões da etiqueta Scheme / Dimensions	Localização no Modelo Position on Garment
	_____	_____

Ficha técnica do Produto – Product technical datasheet						
	Cliente/Marca Client/Brand	Cavalinho	Modelo/Referência Sample/ Reference	YIE.90	Data Date	13/ 06/ 2025
	Coleção Collection	Senhora	Gama de tamanhos Size Range	S / M / L	Revisão nº Revision nr	
	Estação Seasons	Outono/ Inverno	Tamanho base Sample Size	36	Data de revisão Date of revision	
						
Descrição do modelo / Sample Description Bordado com silhueta em forma de cavalo em design linha. Localizado no tronco no lado esquerdo da peça. Bordado com o ponto ziguezague caseado tamanho 3. Linha de bordar de poliéster.						
Medidas base Sample size measurements						
Código Code	Descrição Description	Medida (cm) Measurement	Código Code	Descrição Description	Medida (cm) Measurement	
A	Altura	48 cm				
B	Largura	31 cm				
Amostra Sample	Referência Reference	Descrição Description	Fornecedor Provider	Cor Color	Preço (euros/un) Price (euros/un)	Cosumo/Modelo Consumption/Model
	—	Linha Bordar	Retrosaria dos Três Globos	Branco	2.50 euros/ unidade	1 unidade







Ficha técnica do Produto – Product technical datasheet						
	Cliente/Marca Client/Brand	Cavalinho	Modelo/Referência Sample/ Reference	YIE.90	Data Date	13/ 06/ 2025
	Coleção Collection	Senhora	Gama de tamanhos Size Range	S / M / L	Revisão nº Revision nr	
	Estação Seasons	Outono/ Inverno	Tamanho base Sample Size	36	Data de revisão Date of revision	
						
Descrição do modelo / Sample Description						
<p>Bordado com o logotipo da marca a preenchido. Localizado na manga esquerda da peça. Bordado realizado com o ponto a cheio. Linha de bordar de poliéster.</p>						
Medidas base Sample size measurements						
Código Code	Descrição Description	Medida (cm) Measurement	Código Code	Descrição Description	Medida (cm) Measurement	
A	Altura	8 cm				
B	Largura	7 cm				
Amostra Sample	Referência Reference	Descrição Description	Fornecedor Provider	Cor Color	Preço (euros/un) Price (euros/un)	Cosumo/Modelo Consumption/Model
	_____	Linha Bordar	Retrosaria dos Três Globos	Azul escuro	1.50 euros/ unidade	2 unidades

Figura 72 - Ficha técnica do coordenado 2 da coleção de verão (Fonte: Autor)

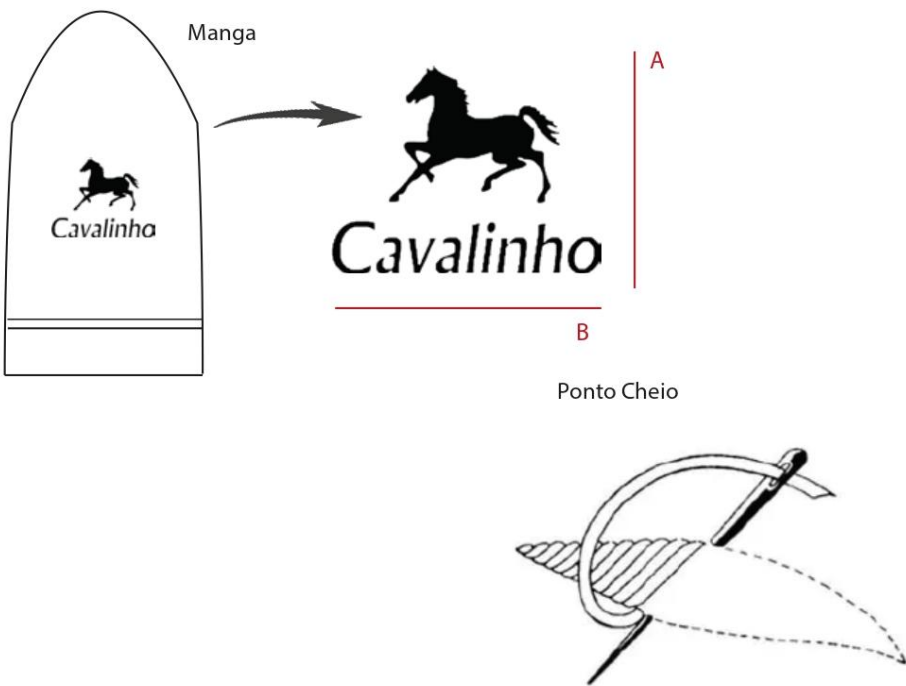
Ficha técnica do Produto – Product technical datasheet						
	Cliente/Marca Client/Brand	Cavalinho	Modelo/Referência Sample/ Reference	LKM.777	Data Date	13/06/2025
	Coleção Collection	Senhora	Gama de tamanhos Size Range	S / M / L	Revisão nº Revision nr	
	Estação Seasons	Outono/ Inverno	Tamanho base Sample Size	36	Data de revisão Date of revision	
						
Descrição do modelo / Sample Description						
<p>Top de manga cava. Apresenta nervos no tronco. Logotipo da marca no lado esquerdo do tronco, sendo este bordado. Bordado com o logotipo da marca em design linha. Aperto através de fecho nas costas.</p>						
Observações / Notes						

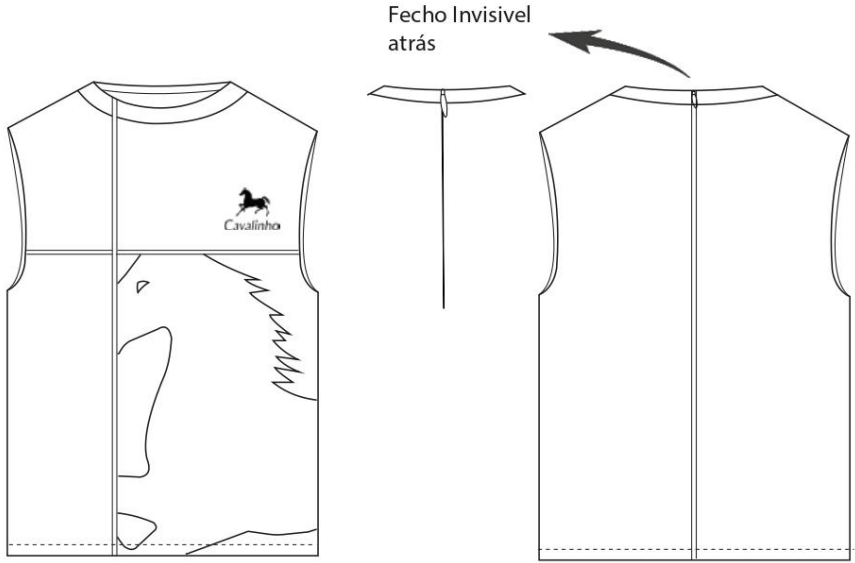
Ficha técnica do Produto – Product technical datasheet						
	Cliente/Marca Client/Brand	Cavalinho	Modelo/Referência Sample/ Reference	LKM.777	Data Date	13/ 06/ 2025
	Coleção Collection	Senhora	Gama de tamanhos Size Range	S / M / L	Revisão nº Revision nr	
	Estação Seasons	Outono/ Inverno	Tamanho base Sample Size	36	Data de revisão Date of revision	
						

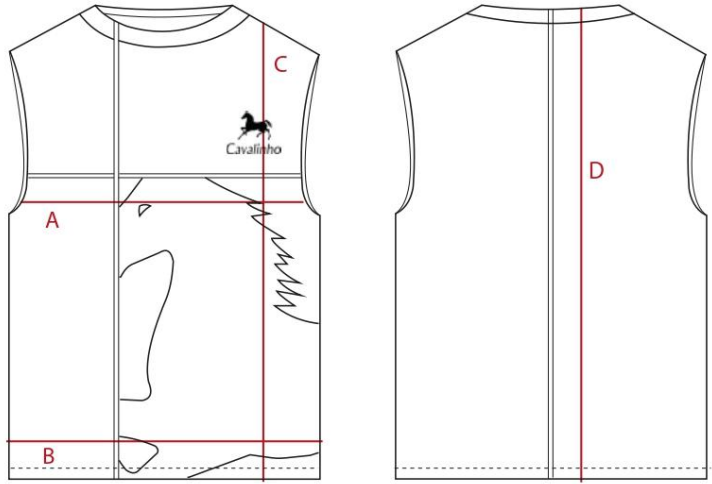



Medidas base Sample size measurements					
Código Code	Descrição Description	Medida (cm) Measurement	Código Code	Descrição Description	Medida (cm) Measurement
A	Largura peito frente	52 cm			
B	Largura fundo	90 cm			
C	Comprimento frontal a partir do ombro	59 cm			
D	Altura atrás	62 cm			

Ficha técnica do Produto – Product technical datasheet						
	Cliente/Marca Client/Brand	Cavalinho	Modelo/Referência Sample/ Reference	LKM.777	Data Date	13/ 06/ 2025
	Coleção Collection	Senhora	Gama de tamanhos Size Range	S / M / L	Revisão nº Revision nr	
	Estação Seasons	Outono/ Inverno	Tamanho base Sample Size	36	Data de revisão Date of revision	

Amostra Sample	Referência Reference	Largura (cm) Width (cm)	% Encolhimento % Shrinkage	Fornecedor Provider	Preço (euros/m) Price (euros/m)	Cosumo/Modelo (m) Consumption/Model (m)
	_____	150 cm	_____	Tecidos de Castelo	12 euros/m	_____
	_____	150 cm	_____	Tecidos de Castelo	10 euros/m	_____
	_____	150 cm	_____	Tecidos de Castelo	10 euros/m	_____
	W203/100P	140 cm	_____	Retrosaria dos Três Globos	2.65 euros / m	_____

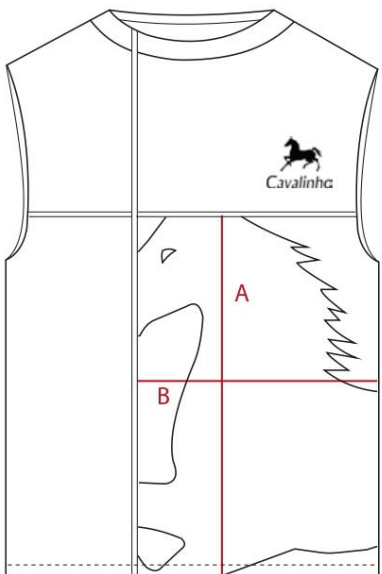
Amostra Sample	Referência Reference	Descrição Description	Fornecedor Provider	Cor Color	Preço (euros/un) Price (euros/un)	Cosumo/Modelo Consumption/Model
	_____	Linha	ESART	Branco	_____	5 unidades
	96660.22	Fecho invisível	Retrosaria dos Três Globos	Branco	0.75 euros/ unidade	1 unidade
	_____	Nervo	Retrosaria dos Três Globos	Branco Vermelho Azul	0.50 euros/ metro	2 m
	_____	Linha bordar máquina	Retrosaria dos Três Globos	Vermelho	2.50 euros/ metro	1 unidade
	_____	Linha bordar mão	Retrosaria dos Três Globos	Branco	1.50 euros/ metro	2 unidades

Etiqueta de Marca Brand Label	Esquema / Dimensões da etiqueta Scheme / Dimensions	Localização no Modelo Position on Garment
	_____	_____
Etiqueta de Composição Composition Label	Esquema / Dimensões da etiqueta Scheme / Dimensions	Localização no Modelo Position on Garment
	_____	_____
Instruções de Lavagem Washing Instructions	_____	_____
	_____	_____

Ficha técnica do Produto – Product technical datasheet																								
	Cliente/Marca Client/Brand	Cavalinho	Modelo/Referência Sample/ Reference	LKM.777	Data Date	13/ 06/ 2025																		
	Coleção Collection	Senhora	Gama de tamanhos Size Range	S / M / L	Revisão nº Revision nr																			
	Estação Seasons	Outono/ Inverno	Tamanho base Sample Size	36	Data de revisão Date of revision																			
<div style="display: flex; align-items: center; justify-content: space-around;"> <div style="text-align: center;">  </div> <div style="text-align: center;"> <p>Ponto ziguezague</p>  </div> </div>																								
<p>Descrição do modelo / Sample Description</p> <p>Bordado com silhueta em forma de cavalo em design linha. Localizado no tronco no lado esquerdo da peça. Bordado com o ponto ziguezague caseado tamanho 3. Linha de bordar de poliéster.</p>																								
<p>Medidas base Sample size measurements</p> <table border="1"> <thead> <tr> <th>Código Code</th> <th>Descrição Description</th> <th>Medida (cm) Measurement</th> <th>Código Code</th> <th>Descrição Description</th> <th>Medida (cm) Measurement</th> </tr> </thead> <tbody> <tr> <td>A</td> <td>Altura</td> <td>38 cm</td> <td></td> <td></td> <td></td> </tr> <tr> <td>B</td> <td>Largura</td> <td>35 cm</td> <td></td> <td></td> <td></td> </tr> </tbody> </table>							Código Code	Descrição Description	Medida (cm) Measurement	Código Code	Descrição Description	Medida (cm) Measurement	A	Altura	38 cm				B	Largura	35 cm			
Código Code	Descrição Description	Medida (cm) Measurement	Código Code	Descrição Description	Medida (cm) Measurement																			
A	Altura	38 cm																						
B	Largura	35 cm																						
<table border="1"> <thead> <tr> <th>Amostra Sample</th> <th>Referência Reference</th> <th>Descrição Description</th> <th>Fornecedor Provider</th> <th>Cor Color</th> <th>Preço (euros/un) Price (euros/un)</th> <th>Cosumo/Modelo Consumption/Model</th> </tr> </thead> <tbody> <tr> <td></td> <td>—</td> <td>Linha Bordar</td> <td>Retrosaria dos Três Globos</td> <td>Vermelho</td> <td>2.50 euros/ unidade</td> <td>1 unidade</td> </tr> </tbody> </table>							Amostra Sample	Referência Reference	Descrição Description	Fornecedor Provider	Cor Color	Preço (euros/un) Price (euros/un)	Cosumo/Modelo Consumption/Model		—	Linha Bordar	Retrosaria dos Três Globos	Vermelho	2.50 euros/ unidade	1 unidade				
Amostra Sample	Referência Reference	Descrição Description	Fornecedor Provider	Cor Color	Preço (euros/un) Price (euros/un)	Cosumo/Modelo Consumption/Model																		
	—	Linha Bordar	Retrosaria dos Três Globos	Vermelho	2.50 euros/ unidade	1 unidade																		

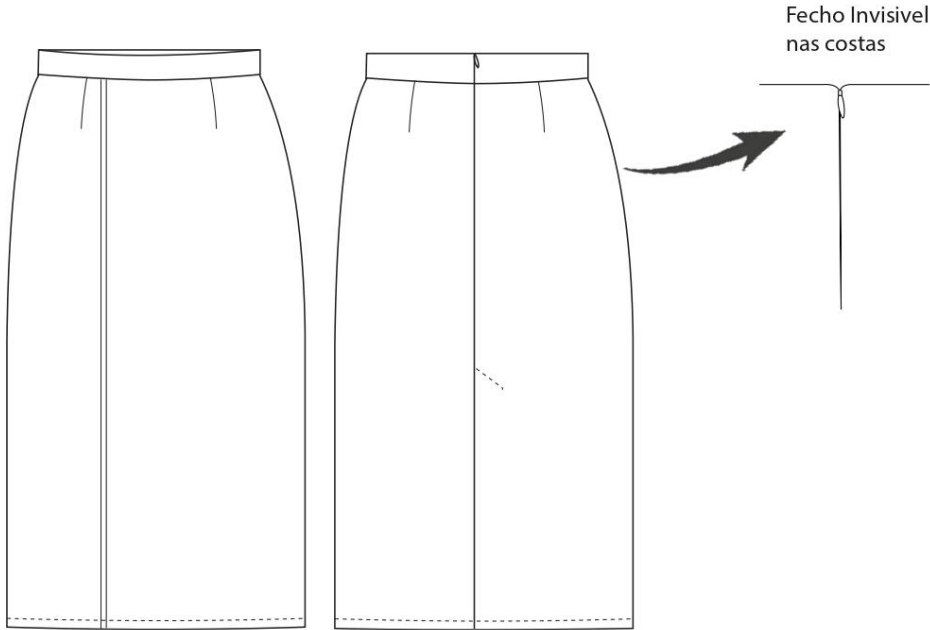

Ficha técnica do Produto – Product technical datasheet						
	Cliente/Marca Client/Brand	Cavalinho	Modelo/Referência Sample/ Reference	LKM.777	Data Date	13/ 06/ 2025
	Coleção Collection	Senhora	Gama de tamanhos Size Range	S / M / L	Revisão nº Revision nr	
	Estação Seasons	Outono/ Inverno	Tamanho base Sample Size	36	Data de revisão Date of revision	
<div style="display: flex; align-items: center; justify-content: space-around;">  <div style="text-align: center;">  <p>Ponto Cheio</p>  </div> </div>						
Descrição do modelo / Sample Description						
Bordado com o logotipo da marca a preenchido. Localizado na manga esquerda da peça. Bordado realizado com o ponto a cheio. Linha de bordar de poliéster.						
Medidas base Sample size measurements						
Código Code	Descrição Description	Medida (cm) Measurement	Código Code	Descrição Description	Medida (cm) Measurement	
A	Altura	8 cm				
B	Largura	7 cm				
Amostra Sample	Referência Reference	Descrição Description	Fornecedor Provider	Cor Color	Preço (euros/un) Price (euros/un)	Cosumo/Modelo Consumption/Model
	_____	Linha Bordar	Retrosaria dos Três Globos	Vermelho	1.50 euros/ unidade	2 unidades

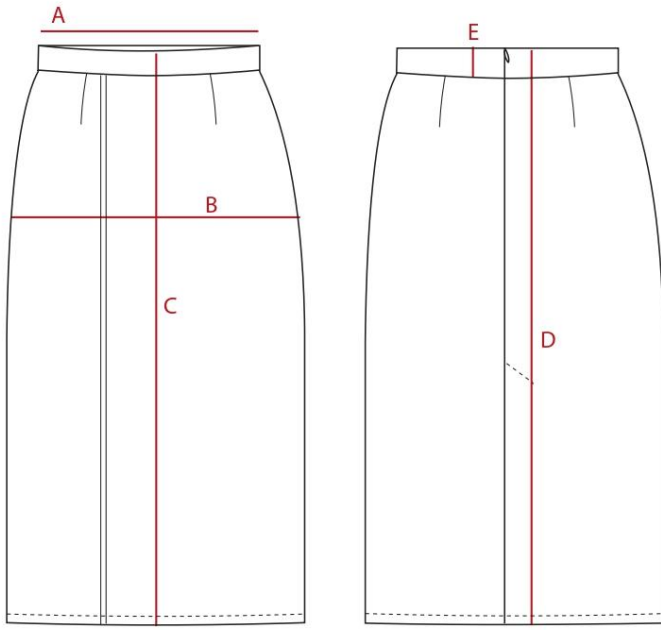

Ficha técnica do Produto – Product technical datasheet						
	Cliente/Marca Client/Brand	Cavalinho	Modelo/Referência Sample/ Reference	DF.9.5	Data Date	13/ 06/ 2025
	Coleção Collection	Senhora	Gama de tamanhos Size Range	S / M / L	Revisão nº Revision nr	
	Estação Seasons	Outono/ Inverno	Tamanho base Sample Size	36	Data de revisão Date of revision	
						
Descrição do modelo / Sample Description						
Saia com caimento reto pelo joelho. Nervo na frente no lado direito. Pinças na frente e nas costas. Aperto através de fecho invisível nas costas. Fenda atrás. Bainha de 2 cm.						
Observações / Notes						
(Empty space for notes)						

Ficha técnica do Produto – Product technical datasheet						
	Cliente/Marca Client/Brand	Cavalinho	Modelo/Referência Sample/ Reference	DF.9.5	Data Date	13/ 06/ 2025
	Coleção Collection	Senhora	Gama de tamanhos Size Range	S / M / L	Revisão nº Revision nr	
	Estação Seasons	Outono/ Inverno	Tamanho base Sample Size	36	Data de revisão Date of revision	
						

Medidas base Sample size measurements					
Código Code	Descrição Description	Medida (cm) Measurement	Código Code	Descrição Description	Medida (cm) Measurement
A	Cintura	37 cm			
B	Largura anca	96 cm			
C	Altura dianteira	63cm			
D	Altura atrás	64 cm			
E	Altura do cós	5 cm			

Ficha técnica do Produto – Product technical datasheet						
	Cliente/Marca Client/Brand	Cavalinho	Modelo/Referência Sample/ Reference	DF.9.5	Data Date	13/ 06/ 2025
	Coleção Collection	Senhora	Gama de tamanhos Size Range	S / M / L	Revisão nº Revision nr	
	Estação Seasons	Outono/ Inverno	Tamanho base Sample Size	36	Data de revisão Date of revision	

Amostra Sample	Referência Reference	Largura (cm) Width (cm)	% Encolhimento % Shrinkage	Fornecedor Provider	Preço (euros/m) Price (euros/m)	Cosumo/Modelo (m) Consumption/Model (m)
	_____	150 cm	_____	Tecidos de Castelo	10 euros/m	_____
	W203/100P	140 cm	_____	Retrosaria dos Três Globos	2.65 euros / m	_____

Amostra Sample	Referência Reference	Descrição Description	Fornecedor Provider	Cor Color	Preço (euros/un) Price (euros/un)	Cosumo/Modelo Consumption/Model
	_____	Linha	ESART	Vermelho	_____	5 unidades
	96660.22	Fecho	Retrosaria dos Três Globos	Vermelho	0.75 euros/ unidade	1 unidade
	_____	Nervo	Retrosaria dos Três Globos	Branco	0.50 euros/ metro	2 m

Etiqueta de Marca Brand Label	Esquema / Dimensões da etiqueta Scheme / Dimensions	Localização no Modelo Position on Garment
	_____	_____
Etiqueta de Composição Composition Label	Esquema / Dimensões da etiqueta Scheme / Dimensions	Localização no Modelo Position on Garment
	_____	_____
Intruções de Lavagem Washing Instructions	Esquema / Dimensões da etiqueta Scheme / Dimensions	Localização no Modelo Position on Garment
	_____	_____

Figura 73 - Ficha técnica do coordenado 3 da coleção de verão (Fonte: Autor)

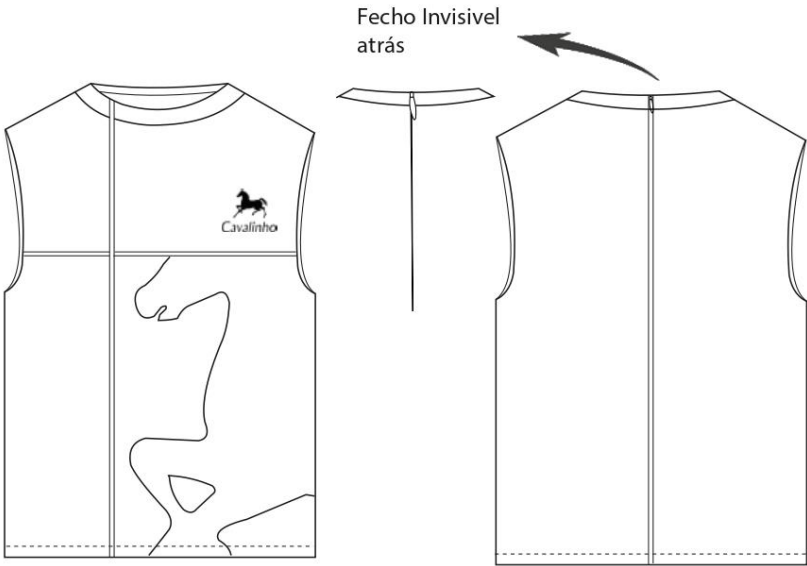
Ficha técnica do Produto – Product technical datasheet						
	Cliente/Marca Client/Brand	Cavalinho	Modelo/Referência Sample/ Reference	pKM.777	Data Date	13/06/2025
	Coleção Collection	Senhora	Gama de tamanhos Size Range	S / M / L	Revisão nº Revision nr	
	Estação Seasons	Outono/ Inverno	Tamanho base Sample Size	36	Data de revisão Date of revision	
						
Descrição do modelo / Sample Description						
Top de manga cava. Apresenta nervos no tronco. Logotipo da marca no lado esquerdo do tronco, sendo este bordado. Bordado com o logotipo da marca em design linha. Aperto através de fecho nas costas.						
Observações / Notes						
(Empty space for notes)						

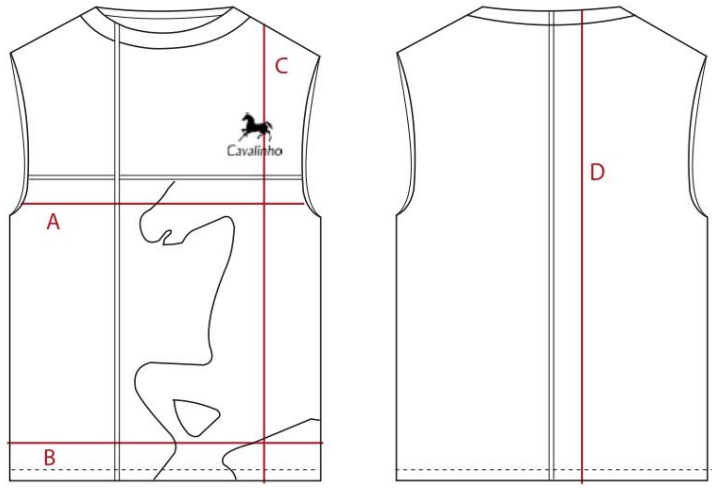
Ficha técnica do Produto – Product technical datasheet						
	Cliente/Marca Client/Brand	Cavalinho	Modelo/Referência Sample/ Reference	pKM.777	Data Date	13/ 06/ 2025
	Coleção Collection	Senhora	Gama de tamanhos Size Range	S / M / L	Revisão nº Revision nr	
	Estação Seasons	Outono/ Inverno	Tamanho base Sample Size	36	Data de revisão Date of revision	
						



Medidas base Sample size measurements					
Código Code	Descrição Description	Medida (cm) Measurement	Código Code	Descrição Description	Medida (cm) Measurement
A	Largura peito frente	52 cm			
B	Largura fundo	90 cm			
C	Comprimento frontal a partir do ombro	59 cm			
D	Altura atrás	62 cm			





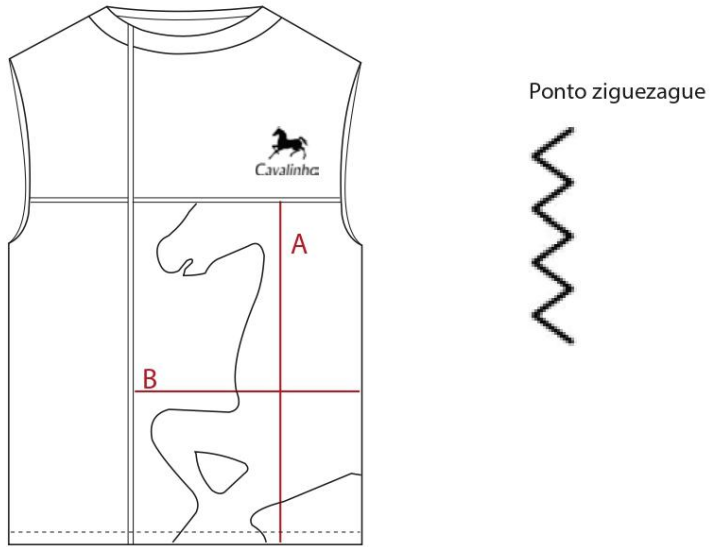

Ficha técnica do Produto – Product technical datasheet						
	Cliente/Marca Client/Brand	Cavalinho	Modelo/Referência Sample/ Reference	pKM.777	Data Date	13/ 06/ 2025
	Coleção Collection	Senhora	Gama de tamanhos Size Range	S / M / L	Revisão nº Revision nr	
	Estação Seasons	Outono/ Inverno	Tamanho base Sample Size	36	Data de revisão Date of revision	

Amostra Sample	Referência Reference	Largura (cm) Width (cm)	% Encolhimento % Shrinkage	Fornecedor Provider	Preço (euros/m) Price (euros/m)	Cosumo/Modelo (m) Consumption/Model (m)
	_____	150 cm	_____	Tecidos de Castelo	12 euros/m	_____
	_____	150 cm	_____	Tecidos de Castelo	10 euros/m	_____
	W203/100P	140 cm	_____	Retrosaria dos Três Globos	2.65 euros / m	_____

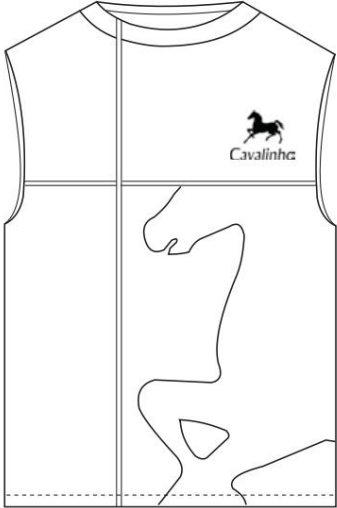
Amostra Sample	Referência Reference	Descrição Description	Fornecedor Provider	Cor Color	Preço (euros/un) Price (euros/un)	Cosumo/Modelo Consumption/Model
	_____	Linha	ESART	Azul	_____	5 unidades
	96660.22	Fecho invisível	Retrosaria dos Três Globos	Azul	0.75 euros/ unidade	1 unidade
	_____	Nervo	Retrosaria dos Três Globos	Branco	0.50 euros/ metro	2 m
	_____	Linha bordar máquina	Retrosaria dos Três Globos	Branco	2.50 euros/ metro	1 unidade
	_____	Linha bordar mão	Retrosaria dos Três Globos	Branco	1.50 euros/ metro	2 unidades

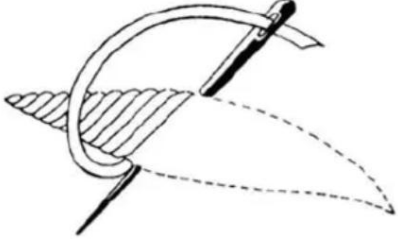
Etiqueta de Marca Brand Label	Esquema / Dimensões da etiqueta Scheme / Dimensions	Localização no Modelo Position on Garment
	_____	_____
Etiqueta de Composição Composition Label	Esquema / Dimensões da etiqueta Scheme / Dimensions	Localização no Modelo Position on Garment
	_____	_____
Intruções de Lavagem Washing Instructions	Esquema / Dimensões da etiqueta Scheme / Dimensions	Localização no Modelo Position on Garment
	_____	_____

Ficha técnica do Produto – Product technical datasheet						
	Cliente/Marca Client/Brand	Cavalinho	Modelo/Referência Sample/Reference	pKM.777	Data Date	13/06/2025
	Coleção Collection	Senhora	Gama de tamanhos Size Range	S / M / L	Revisão nº Revision nr	
	Estação Seasons	Outono/ Inverno	Tamanho base Sample Size	36	Data de revisão Date of revision	
						
Descrição do modelo / Sample Description Bordado com silhueta em forma de cavalo em design linha. Localizado no tronco no lado esquerdo da peça. Bordado com o ponto ziguezague caseado tamanho 3. Linha de bordar de poliéster.						
Medidas base Sample size measurements						
Código Code	Descrição Description	Medida (cm) Measurement	Código Code	Descrição Description	Medida (cm) Measurement	
A	Altura	38 cm				
B	Largura	30 cm				
Amostra Sample	Referência Reference	Descrição Description	Fornecedor Provider	Cor Color	Preço (euros/un) Price (euros/un)	Cosumo/Modelo Consumption/Model
	—	Linha Bordar	Retrosaria dos Três Globos	Branco	2.50 euros/unidade	1 unidade

Ficha técnica do Produto – Product technical datasheet																											
	Cliente/Marca Client/Brand	Cavalinho	Modelo/Referência Sample/ Reference	pKM.777	Data Date	13/ 06/ 2025																					
	Coleção Collection	Senhora	Gama de tamanhos Size Range	S / M / L	Revisão nº Revision nr																						
	Estação Seasons	Outono/ Inverno	Tamanho base Sample Size	36	Data de revisão Date of revision																						
<div style="display: flex; align-items: center; justify-content: space-around;">   </div> <p style="text-align: center;">Ponto Cheio</p> 																											
<p>Descrição do modelo / Sample Description</p> <p>Bordado com o logotipo da marca a preenchido. Localizado na manga esquerda da peça. Bordado realizado com o ponto a cheio. Linha de bordar de poliéster.</p>																											
<p>Medidas base Sample size measurements</p> <table border="1" style="width: 100%; border-collapse: collapse;"> <thead> <tr> <th>Código Code</th> <th>Descrição Description</th> <th>Medida (cm) Measurement</th> <th>Código Code</th> <th>Descrição Description</th> <th>Medida (cm) Measurement</th> </tr> </thead> <tbody> <tr> <td>A</td> <td>Altura</td> <td>8 cm</td> <td></td> <td></td> <td></td> </tr> <tr> <td>B</td> <td>Largura</td> <td>7 cm</td> <td></td> <td></td> <td></td> </tr> </tbody> </table>							Código Code	Descrição Description	Medida (cm) Measurement	Código Code	Descrição Description	Medida (cm) Measurement	A	Altura	8 cm				B	Largura	7 cm						
Código Code	Descrição Description	Medida (cm) Measurement	Código Code	Descrição Description	Medida (cm) Measurement																						
A	Altura	8 cm																									
B	Largura	7 cm																									
<table border="1" style="width: 100%; border-collapse: collapse;"> <thead> <tr> <th>Amostra Sample</th> <th>Referência Reference</th> <th>Descrição Description</th> <th>Fornecedor Provider</th> <th>Cor Color</th> <th>Preço (euros/un) Price (euros/un)</th> <th>Cosumo/Modelo Consumption/Model</th> </tr> </thead> <tbody> <tr> <td></td> <td>_____</td> <td>Linha Bordar</td> <td>Retrosaria dos Três Globos</td> <td>Branco</td> <td>1.50 euros/ unidade</td> <td>2 unidades</td> </tr> <tr> <td> </td> <td> </td> <td> </td> <td> </td> <td> </td> <td> </td> <td> </td> </tr> </tbody> </table>							Amostra Sample	Referência Reference	Descrição Description	Fornecedor Provider	Cor Color	Preço (euros/un) Price (euros/un)	Cosumo/Modelo Consumption/Model		_____	Linha Bordar	Retrosaria dos Três Globos	Branco	1.50 euros/ unidade	2 unidades							
Amostra Sample	Referência Reference	Descrição Description	Fornecedor Provider	Cor Color	Preço (euros/un) Price (euros/un)	Cosumo/Modelo Consumption/Model																					
	_____	Linha Bordar	Retrosaria dos Três Globos	Branco	1.50 euros/ unidade	2 unidades																					

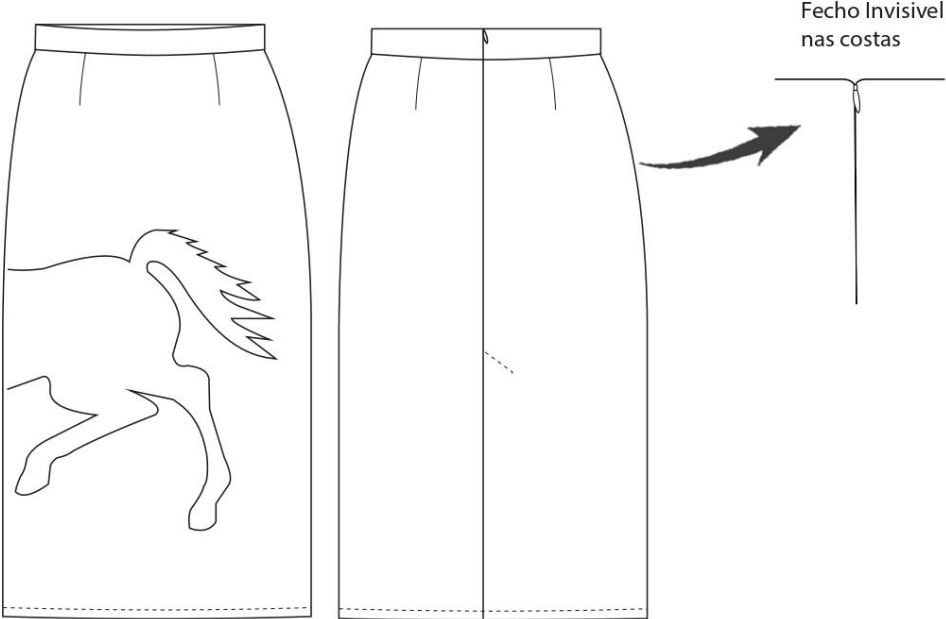
Ficha técnica do Produto – Product technical datasheet						
	Cliente/Marca Client/Brand	Cavalinho	Modelo/Referência Sample/ Reference	DFd.9.5	Data Date	13/ 06/ 2025
	Coleção Collection	Senhora	Gama de tamanhos Size Range	S / M / L	Revisão nº Revision nr	
	Estação Seasons	Outono/ Inverno	Tamanho base Sample Size	36	Data de revisão Date of revision	
						
Descrição do modelo / Sample Description						
Saia com caimento reto pelo joelho. Bordado com imagem logotipo na frente. Pinças na frente e nas costas. Aperto através de fecho invisível nas costas. Fenda atrás. Bainha de 2 cm.						
Observações / Notes						
(Empty space for notes)						

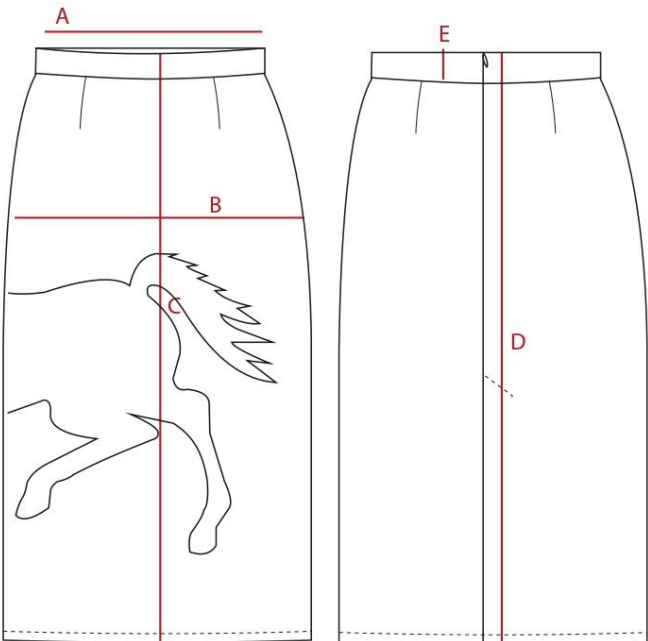
Ficha técnica do Produto – Product technical datasheet						
	Cliente/Marca Client/Brand	Cavalinho	Modelo/Referência Sample/ Reference	DFd.9.5	Data Date	13/ 06/ 2025
	Coleção Collection	Senhora	Gama de tamanhos Size Range	S / M / L	Revisão nº Revision nr	
	Estação Seasons	Outono/ Inverno	Tamanho base Sample Size	36	Data de revisão Date of revision	
						

Medidas base Sample size measurements					
Código Code	Descrição Description	Medida (cm) Measurement	Código Code	Descrição Description	Medida (cm) Measurement
A	Cintura	37 cm			
B	Largura anca	96 cm			
C	Altura dianteira	63cm			
D	Altura atrás	64 cm			
E	Altura do cós	5 cm			

Ficha técnica do Produto – Product technical datasheet						
	Cliente/Marca Client/Brand	Cavalinho	Modelo/Referência Sample/ Reference	DFd.9.5	Data Date	13/ 06/ 2025
	Coleção Collection	Senhora	Gama de tamanhos Size Range	S / M / L	Revisão nº Revision nr	
	Estação Seasons	Outono/ Inverno	Tamanho base Sample Size	36	Data de revisão Date of revision	

Amostra Sample	Referência Reference	Largura (cm) Width (cm)	% Encolhimento % Shrinkage	Fornecedor Provider	Preço (euros/m) Price (euros/m)	Cosumo/Modelo (m) Consumption/Model (m)
	_____	150 cm	_____	Tecidos de Castelo	10 euros/m	_____
	W203/100P	140 cm	_____	Retrosaria dos Três Globos	2.65 euros / m	_____

Amostra Sample	Referência Reference	Descrição Description	Fornecedor Provider	Cor Color	Preço (euros/un) Price (euros/un)	Cosumo/Modelo Consumption/Model
	_____	Linha	ESART	Branco	_____	5 unidades
	96660.22	Fecho	Retrosaria dos Três Globos	Branco	0.75 euros/ unidade	1 unidade
	_____	Linha bordar máquina	Retrosaria dos Três Globos	Vermelho	2.50 euros/ unidade	1 unidade

Etiqueta de Marca Brand Label	Esquema / Dimensões da etiqueta Scheme / Dimensions	Localização no Modelo Position on Garment
	_____	_____
Etiqueta de Composição Composition Label	Esquema / Dimensões da etiqueta Scheme / Dimensions	Localização no Modelo Position on Garment
	_____	_____
Instruções de Lavagem Washing Instructions	Esquema / Dimensões da etiqueta Scheme / Dimensions	Localização no Modelo Position on Garment
	_____	_____







Ficha técnica do Produto – Product technical datasheet						
	Cliente/Marca Client/Brand	Cavalinho	Modelo/Referência Sample/ Reference	LKM.777	Data Date	13/ 06/ 2025
	Coleção Collection	Senhora	Gama de tamanhos Size Range	S / M / L	Revisão nº Revision nr	
	Estação Seasons	Outono/ Inverno	Tamanho base Sample Size	36	Data de revisão Date of revision	
<div style="display: flex; align-items: center; justify-content: center;">  </div>						
Descrição do modelo / Sample Description						
<p>Bordado com silhueta em forma de cavalo em design linha. Localizado no tronco no lado esquerdo da peça. Bordado com o ponto ziguezague caseado tamanho 3. Linha de bordar de poliéster.</p>						
Medidas base Sample size measurements						
Código Code	Descrição Description	Medida (cm) Measurement	Código Code	Descrição Description	Medida (cm) Measurement	
A	Altura	43 cm				
B	Largura	40 cm				
Amostra Sample	Referência Reference	Descrição Description	Fornecedor Provider	Cor Color	Preço (euros/un) Price (euros/un)	Cosumo/Modelo Consumption/Model
	—	Linha Bordar	Retrosaria dos Três Globos	Vermelho	2.50 euros/ unidade	1 unidade

Figura 74 - Ficha técnica do coordenado 4 da coleção de verão (Fonte: Auto)

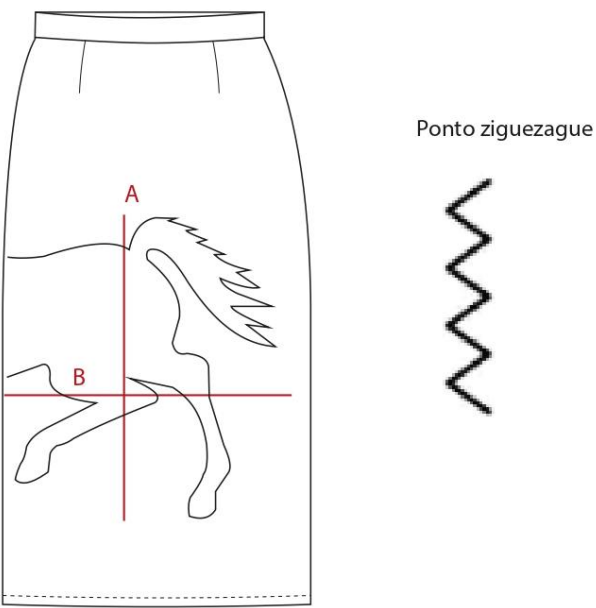
Ficha técnica do Produto – Product technical datasheet						
	Cliente/Marca Client/Brand	Cavalinho	Modelo/Referência Sample/ Reference	QWE.99	Data Date	13/ 06/ 2025
	Coleção Collection	Senhora	Gama de tamanhos Size Range	S / M / L	Revisão nº Revision nr	
	Estação Seasons	Outono/ Inverno	Tamanho base Sample Size	36	Data de revisão Date of revision	
						
Descrição do modelo / Sample Description						
Vestido de manga cava pelo joelho com nervos no tronco. Logotipo da marca no tronco no lado esquerdo, sendo este bordado. Bordado com o logotipo da marca em design linha. Aperto através de fecho invisível atrás.						
Observações / Notes						

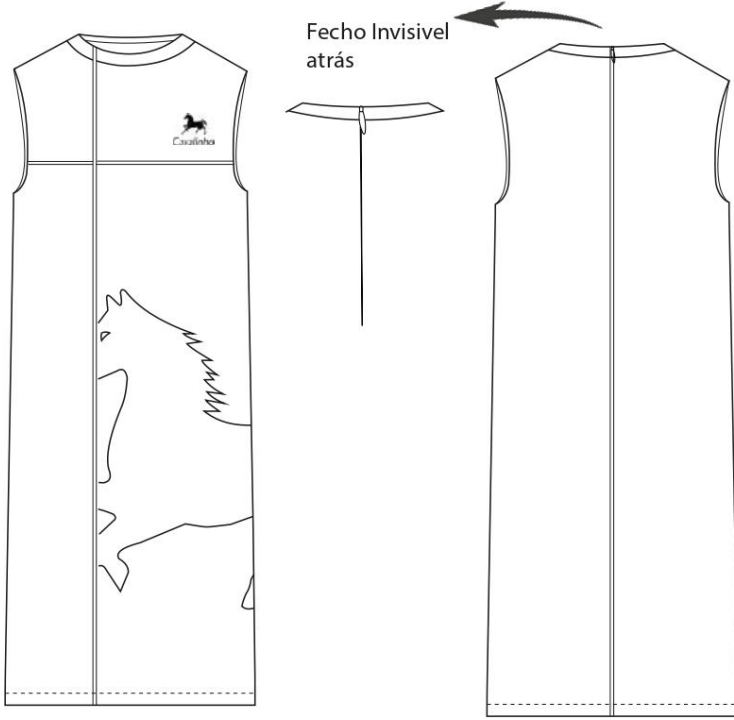
Ficha técnica do Produto – Product technical datasheet						
	Cliente/Marca Client/Brand	Cavalinho	Modelo/Referência Sample/ Reference	QWE.99	Data Date	13/ 06/ 2025
	Coleção Collection	Senhora	Gama de tamanhos Size Range	S / M / L	Revisão nº Revision nr	
	Estação Seasons	Outono/ Inverno	Tamanho base Sample Size	36	Data de revisão Date of revision	
						

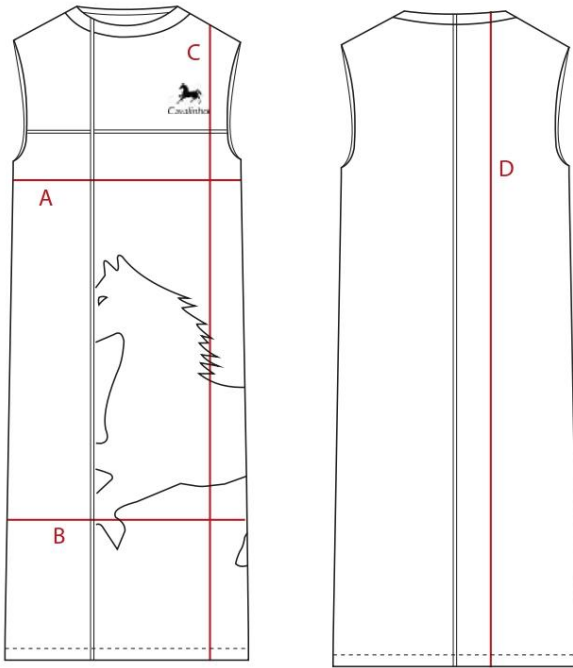

Medidas base Sample size measurements					
Código Code	Descrição Description	Medida (cm) Measurement	Código Code	Descrição Description	Medida (cm) Measurement
A	Largura peito frente	48 cm			
B	Largura comprimento	55 cm			
C	Comprimento frontal a partir do ombro	131 cm			
D	Altura atrás	133 cm			

Ficha técnica do Produto – Product technical datasheet						
	Cliente/Marca Client/Brand	Cavalinho	Modelo/Referência Sample/ Reference	QWE.90	Data Date	13/ 06/ 2025
	Coleção Collection	Senhora	Gama de tamanhos Size Range	S / M / L	Revisão nº Revision nr	
	Estação Seasons	Outono/ Inverno	Tamanho base Sample Size	36	Data de revisão Date of revision	

Amostra Sample	Referência Reference	Largura (cm) Width (cm)	% Encolhimento % Shrinkage	Fornecedor Provider	Preço (euros/m) Price (euros/m)	Cosumo/Modelo (m) Consumption/Model (m)
	_____	150 cm	_____	Tecidos de Castelo	10 euros/m	_____
	_____	150 cm	_____	Tecidos de Castelo	10 euros/m	_____
	W203/100P	140 cm	_____	Retrosaria dos Três Globos	2.65 euros / m	_____

Amostra Sample	Referência Reference	Descrição Description	Fornecedor Provider	Cor Color	Preço (euros/un) Price (euros/un)	Cosumo/Modelo Consumption/Model
	_____	Linha	ESART	Branco	_____	5 unidades
	96660.22	Fecho invisível	Retrosaria dos Três Globos	Vermelho	0.75 euros/ unidade	1 unidade
	_____	Nervo	Retrosaria dos Três Globos	Branco	0.50 euros/ metro	2 m
	_____	Linha bordar máquina	Retrosaria dos Três Globos	Branco	2.50 euros/ metro	1 unidade
	_____	Linha bordar mão	Retrosaria dos Três Globos	Branco	1.50 euros/ metro	2 unidades

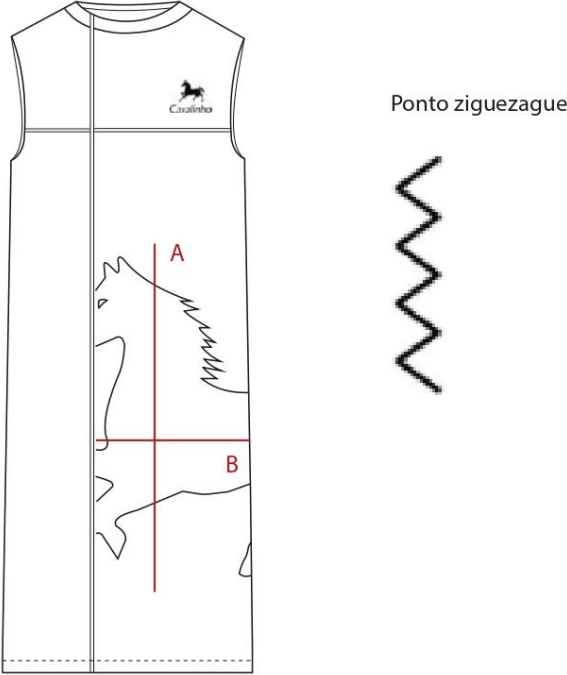
Etiqueta de Marca Brand Label	Esquema / Dimensões da etiqueta Scheme / Dimensions	Localização no Modelo Position on Garment
	_____	_____
Etiqueta de Composição Composition Label	Esquema / Dimensões da etiqueta Scheme / Dimensions	Localização no Modelo Position on Garment
	_____	_____
Instruções de Lavagem Washing Instructions	Esquema / Dimensões da etiqueta Scheme / Dimensions	Localização no Modelo Position on Garment
	_____	_____

Ficha técnica do Produto – Product technical datasheet						
	Cliente/Marca Client/Brand	Cavalinho	Modelo/Referência Sample/ Reference	QWE.90	Data Date	13/ 06/ 2025
	Coleção Collection	Senhora	Gama de tamanhos Size Range	S / M / L	Revisão nº Revision nr	
	Estação Seasons	Outono/ Inverno	Tamanho base Sample Size	36	Data de revisão Date of revision	
						
Descrição do modelo / Sample Description						
<p>Bordado com silhueta em forma de cavalo em design linha. Localizado no tronco no lado esquerdo da peça. Bordado com o ponto ziguezague caseado tamanho 3. Linha de bordar de poliéster.</p>						
Medidas base Sample size measurements						
Código Code	Descrição Description	Medida (cm) Measurement	Código Code	Descrição Description	Medida (cm) Measurement	
A	Altura	48 cm				
B	Largura	31 cm				
Amostra Sample	Referência Reference	Descrição Description	Fornecedor Provider	Cor Color	Preço (euros/un) Price (euros/un)	Cosumo/Modelo Consumption/Model
	—————	Linha Bordar	Retrosaria dos Três Globos	Branco	2.50 euros/ unidade	1 unidade



Ficha técnica do Produto – Product technical datasheet						
	Cliente/Marca Client/Brand	Cavalinho	Modelo/Referência Sample/ Reference	QWE.90	Data Date	13/06/2025
	Coleção Collection	Senhora	Gama de tamanhos Size Range	S / M / L	Revisão nº Revision nr	
	Estação Seasons	Outono/ Inverno	Tamanho base Sample Size	36	Data de revisão Date of revision	
						
Descrição do modelo / Sample Description						
Bordado com o logotipo da marca a preenchido. Localizado na manga esquerda da peça. Bordado realizado com o ponto a cheio. Linha de bordar de poliéster.						
Medidas base Sample size measurements						
Código Code	Descrição Description	Medida (cm) Measurement	Código Code	Descrição Description	Medida (cm) Measurement	
A	Altura	8 cm				
B	Largura	7 cm				
Amostra Sample	Referência Reference	Descrição Description	Fornecedor Provider	Cor Color	Preço (euros/un) Price (euros/un)	Cosumo/Modelo Consumption/Model
	_____	Linha Bordar	Retrosaria dos Três Globos	Vermelho	1.50 euros/unidade	2 unidades

Figura 75 - Ficha técnica do coordenado 5 da coleção de verão (Fonte: Autor)

