



## **Coleção cápsula de acessórios. Coleção “Serenity / Frustration”**

Cláudia Alexandra Silva Pinto

Inês Diogo Galveias

### **Orientadores**

Professora Mestre

Brígida Ribeiros

Trabalho de Projeto apresentado à Escola Superior de Artes Aplicadas do Instituto Politécnico de Castelo Branco para cumprimento dos requisitos necessários à obtenção do grau de Licenciado em Design de Moda e Têxtil, realizada sob a orientação científica da Professora Mestre Brígida Ribeiros, do Instituto Politécnico de Castelo Branco.

**Junho 2021**



## **Composição do júri**

Presidente do júri

Professora Doutora Ana Margarida Pires Fernandes

Vogais

Professora Mestre Brígida Isabel Gonçalves Ribeiros

Professora Assistente Convidada do Instituto Politécnico de Castelo Branco

Professor Doutor Fernando Manuel Raposo

Professor Coordenador do Instituto Politécnico de Castelo Branco



## **Dedicatória**

Eu, Inês Galveias, quero dedicar este projeto à minha avó, e avô de coração, que faleceram pouco tempo antes de eu terminar o meu curso, e sabendo que era um dos maiores desejos de ambos, eu dedico todo o meu percurso académico a eles.



## **Agradecimentos**

Queremos agradecer às nossas famílias, e amigos que nos acompanharam neste percurso.

À nossa orientadora, Brígida Ribeiros.

E ainda, às empresas exteriores que de alguma forma contribuíram para as nossas pesquisas e realização dos nossos produtos.



## **Resumo**

Este projeto visa o desenvolver de uma coleção cápsula na área do design de acessórios que procura demonstrar que o processo criativo pode ter vários caminhos de acordo com o designer que a está a desenvolver. O foco principal foi demonstrar as diferentes fases criativas tais com a pesquisa de conceito e público alvo, produtos, *sketchbook*, desenvolvimento de padrões e respetivos estudos de cor e composição, o estudo dos padrões escolhidos como finais nos produtos finais. Após esta fase criativa finalizada foram realizadas as respetivas fichas técnicas dos produtos, dos padrões e ainda a ficha técnica de produto com as suas medidas. De seguida foram feitas as modelagens planas do dois produtos escolhidos para a confeção, e ainda, foi feita a sua prototipagem, com o objetivo de visualizar as suas formas e dimensões. Para a possível realização destes dois produtos, foi mandado estampar o tecido com os padrões respetivos das peças, e só depois foi realizada a sua confeção. O interesse surgiu pelo facto de esta área não ter sido abordada no decorrer da Licenciatura em Design de Moda e Têxtil do Instituto Politécnico de Castelo Branco.

## **Palavras chave**

Processo criativo. Impressão digital. Acessórios. *Sketchbook*.



## **Abstract**

*This project aims to develop a capsule collection in accessory design that seeks to demonstrate that the creative process can take several paths according to the designer who is developing it. The focus was demonstrated as different creative phases such as a concept and target audience research, products, sketchbook, pattern development and respective color and composition studies, the study of patterns chosen as final products. After this creative phase was completed, the respective technical data sheets of the products, the standards and the product data sheet with their measurements were carried out. Then, the flat models of the two products chosen for confection were made, and their prototyping was carried out, to visualize their shapes and dimensions. For the realization of these two products, the fabric was printed with the respective patterns of the pieces, and only then was it made. The interest arose from the fact that this area was not addressed during the Degree in Fashion and Textile Design at the Polytechnic Institute of Castelo Branco.*

## **Keywords**

*Creative Process. Digital Print. Accessories. Sketchbook.*



## Índice geral

|  |    |
|--|----|
| 1.1. Justificação do projeto .....   | 2  |
| 1.2. Nota Crítica-histórica .....  | 2  |
| 1.3. Perspetivas e realidades.....   | 3  |
| 2. Instrumentos de trabalho .....  | 3  |
| 2.1 Programa .....   | 3  |
| 2.2 Estudos prévios.....   | 4  |
| 2.2.1. Estudo de público alvo .....  | 4  |
| 2.2.2. Estudos de produto .....  | 4  |
| 2.2.3. <i>Sketchbook</i> .....   | 5  |
| 2.2.4 Estudos e desenvolvimento dos padrões da coleção.....  | 12 |
| 2.2.5. Desenvolvimento de esboços dos produtos da coleção.....                                     | 21 |
| 3. Objetivos .....   | 23 |
| 3.1. Campo de ação e limitações.....   | 23 |
| 3.2. Análise de concorrência .....   | 23 |
| 4. Critérios .....   | 24 |
| 4.1. Princípios estéticos, éticos e morais.....  | 24 |
| 5. Estratégia .....  | 26 |
| 5.1. Fatores de caracterização do ambiente/cliente para o qual o projeto se destina.....           | 26 |
| 6. Conceitos.....  | 27 |
| 6.1. Moodboards .....  | 28 |
| 6.2. Paleta de cores.....  | 29 |
| 6.3. Materiais.....  | 30 |
| 7. Metodologia.....  | 31 |
| 7.1. Metodologias e instrumentos adotados no desenvolvimento das soluções e sua justificação ..... | 31 |
| 7.1.1. Desenhos de produto .....   | 31 |
| 7.1.2. Padrões finais .....  | 35 |
| 7.1.3. Ilustrações Finais.....   | 38 |
| 7.2. Especificações Técnicas.....  | 49 |

|  |    |
|--|----|
| 7.2.1. Fichas técnicas de padrão.....                    | 49 |
| 7.2.2 Fichas técnicas de produto .....                   | 56 |
| 7.2.3. Modelagem.....                                    | 66 |
| 7.2.4. Prototipagem.....                                 | 70 |
| 7.2.5. Aviamentos para os acabamentos dos produtos ..... | 72 |
| 8. Meios de comercialização.....                         | 73 |
| 8.1. Orçamento.....                                      | 75 |
| 9. Conclusão.....  | 75 |
| 9.1. Fatores críticos.....                               | 76 |
| 9.2. Perspetivas futuras .....                           | 76 |
| 10. Glossário .....                                      | 76 |
| 11. Referências bibliográficas .....                     | 81 |

## Índice de figura

|   |    |
|---|----|
| <b>Figura 1-</b> Pesquisa de público alvo (Fonte: Autor) .....  | 4  |
| <b>Figura 2-</b> Pesquisa de produtos (Fonte: Autor) .....  | 4  |
| <b>Figura3-Sketchbook "Frustration"</b> (Fonte: Autor) .....  | 5  |
| <b>Figura 4-Sketchbook "Frustration"</b> (Fonte: Autor) .....   | 5  |
| <b>Figura 5-Sketchbook "Frustration"</b> (Fonte: Autor) .....   | 6  |
| <b>Figura 6-Sketchbook "Frustration"</b> (Fonte: Autor) .....   | 6  |
| <b>Figura 7-Sketchbook "Frustration"</b> (Fonte: Autor) .....   | 6  |
| <b>Figura8-Sketchbook "Frustration"</b> (Fonte: Autor) .....  | 6  |
| <b>Figura9-Sketchbook "Frustration"</b> (Fonte: Autor) .....  | 7  |
| <b>Figura 10-Sketchbook "Frustration"</b> (Fonte: Autor) .....  | 7  |
| <b>Figura11-Sketchbook "Frustration"</b> (Fonte: Autor) .....   | 7  |
| <b>Figura12-Sketchbook "Frustration"</b> (Fonte: Autor) .....   | 7  |
| <b>Figura13-Sketchbook "Frustration"</b> (Fonte: Autor) .....   | 8  |
| <b>Figura14-Sketchbook "Frustration"</b> (Fonte: Autor) .....   | 8  |
| <b>Figura15-Sketchbook "Serenity"</b> (Fonte: Autor) .....  | 9  |
| <b>Figura16-Sketchbook "Serenity"</b> (Fonte: Autor) .....  | 9  |
| <b>Figura17- Sketchbook "Serenity"</b> (Fonte: Autor) .....   | 10 |
| <b>Figura18- Sketchbook "Serenity"</b> (Fonte: Autor) .....   | 10 |
| <b>Figura19- Sketchbook "Serenity"</b> (Fonte: Autor) .....   | 10 |
| <b>Figura20-Sketchbook "Serenity"</b> (Fonte: Autor) .....  | 10 |
| <b>Figura21- Sketchbook "Serenity"</b> (Fonte: Autor).....  | 11 |
| <b>Figura22- Sketchbook "Serenity"</b> (Fonte: Autor).....  | 11 |
| <b>Figuro23-Sketchbook "Serenity"</b> (Fonte: Autor) .....  | 11 |
| <b>Figura 24- Sketchbook "Serenity"</b> (Fonte:Autor) .....   | 11 |
| <b>Figura 25-</b> Estudos de padrão "Serenity", com base na página de <i>sketchbook</i> figura 13 .....   | 12 |
| <b>Figura 26-</b> Estudo de padrão "Serenety", com base na página de <i>sketchbook</i> da figura14 .....  | 13 |
| <b>Figura 27-</b> Estudo de padrão "Serenity", com base na página de <i>sketchbook</i> da figura 14 ..... | 13 |

|   |    |
|---|----|
| <b>Figura 28-</b> Estudo de padrão " <i>Serenity</i> " com base na página de <i>sketchbook</i> da figura 20 .....             | 14 |
| <b>Figura 29-</b> Estudos de padrão " <i>Serenity</i> ", com base na página de <i>sketchbook</i> da figura 20 .....           | 14 |
| <b>Figura 30-</b> Estudo de padrão " <i>Serenity</i> ", com base na página de <i>sketchbook</i> da figura 13 .....            | 15 |
| <b>Figura 31-</b> Estudo de padrão " <i>Serenity</i> ", com base nas páginas de <i>sketchbook</i> das figuras 13 e 20 .....   | 15 |
| <b>Figura 32-</b> Estudo de padrão " <i>Serenity</i> ", com base na página de <i>sketchbook</i> da figura 20 .....            | 16 |
| <b>Figura 33-</b> Estudo de padrão " <i>Frustration</i> ", com base na página de <i>sketchbook</i> da figura 3 .....          | 17 |
| <b>Figura 34-</b> Estudo de padrão " <i>Frustration</i> ", com base na página de <i>sketchbook</i> da figura 3 .....          | 17 |
| <b>Figura 35-</b> Estudo de padrão " <i>Frustration</i> ", com base na página de <i>sketchbook</i> da figura 4 .....          | 18 |
| <b>Figura 36-</b> Estudo de padrão " <i>Frustration</i> ", com base nas páginas de <i>sketchbook</i> das figuras 6/3 e 4..... | 18 |
| <b>Figura 37-</b> Estudos de padrão " <i>Frustration</i> ", com base na página de <i>sketchbook</i> da figura 10 .....        | 19 |
| <b>Figura 38-</b> Estudos de padrão " <i>Frustration</i> ", com base nas páginas de <i>sketchbook</i> das figuras 5/7 .....   | 19 |
| <b>Figura 39-</b> Estudos de padrão " <i>Frustration</i> ", com base nas páginas de <i>sketchbook</i> das figuras 6/9 .....   | 20 |
| <b>Figura 40-</b> Esboços dos produtos da coleção .....   | 22 |
| <b>Figura 41-</b> Painel marca concorrente " <i>Urban Outfitter</i> " .....   | 24 |
| <b>Figura 42-</b> Painel de marca concorrente " <i>Ganni</i> " .....  | 24 |
| <b>Figura 43-</b> Painel de público alvo (Fonte: Autor).....  | 26 |
| <b>Figura 44-</b> Amostras de tecidos fornecidos pela empresa Lemar (Fonte: Autor)....  | 27 |
| <b>Figura 45-</b> Moodboard " <i>Frustration</i> " (Fonte: Autor) .....   | 28 |
| <b>Figura 46-</b> Moodboard " <i>Serenity</i> " (Fonte: Autor) .....  | 29 |
| <b>Figura 47-</b> Paleta de cores " <i>Frustration</i> " (Fonte: Autor) .....   | 30 |
| <b>Figura 48-</b> Paleta de cores " <i>Serenity</i> " (Fonte: Autor) .....  | 30 |
| <b>Figura 49-</b> Sarja de algodão (Fonte: Autor) .....   | 30 |
| <b>Figura 50-</b> Cambraia preta para forro (Fonte: Autor) .....  | 30 |

|  |    |
|--|----|
| <b>Figura 51-</b> Desenho de produto, mochila (Fonte: Autor).....                        | 31 |
| <b>Figura 52-</b> Desenho de produto, mala à tiracolo (Fonte: Autor) .....               | 32 |
| <b>Figura 53-</b> Desenho de produto, mala pequena à tiracolo (Fonte: Autor) .....       | 32 |
| <b>Figura 54-</b> Desenho de produto, <i>ToteBag</i> (Fonte: Autor) .....                | 33 |
| <b>Figura 55-</b> Desenho de produto, <i>Necessaires</i> (Fonte: Autor) .....            | 33 |
| <b>Figura 56-</b> Desenho de produto, <i>Bucket hat</i> (Fonte: Autor) .....             | 34 |
| <b>Figura 57-</b> Desenho de produto, chapéu com aba grande (Fonte: Autor) .....         | 34 |
| <b>Figura 58-</b> Desenho de produto, chapéu com aba menor (Fonte: Autor) .....          | 35 |
| <b>Figura 59-</b> Padrão final 1, linha " <i>Serenity</i> " (Fonte: Autor) .....         | 36 |
| <b>Figura 60-</b> Padrão final 2, linha " <i>Serenity</i> " (Fonte: Autor) .....         | 37 |
| <b>Figura 61-</b> Padrão final 3, linha " <i>Serenity</i> " (Fonte: Autor) .....         | 37 |
| <b>Figura 62-</b> Padrão final 4, linha " <i>Frustration</i> " (Fonte: Autor) .....      | 37 |
| <b>Figura 63-</b> Padrão final 5, linha " <i>Frustration</i> " (Fonte: Autor) .....      | 38 |
| <b>Figura 64-</b> Padrão final 6, linha " <i>Frustration</i> " (Fonte: Autor) .....      | 38 |
| <b>Figura 65-</b> Padrão final 7, linha " <i>Frustration</i> " (Fonte: Autor) .....      | 38 |
| <b>Figura 66-</b> Molde completo do chapéu (Fonte: Autor) .....                          | 67 |
| <b>Figura 67-</b> Molde base circular do chapéu com medidas (Fonte: Autor) .....         | 67 |
| <b>Figura 68-</b> Molde do corpo do chapéu com medidas (Fonte: Autor) .....              | 68 |
| <b>Figura 69-</b> Molde da aba do chapéu com medidas (Fonte: Autor) .....                | 68 |
| <b>Figura 70-</b> Molde da frente da mochila com medidas (Fonte: Autor) .....            | 69 |
| <b>Figura 71-</b> Molde de costas da mochila com medidas (Fonte: Autor) .....            | 69 |
| <b>Figura 72-</b> Molde da alça das costas com medidas (Fonte: Autor) .....              | 70 |
| <b>Figura 73-</b> Molde da alça de cima com medidas (Fonte: Autor) .....                 | 70 |
| <b>Figura 74-</b> Molde do bolso de fole com medidas (Fonte: Autor) .....                | 70 |
| <b>Figura 75-</b> Molde de fundo da mochila com medidas (Fonte: Autor) .....             | 70 |
| <b>Figura 76-</b> Desenho técnico do chapéu com aba grande (Fonte: Autor) .....          | 71 |
| <b>Figura 77-</b> Prototipagem do chapéu frente/ costas (Fonte: Autor) .....             | 71 |
| <b>Figura 78-</b> Desenho técnico da mochila (Fonte: Autor) .....                        | 72 |
| <b>Figura 79-</b> Prototipagem de mochila vista de frente (Fonte: Autor) .....           | 72 |
| <b>Figura 80-</b> Pormenor de elástico no fechamento da mochila (Fonte: Autor) .....     | 72 |
| <b>Figura 81-</b> Pormenor do bolso de fole na frente da mochila (Fonte: Autor)<br>..... | 72 |

|  |    |
|--|----|
| <b>Figura 82-</b> Pormenor da alça da mochila (Fonte: Autor) .....                     | 72 |
| <b>Figura 83-</b> Aviamentos utilizados nas mochilas (Fonte: Autor) .....              | 73 |
| <b>Figura 84-</b> Aviamento utilizado no chapéu, entretela tecida (Fonte: Autor) ..... | 74 |
| <b>Figura 85-</b> Tecido estampado (Fonte: Autor/ <i>Blur</i> ).....                   | 75 |

## Índice de tabelas

|   |    |
|---|----|
| <b>Tabela 1-</b> Tabela de orçamentos ..... | 75 |
|---|----|



## 1. Introdução

Ao longo dos tempos os métodos de concepção em design de moda evoluíram nas suas formas e processos. A diversidade cultural acabou por ter um forte impacto nestes mesmo processos criativos. Para nós, o processo criativo de uma coleção é um sistema particular a cada um de nós, especialmente na sua interpretação, que apresenta princípios diferentes, para aquele que o realiza. Portanto, entendemos assim, que a partir da análise de uma coleção podemos compreender as vertentes de cada designer.

Para justificar este processo criativo que abordámos, decidimos criar uma coleção de acessórios, onde abordámos duas vertentes diferentes, de duas criadoras diferentes sobre o mesmo tema.

Partindo do início, que o processo criativo de uma coleção, tem variadíssimas etapas até chegar ao produto final. Como criadoras desta nova coleção de acessórios, começámos por fazer uma pesquisa dentro da área que iríamos trabalhar, neste caso, os acessórios, mais concretamente mochilas e chapéus, nesta fase, conseguimos entender quais as características gerais presentes em coleções destes produtos em marcas assentes no mercado. Após determinadas as peças desejadas e desenhadas, houve a necessidade de fazer uma pesquisa relativamente ao público alvo que se encaixaria na estética da nossa coleção. Tendo como ponto de partida, que iríamos trabalhar com um público alvo numa faixa etária mais jovem e compreendendo as suas procuras de autoconhecimento, sentimos que trabalhar um tema como o da Pandemia, provocada pela *Covid-19*, que trouxe às nossas vidas uma inesperada fase de isolamento que em acréscimo trouxe os seus efeitos secundários psicológicos.

Começa a partir daí, a nossa fase criativa, com a realização de *sketchbooks*, onde demonstramos aquilo que foram as nossas vivências de isolamento e os seus resultados a longo prazo. Estes estudos serviram para a elaboração de ideias, que mais tarde, se tornariam os nossos padrões da coleção. Neste processo, cada uma de nós tem caminhos diferentes de mostrar as suas ideias, uma com um método de trabalho que abrange as áreas das colagens e plasticidade, e a outra que tem preferência pela área do desenho complementado a mesma com colagens. É um processo onde deixamos fluir tudo de forma intuitiva e livre. Depois são retiradas as ideias principais e seus pormenores para fazer o produto final, neste caso os padrões, que irão estampar os nossos produtos finais. São feitos estudos de composição, de cor, de dimensões, e de como cada padrão se comporta no produto a que se destina, também, são feitos ajustes sempre que necessário na procura do efeito pretendido.

A fase técnica, acontece depois de toda a parte criativa estar completa, isto é, já estarem definidos os produtos finais com todos os seus componentes, aviamentos, matérias primas, padrões. Esta fase técnica, como o próprio nome indica, vem dar todas as informações necessárias para a construção de cada produto e de cada pormenor, são dadas as informações das medidas da peça, dos aviamentos e matérias primas utilizadas, os desenhos técnicos, servem para esclarecer o que já foi desenhado anteriormente nas ilustrações, este desenho é feito de forma limpa, com todos os pontos, e assim, facilita a sua visibilidade, e até mesmo a quem o vai confeccionar.

Por fim, a fase de confeção dos produtos, antes de serem feitos os finais, caso seja necessário é feito um protótipo, na maioria das vezes utilizando pano cru, para ver se todas as suas especificações técnicas funcionam ou se será necessário a elaboração de alterações na peça. Ainda, antes da confeção, é feita a modelagem plana em papel vegetal, para mais tarde utilizar estes moldes para cortar no tecido final e realizar a confeção da peça.

De forma geral, o processo criativo e técnico de uma coleção seja ela de acessórios, ou vestuário, não é sempre igual, em termos académicos este processo é aprendido desde o início ao fim, onde são feitas várias pesquisas relativamente ao mercado que queremos chegar, a procura de um conceito, desenvolvimento de desenhos e produtos finais, no entanto, já no área do mercado cada um é livre de ter o seu próprio processo.

## 1.1. Justificação do projeto

Ao longo dos três anos académicos, como estudantes, e com o contacto que tivemos com as várias personalidades da turma, percebemos que para a premissa de um trabalho havia várias formas de abordagem, estas, que derivam não só das personalidades de cada um, como também da forma como nos expressamos.

Nestas circunstâncias, constatámos que seria intrigante juntarmos as nossas perspetivas e avançar com um projeto que realça cada uma das nossas valências. No entanto, percebemos, também, que o mercado está cada vez mais segmentado, e ao juntarmos as nossas diferentes abordagens e perspetivas, poderíamos alcançar um produto singular, onde conseguíssemos chegar a um público alvo vasto.

O nosso projeto consta numa coleção de acessórios, visto que, durante o nosso percurso académico o foco foi essencialmente na criação de coleções de vestuário, e nós tínhamos curiosidade em fazer algo diferente e fora da nossa zona de conforto, e ter a experiência de confeccionar produtos dentro desta área que são os acessórios.

## 1.2. Nota Crítica-histórica

Podemos afirmar que a moda está ligada com o período em que está inserida, também está ligada ao seu consumidor, relativamente à sua cultura, política, particularidades, sociais e económicas, familiares e afetivas.

É bastante visível que nos dias de hoje os acessórios tomaram uma grande proporção, e passaram a ser uma peça fundamental no dia a dia das pessoas.

O design de acessórios é uma área do design de moda que se compreende na confeção e criação de produtos como carteiras, malas, mochilas, luvas, chapéus, entre outras.

Por isso decidimos criar uma coleção que surge da partilha de ideias de duas amigas, que chegaram à conclusão, que ao longo de todo o caminho universitário, que seguiam sempre caminhos opostos nos métodos de trabalho, na estética, e forma de pensar. Assim, decidiram unir o seu ponto forte, e complementar os seus pontos fracos, trabalhando, numa marca que reflete esta união.

Apostámos assim na diversificação dos nossos clientes, levando a que o mesmo sinta uma relação de intimidade e afeição perante estes acessórios.

Surge a ideia de trabalhar acessórios, como malas, chapéus, mochilas, necessaires, carteiras, lenços, e porta chave onde se trabalham duas linguagens distintas. No entanto, percebemos que seria complicado para nós trabalhar uma única coleção onde fossem abordadas duas estéticas diferentes num só produto. Então, como criadoras diferentes, decidimos criar uma coleção cápsula com duas linhas diferentes, uma de

cada uma, e assim, conseguirmos criar uma coleção tão vasta, como público alvo que temos como pretendido alcançar.

### 1.3. Perspetivas e realidades

O projeto tem como objetivo procurar ser diversificado, então esta coleção cápsula procura corresponder a este propósito, demonstrando que, com um conceito base igual, podemos chegar a diversas estéticas, e temas.

Pretendemos, também, minimizar o máximo de desperdício possível, daí assumirmos que será uma marca de slow fashion onde as peças serão feitas sob o processo de encomenda, e assim conseguimos minimizar o desperdício de matérias. Será um processo lento, no entanto, amigo do ambiente. Iremos realizar um produto de cada peça para a exposição da mesma.

## 2. Instrumentos de trabalho

### 2.1 Programa

O projeto consiste no desenvolvimento de uma coleção cápsula de acessórios que se divide em duas linhas diferentes. Direcionada para um público alvo feminino, *outsider* e jovem. Com gosto pelas atividades ao ar livre, nomeadamente passeios, *picnics*, ir à praia, estar com amigos. Este público alvo leva um estilo de vida leve e livre em que o contacto com os amigos é muito importante, pode se caracterizar estas mulheres e jovens com preferência a um estilo de vida rural. Propusemo-nos a trabalhar uma gama de produtos inspirada nos efeitos do confinamento devido à pandemia, *SARS-COV 2*, demonstrando as emoções agregadas a esse período e sobre aquilo que retirámos desta fase das nossas vidas.

Estes produtos, consistem em chapéus, malas, mochilas, necessaires, carteiras, lenços e porta chaves. Para a realização dos mesmos, e como forma de diferenciação de outras marcas, foram executados padrões, e colocados no tecido por meio de impressão digital. Importante referir, que a peça chave da nossa coleção, é a mochila, porque como consiste numa coleção de acessório dirigida para atividades de lazer ao ar livre, a mochila, é um acessório indispensável.

## 2.2 Estudos prévios

### 2.2.1. Estudo de público alvo

Um dos primeiros estudos que realizámos foi consoante ao público alvo que queríamos chegar. Como o nosso principal objetivo era conseguir chegar a um público vasto, decidimos criar uma coleção cápsula com duas linhas e abordagens diferentes do que era o nosso conceito base. Para além disso, como tínhamos como objetivo criar uma coleção de acessórios com um estilo mais outsider, o nosso publico consequentemente teria de ser um consumidor ativo e com gosto pelas atividades de lazer rurais e urbanas, que gostasse de fazer curtas viagens e aventuras.

O que nos facilitou nas nossas pesquisas foi termos recorrido inicialmente à pesquisa de *influencers*, que já seguíamos no Instagram, e que fariam sentido para o nosso público alvo, como por exemplo, *Emma Chamberlain*, *La vie de Marie* e *Jazmine Rogers*.



Figura 1 Pesquisa de público alvo (Fonte: Autor)

### 2.2.2. Estudos de produto

Depois de definido o público alvo, realizámos uma pesquisa de produtos. Tendo como base as nossas marcas concorrentes, e os produtos que elas vendiam. Procurámos trabalhar uma gama diversificada de produtos, com o objetivo de dar uma maior margem de escolha aos nossos consumidores. Como já referido anteriormente, os nossos acessórios são práticos, esteticamente apelativos, mas também, desenhados de forma a chegar a este nosso público alvo mais aventureiro, então os nossos produtos para além de práticos são de fácil transporte e permite fácil organização dos objetos.



Figura 2 Pesquisa de produtos (Fonte: Autor)

### 2.2.3. Sketchbook

Após o desenvolvimento do conceito da coleção, é feita toda a pesquisa inicial necessária, começamos o processo criativo de procura de inspiração para criar os padrões. Para isso, cada uma desenvolveu um *sketchbook*, onde foram feitos apontamentos relevantes, e não relevantes, daquilo que tinha sido a nossa experiência durante o confinamento. Foi um trabalho totalmente manual, onde recorremos a imagens, materiais têxteis, escrita, material de pintura e desenho, recorremos também a processos de colagem, corte pintura intuitiva, desenhos e assim, desenvolvemos a nossa procura, expusemos as nossas ideias e sentimentos, nas variadas folhas de papel que mais tarde deram origem aos padrões da coleção cápsula de que desenvolvemos.

É visível que para cada uma de nós este processo toma caminhos diferentes, e formas de trabalhar diferentes, e para além disso, os próprios sentimentos agregados ao nosso conceito base foram bastante distintos e de alguma forma cada uma representou isso no seu *sketchbook*.

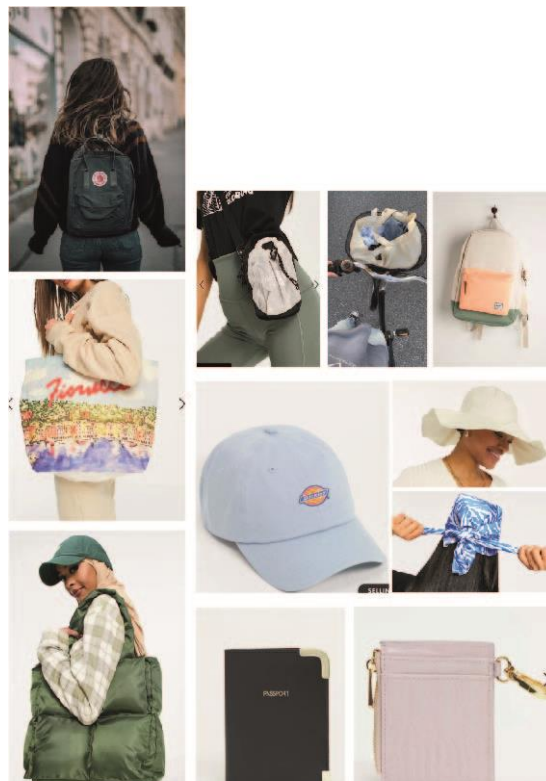

Figura 3- Sketchbook "Frustration" (Fonte: Autor)



Figura 4- Sketchbook "Frustration" (Fonte: Autor)

Nesta página de *sketchbook*, inspirei-me na própria fragmentação de confusão de sentimentos e pensamentos que surgiram nesta fase de isolamento

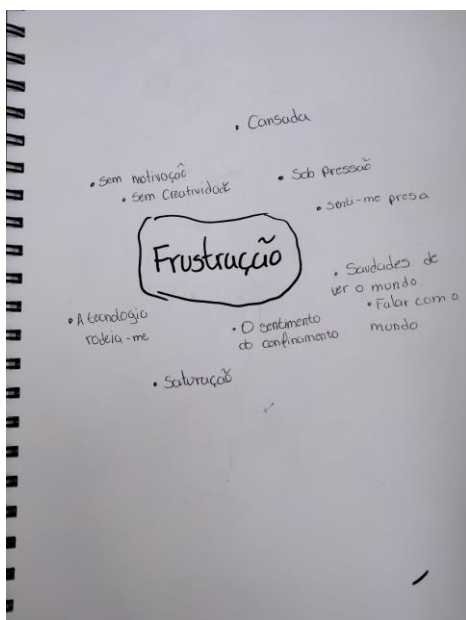
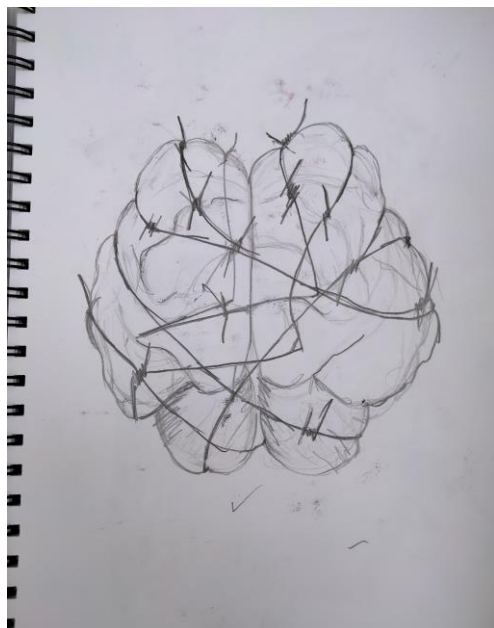

**Figura 5** Sketchbook "Frustration"  
(Fonte: Autor)

Um desenho de um cérebro humano envolvido em arame, inspirado no sentimento de me sentir presa criativamente, pessoalmente, e de não me sentir livre como desejava.

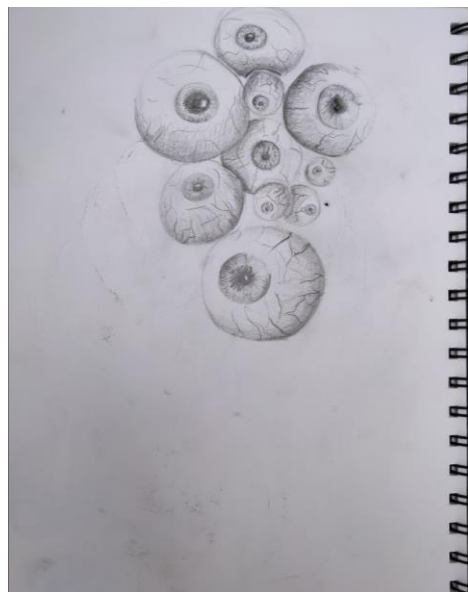

**Figura 6-** Sketchbook " Frustration"  
(Fonte: Autor)

Nesta página, utilizei olhos para retratar a ideia de me sentir sob pressão. E a fixação do olhar, é um ato que deixa sempre sob pressão.



**Figura 7-** Sketchbook "Frustration"  
(Fonte: Autor)



**Figura 8-** Sketchbook "Frustration"  
(Fonte: Autor)



**Figura 9-** Sketchbook "Frustration"  
(Fonte: Autor)

Fui buscar a textura da chaminé da minha sala de estar, um elemento que estava sempre presente no meu dia a dia, e até mesmo no meu ponto de visão de onde costumava trabalhar.



**Figura 10-** Sketchbook "Frustration"  
(Fonte: Autor)



**Figura 11-** Sketchbook "Frustration"  
(Fonte: Autor)



**Figura 12-** Sketchbook "Frustration"  
(Fonte: Autor)

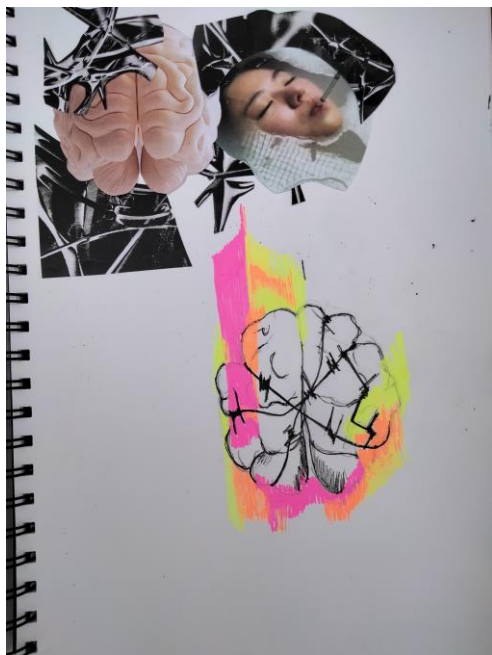

**Figura 13-** *Sketchbook "Frustration"*  
(Fonte: Autor)



**Figura 14-** *Sketchbook "Frustration"*  
(Fonte: Autor)

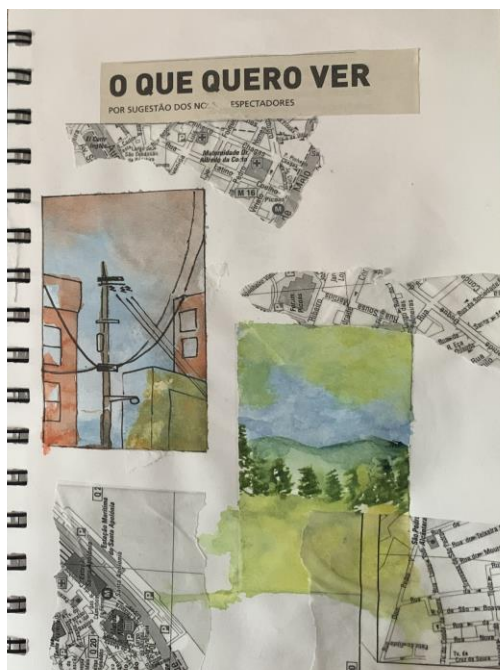

**Figura 15-** Sketchbook "Serenity"  
(Fonte: Autor)

Num pequeno e rápido esboço de paisagens da cidade das Caldas da Rainha, pude retirar estas pinturas e utilizá-las de forma mais simplificada e monocromática construindo padrões, sobretudo localizados, transmitindo assim as sensações que retirei da época em que as observei. As cores, derivadas das horas dos dias em que foram admiradas, serviram de principal inspiração para a paleta de cores escolhida para a realização de outros padrões.



**Figura 16-** Sketchbook "Serenity"  
(Fonte: Autor)



Figura 17- Sketchbook "Serenity" (Fonte: Autor)



Figura 18- Sketchbook "Serenity" (Fonte: Autor)



Figura 19- Sketchbook "Serenity" (Fonte: Autor)



Figura 20- Sketchbook "Serenity" (Fonte: Autor)



Figura 21- Sketchbook "Serenity"  
(Fonte: Autor)



Figura 22- Sketchbook "Serenity"  
(Fonte: Autor)

A partir de visitas tardias à praia da Foz do Arelho, e com a utilização de formatos de pedras encontradas pelo caminho, foram utilizadas as silhuetas das mesmas criando assim um padrão com movimento e assimetria.

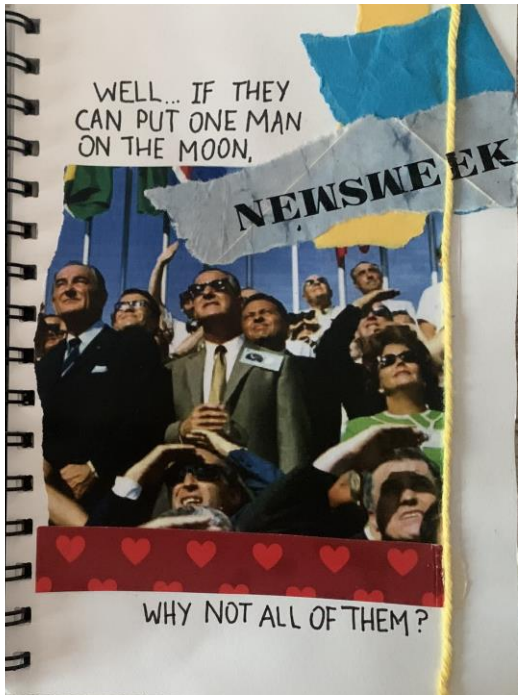

Figura 23- Sketchbook "Serenity"  
(Fonte: Autor)



Figura 24- Sketchbook "Serenity"  
(Fonte: Autor)

## 2.2.4 Estudos e desenvolvimento dos padrões da coleção

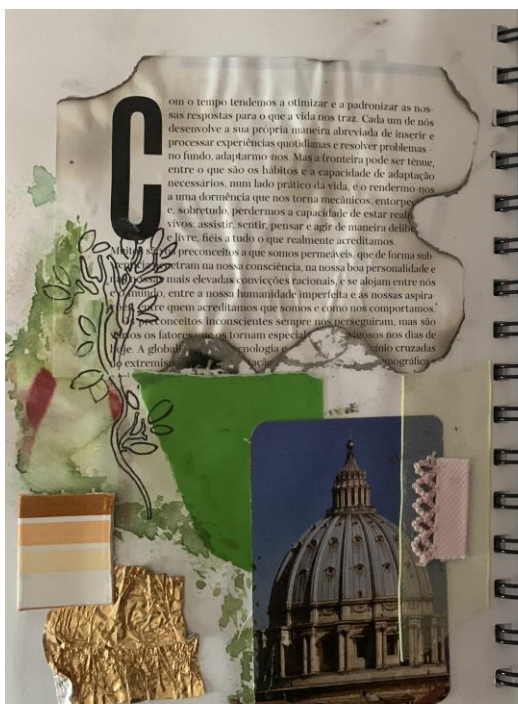
Fase de desenvolvimento da coleção, depois de feito o *sketchbook*, foram realizados vários estudos de padrões, que tiveram como base todo aquilo que desenvolvemos na fase anterior, recorremos a pequenos pormenores, alguns desenhos e ideias que achávamos que funcionaria e experimentámos. Desta vez, já em formato padrão também foram realizados diversos estudos de cor e composições diferenciadas. No final, reunidos todos os padrões de cada uma, foram eleitos aqueles que funcionariam melhor com o conceito, mas também aqueles que interligavam melhor uns com os outros, visto que são linhas diferentes.

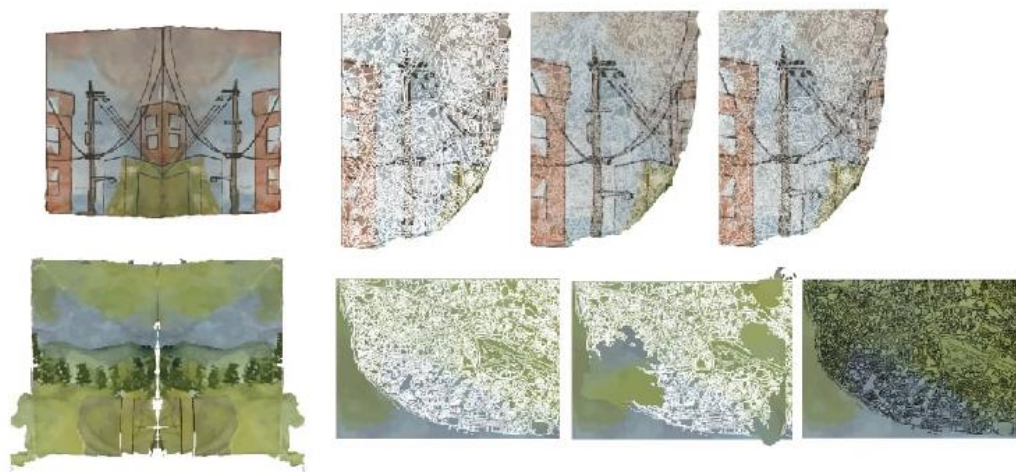

**Figura 25-** Estudo de padrão "Serenity", com base na página de *sketchbook* da figura 13 (Fonte: Autor)



Figura 26- Estudo de padrão "Serenity", com base na página de *sketchbook* da figura 14 (Fonte: Autor)



Figura 27- Estudo de padrão "Serenity", com base na página de *sketchbook* da figura 14 (Fonte: Autor)

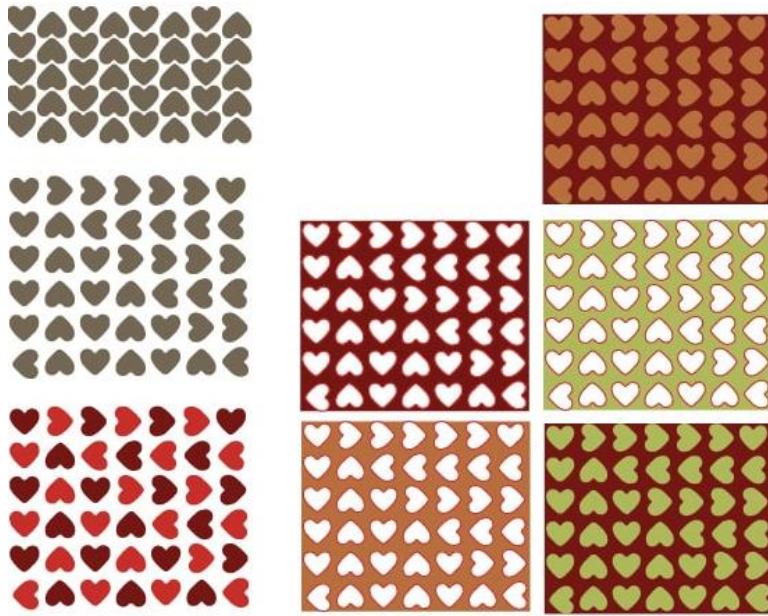

Figura 28- Estudo de padrão "Serenity", com base na página de sketchbook da figura 20 (Fonte: Autor)

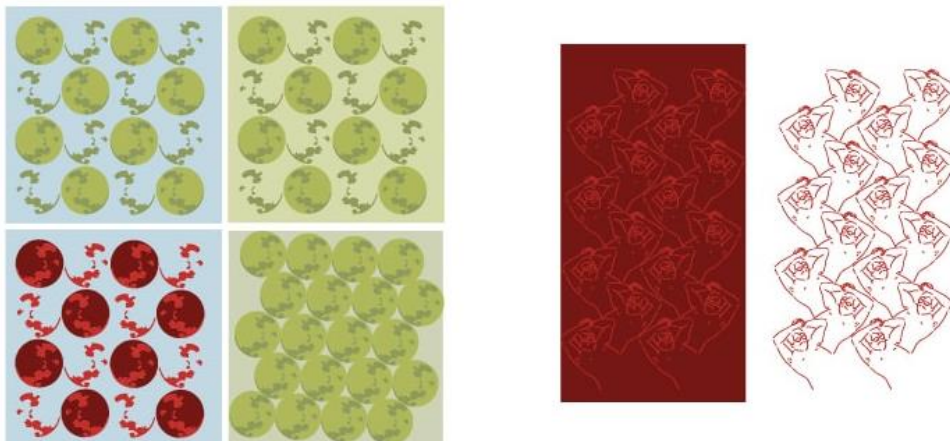

Figura 29- Estudo de padrão "Serenity", com base na página de sketchbook da figura 20 (Fonte: Autor)

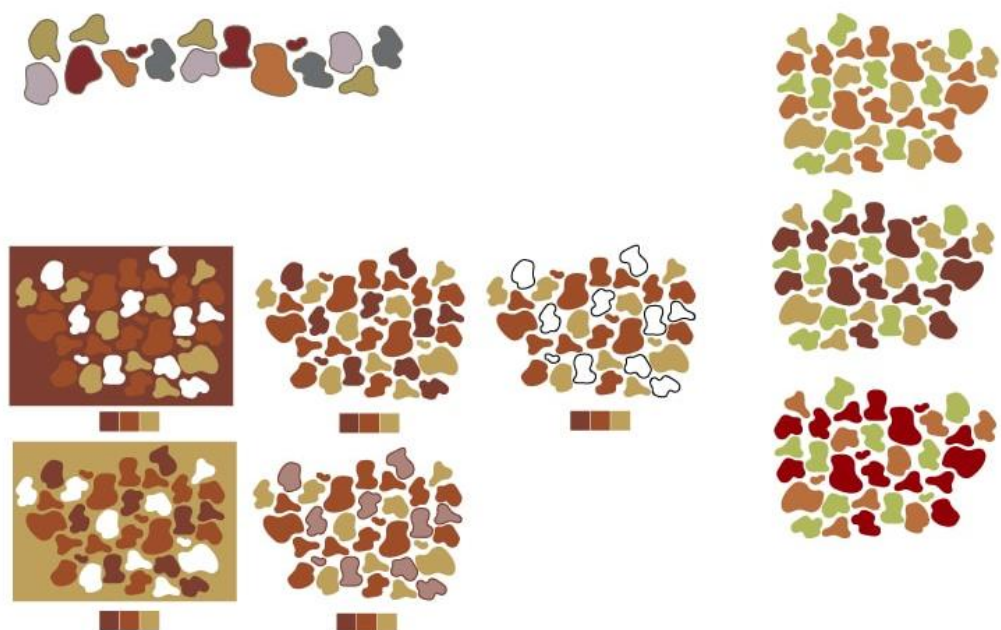

Figura 30- Estudo de padrão "Serenity", com base na página de *sketchbook* da figura 13 (Fonte: Autor)

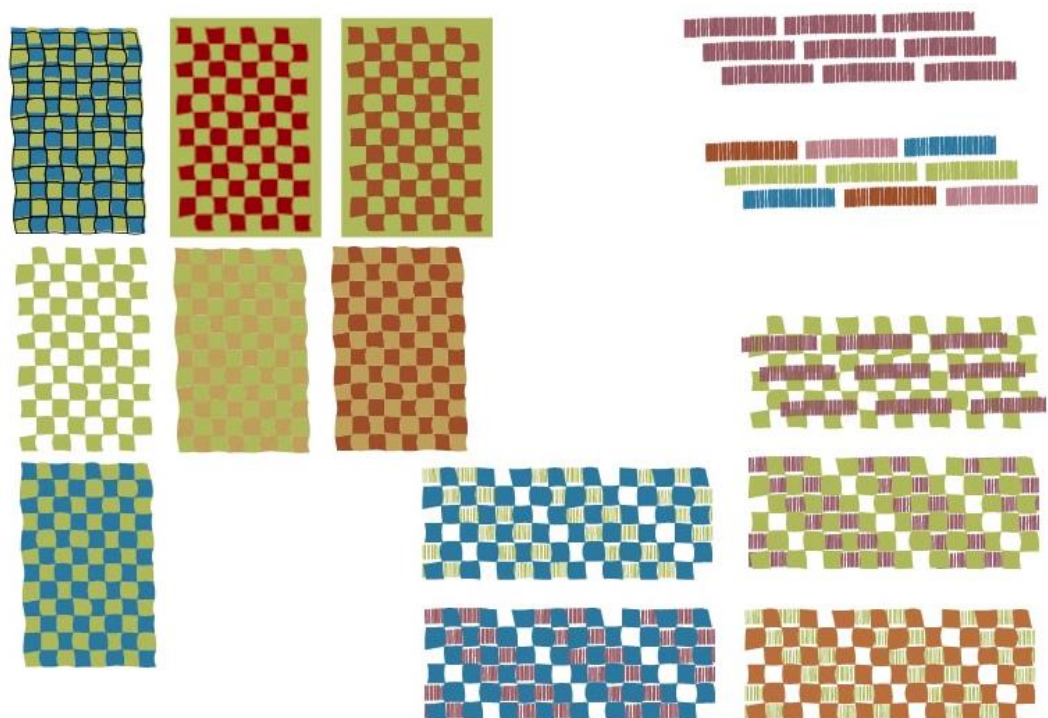

Figura 31- Estudo de padrão "Serenity", com base na página de *sketchbook* das figuras 13/20 (Fonte: Autor)



**Figura 32-** Estudo de padrão "Serenity", com base na página de *sketchbook* da figura 20 (Fonte: Autor)

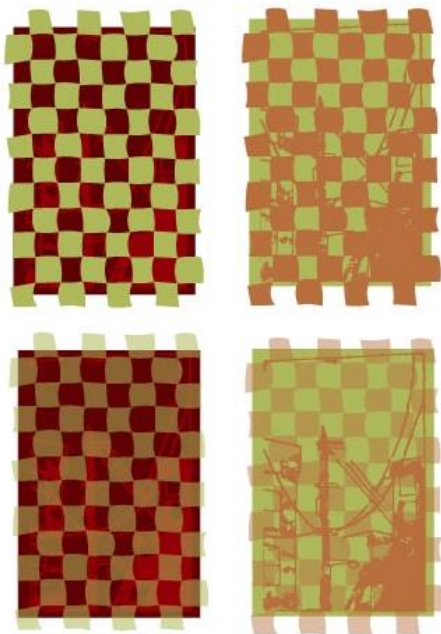
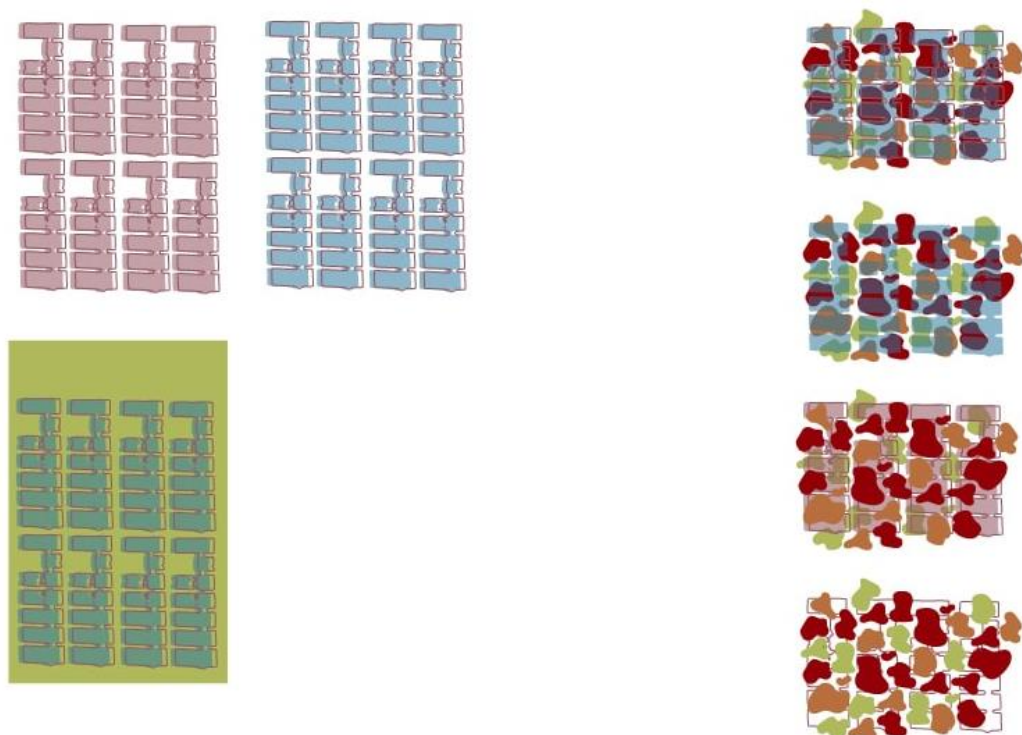
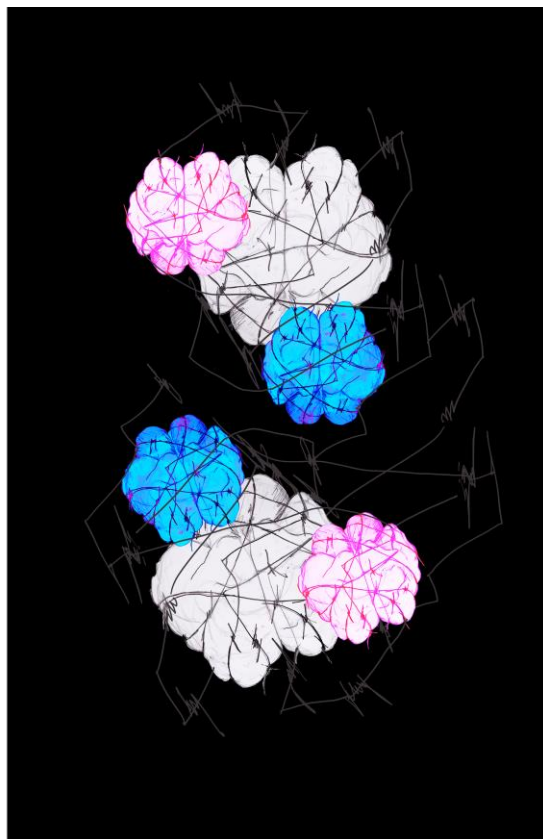
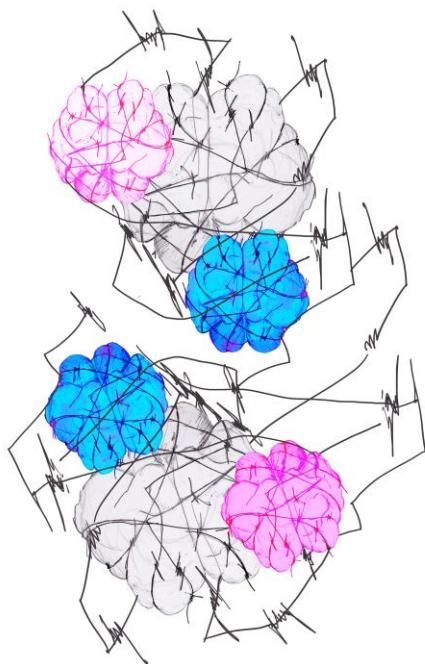

**Figura 33-** Estudo de padrão "Frustration", com base na página de *sketchbook* da figura 3 (Fonte: Autor)

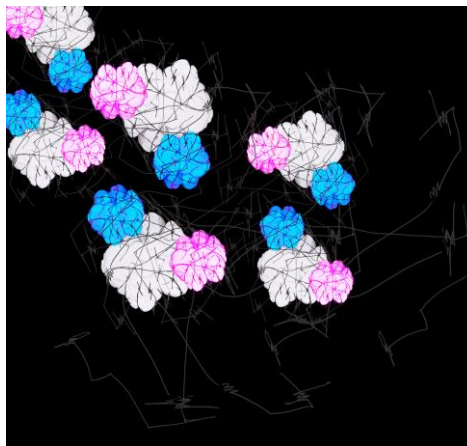
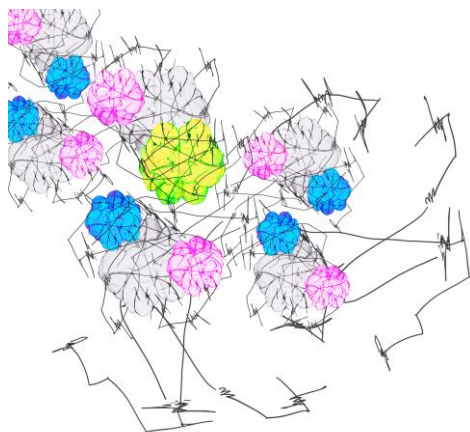

**Figura 34-** Estudo de padrão "Frustration", com base na página de *sketchbook* da figura 3 (Fonte: Autor)



Figura 35- Estudo de padrão "Frustration", com base na página de *sketchbook* da figura 4 (Fonte: Autor)



Figura 36- Estudo de padrão "Frustration", com base na página de *sketchbook* das páginas 6/3/4 (Fonte: Autor)



Figura 37- Estudo de padrão "Frustration", com base na página de sketchbook da figura 10 (Fonte:Autor)



Figura 38- Estudo de padrão "Frustration", com base na página de sketchbook da figura 5/7 (Fonte:Autor)

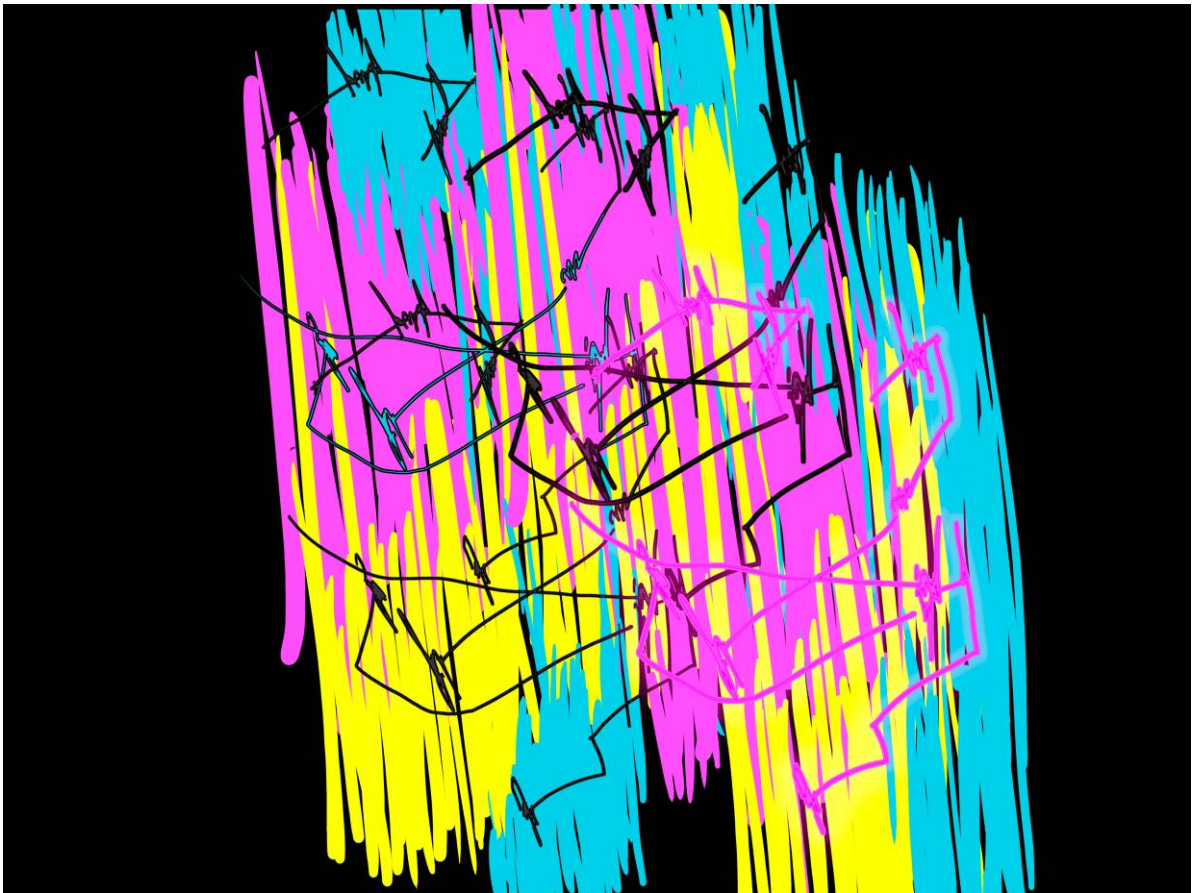

**Figura 39-** Estudo de padrão "*Frustration*", com base na página de *sketchbook* da figura 6/9 (Fonte: Autor)

### **2.2.5. Desenvolvimento de esboços dos produtos da coleção**

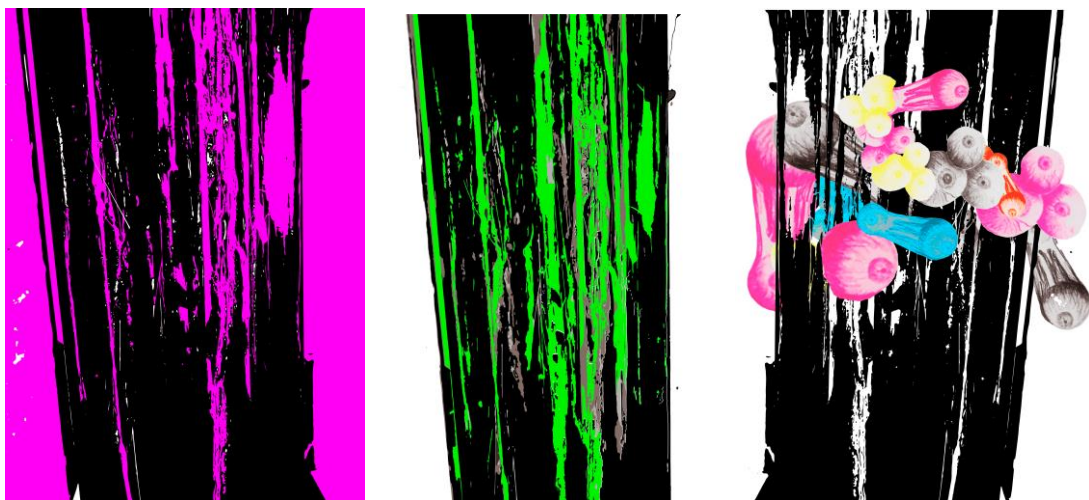
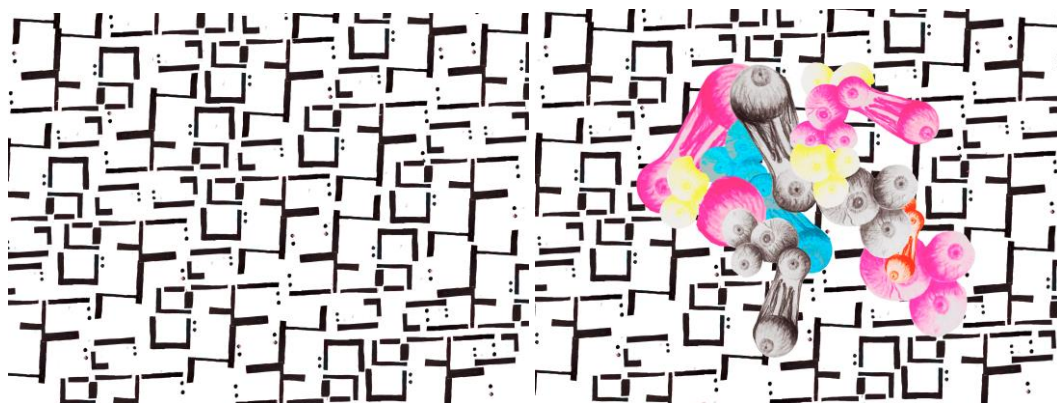
Ao mesmo tempo que fomos desenvolvendo os nossos estudos de padrões, também, desenvolvemos os esboços dos produtos da coleção. Aqui houve um processo de procura, onde nos baseamos na nossa pesquisa inicial de público alvo, onde fomos pesquisar e ver o que eles costumavam usar de acessórios e como os utilizavam.

A nossa opção por mochilas, adveio da necessidade de dar ao nosso cliente um acessório espaçoso e de fácil locomoção, por ser um consumidor aventureiro e ativo, sem dúvida, as mochilas são um acessório indispensável para este tipo de pessoas, são produtos criados para serem espaçosos. Importante referir, que as mochilas são o nosso produto chave, sendo que, os restantes produtos advieram da necessidade de ter uma gama maior de produtos para apresentar aos nossos consumidores, e dar-lhes a oportunidade de um maior poder de escolha nas nossas coleções.

Por ser um público alvo feminino, optámos por seguir uma linha estética, e de estrutura que remetesse a este mesmo lado, por outro lado, a nossa linha de pensamento para a criação destes produtos, e de como chegámos a estas formas, foi o facto de ser uma coleção direcionada para um público que gosta de viagens e de atividades mais práticas, logo os nossos produtos obrigatoriamente teriam de ser algo muito fácil de transportar, mas também, com o principal foco de armazenamento. No entanto os chapéus, foram criados pelo motivo de proteção contra o sol, e de promover alguma frescura ao nosso cliente.



Figura 40- Esboços dos produtos da coleção (Fonte: Autor)

## 3. Objetivos

### 3.1. Campo de ação e limitações

O projeto atua no campo de design de acessórios, com produtos como, mochilas, malas, *necessaires*, carteiras, lenços e porta chaves, feitos com o objetivo de englobar um mercado mais direcionado para atividades de lazer como, viagens de curta duração, encontros entre amigos e passeios casuais.

Sendo o ramo dos acessórios uma área pouco explorada por nós, acabou por se tornar uma das limitações do projeto. Para além disso, como estudantes, não houve a possibilidade/interesse das empresas exteriores de colaborar com o nosso projeto, isto porque, como vamos confeccionar um número mínimo de produtos, também só seria necessário uma pequena quantidade de matéria prima e aviamentos, e com este princípio tivemos que nos direcionar a uma loja local para conseguir quantidades menores de matérias e aviamentos.

Para o processo de estampagem dos tecidos, encontramos dificuldades devido à escolha do nosso tecido principal, tendo este uma composição de 100% algodão, e só conseguiríamos optar por um processo de estampa por impressão digital, saindo este com um preço mais elevado, do que se fosse uma composição de *poliéster*, onde poderia ser utilizado um processo de sublimação.

### 3.2. Análise de concorrência

Quando há a criação de uma coleção, como é o caso deste projeto, há uma necessidade de recorrer a uma pesquisa de concorrentes, para sabermos onde nos posicionamos no mercado e com quem estamos a concorrer. Por isso nesta etapa foi feita uma análise das marcas concorrentes, estas que apresentam produtos e públicos alvos que vão de encontro a todas as nossas pesquisas anteriores, e aos produtos que idealizamos.

#### *Urban outfitter*

Uma loja de retalho, com o objetivo de inspirar os clientes por meio de uma combinação única de produtos, criatividade e compreensão cultural. Fundada em 1980, na Pensilvânia. Porém, para além de serem uma loja de retalho com imensas lojas parceira, a *Urban Outfitter* também tem uma marca própria.

Em particular, a concorrência direta da nossa coleção, a marca dirige-se apenas para a marca própria, e não para a loja retalho. Visto que, nas suas coleções existe uma forte presença de padrões variados, nos seus produtos de acessórios, que vão ao encontro das nossas estéticas. Com um público alvo mais jovem, e desinibidos.



Figura 41- Painel marca concorrente "Urban Outfitters" (Fonte: Autor)

### *Ganni*

Uma marca Dinamarquesa de pronto a vestir de *street style*. Fundada em 2000, pelo galerista *Frans Truelsen*.

Surge da necessidade de uma das diretoras criativas *Ditte*, mostrar que as sociedades escandinavas não eram indumentárias, andróginas ou boémias, pois ela própria não se identificava com essa característica. Criando peças mais divertidas, coloridas e sofisticadas. Os diretores criativos desta marca afirmam, "que tem tudo a ver com contraste, como por exemplo, vestir qualquer coisas feminina, e um par de ténis ou denim, e claro ser descontraído".

Por ser uma marca que produz linhas de acessórios podemos inserir esta marca como concorrente direta, pelo conceito de descontração e praticíssimo, por terem uma linguagem leve, e um público alvo feminino leve, engraçado e com atitude.



Figura 42- Painel marca concorrente "Ganni" (Fonte: Autor)

## 4. Critérios

### 4.1. Princípios estéticos, éticos e morais

A coleção realizada foi essencialmente pensada para refletir e demonstrar a estética e os processos criativos individuais, de cada uma de nós. E assim, surgem duas linhas que refletem esses dois processos distintos, dando, oportunidade a cada criadora de transmitir esteticamente aquilo que pretendiam de acordo com um tema predefinido.

No que toca aos princípios morais, pretendemos realçar nas duas coleções cápsula, que se focam nos efeitos do isolamento, provocado pela pandemia, que tal como aconteceu connosco existem diversas formas de sentir e de expressar aquilo que foi a experiência pessoal que cada uma das criadoras.

Relativamente aos princípios éticos, as nossas coleções têm como objetivo abranger uma consciência ambiental, com a confeção sob encomenda, e assim, conseguimos diminuir os desperdícios. Para além da diminuição de desperdícios, a opção de estampar por impressão digital, também é uma das mais amigas do ambiente.

Devido ao processo de produção, *slow fashion*, as nossas coleções acabam por agregar características humanitárias que atingem somente um nicho de consumidores. E assim, o nosso público alvo demonstra ter essas preocupações ambientais identificando-se assim, não só com as coleções, mas também com o processo de produção. Relativamente à nossa estética, como abordamos, mais concretamente nesta coleção, um tema relacionado com o auto conhecimento, e por o nosso consumidor se encontrar numa faixa etária mais jovem, o mesmo pode se identificar com a preocupação de entender o seu caminho e quais as suas crenças, dando assim, espaço para que os mesmo se autoconheçam, mas também, reconheçam quem os rodeia.

O nosso processo criativo e estética, demonstram ser algo intuitivo e livre, através de desenhos e *sketchbooks*, que depois se transformam em padrões destinados para as nossas coleções futuras, e assim, todo este processo e forma de trabalhar vai de encontro ao nosso público alvo já definido como um ser livre, aventureiro.

## 5. Estratégia

### 5.1. Fatores de caracterização do ambiente/cliente para o qual o projeto se destina

Esta coleção tem como objetivo abranger um público alvo feminino, *outsider* e jovem. Com gosto pelas atividades ao ar livre, nomeadamente passeios, *picnics*, ir à praia, estar com amigos. Este público alvo leva um estilo de vida leve e livre em que o contacto com os amigos é muito importante, pode se caracterizar estas mulheres e jovem com preferência a um estilo de vida rural.

Devido a ser uma marca *slow fashion*, com peças feitas por encomenda é estabelecido um público alvo com poder económico médio alto, onde a faixa etária diverge dos vinte e cinco aos quarenta anos de idade.



Figura 53- Painel de público alvo (Fonte: Autor)

### 5.2. Integração

Com o propósito de tornar esta coleção e projeto o mais real possível, decidimos entrar em contacto com empresas exteriores para o fornecimento de matérias primas e aviamentos para a confeção dos produtos selecionados.

Em primeiro lugar, na busca por matérias primas ideais para a nossa coleção, entrámos em contacto com uma empresa têxtil portuguesa, a *Lemar*, onde procurámos maioritariamente, na secção dos tecidos técnicos, pois como vamos confeccionar mochilas e chapéus, seria ideal utilizar matérias com acabamentos impermeáveis e mais duradouros. Encomendámos algumas amostras que tivemos como preferência.

Também, procurámos em lojas locais de Castelo Branco, alguns tecidos que já tínhamos em consideração, contudo, não havíamos encontrado na empresa anterior. Entretanto, como encontrámos um dos tecidos que queríamos utilizar na coleção, foi

na loja local, Tecidos de Castelo, que nos fornecemos das metragens necessárias, tendo sempre em conta o menos desperdício possível.

Por fim, como vamos recorrer às técnicas de estamparia para os padrões criados, entrámos em contacto com a empresa *Blur*, na qual fizemos acordo e realizámos as nossas estampagens com eles.



**Figura 44-** Amostras de tecidos fornecidos pela empresa, *Lemar* (Fonte: Autor)

## 6. Conceitos

Já referido anteriormente, e com a justificativa de alcançar um público alvo vasto, a coleção cápsula, dividir-se-á em duas abordagens diferentes do mesmo conceito.

O conceito tem como inspiração base, a manifestação dos efeitos da pandemia em cada um de nós, tendo como suporte aquilo que foi a nossa experiência individual. Assim, chegámos à conclusão, que estes efeitos da pandemia tinham sido bastante divergentes para ambas, tornando a experiência e aprendizagem destoantes, surgindo assim, as duas linhas de conceito com temas e estéticas pessoais.

## 6.1. Moodboards

*"Frustration"*, o impacto sentimental que provocou numa das participantes do projeto, Inês Galveias. Onde, ao longo de uma época de isolamento o sentimento que mais presidiu foi sem dúvida a frustração, pois, havia um grande turbilhão de emoções que não conseguia digerir, era uma nova realidade a que me dispunha, o excesso de informação que havia sobre a pandemia também não ajudava.

Gosto pessoalmente de estar com amigos, sempre que tinha disponibilidade para sair de casa para passear, e de repente tenho uma licenciatura para terminar, e estou fechada em casa vinte e quatro sob vinte e quatro horas. Foi realmente uma realidade difícil de digerir, e isso trouxe-me um grande turbilhão e emoções, que gerou alguma frustração.



Figura 45- Moodboard "Frustration"  
(Fonte: Autor)



Figura 46- Moodboard “Serenity” (Fonte: Autor)

“Serenity”, O impacto sentimental que provocou numa das participantes do projeto, Cláudia Pinto. A partir de longos dias onde a falta de tempo não foi um problema, foram surgindo oportunidades para tornar a experiência de isolamento algo produtivo e preenchido de novas atividades para descobrir e desenvolver, assim, sobretudo através das artes, a problemática de ficar em casa tornou-se algo vantajoso, tendo assim, a oportunidade de desenvolver habilidades que até então ficavam em segundo plano. Consequentemente, e através de um *sketchbook* que me permitia exprimir emoções e desenvolver novas experiências criativas, este percurso permitiu uma melhor compreensão psicológica, não só de mim mesma, mas também, daqueles que me rodeiam.

É desenvolvida então, uma linha com o nome de “Serenity”, com base nas páginas de *sketchbook* que foram essenciais para este desenvolvimento psicológico.

## 6.2. Paleta de cores

Como toda a coleção vive de oposições, a paleta de cores não é exceção. A forma que encontramos para uma melhor transmissão de sensações foi através de uma paleta de cores individualizada, consoante os diferentes *moodboards*.

Para o tema “Frustration”, uma paleta de cores com grande presença de cores fluorescentes, para contrastar com o preto base da coleção. De forma a demonstrar o turbilhão de emoções sentidas nesta fase de isolamento.

Para o tema “*Serenity*”, existe uma forma presença de cores pastel demonstrando, assim, uma fase de isolamento mais focado no bem-estar, e na transmissão de calma e segurança.

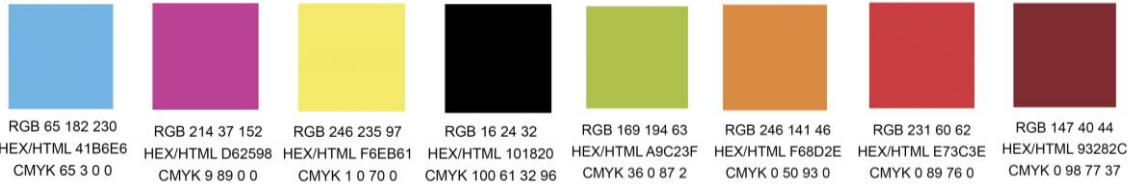

**Figura 47-** Paleta de cores “*Frustration*”  
(Fonte: Autor)

**Figura 48-** Paleta de cores “*Serenity*”  
(Fonte: Autor)

### 6.3. Materiais

Nos materiais optámos por uma linha mais simples, temos como base e tecido único uma sarja muito estruturada, de composição 100% algodão, escolhemos esta sarja, porque mostrou ser um tecido bastante resistente, e era necessário para a confeção de uma mochila, direccionada para um público alvo ativo, que este produto fosse o mais resistente e seguro possível. Para o forro da mesma, escolhemos uma cambraia preta, por ser um algodão mais resistente, e optámos pela cor preta pelo facto de ser uma cor que não se suja com facilidade. Os chapéus, também serão confeccionados com a mesma sarja, pelo mesmo motivo de ser um tecido resistente.



**Figura 49-** Sarja de algodão (Fonte: Autor)



**Figura 50-** Cambraia preta para forro (Fonte: Autor)

## 7. Metodologia

### 7.1. Metodologias e instrumentos adotados no desenvolvimento das soluções e sua justificação

#### 7.1.1. Desenhos de produto

Neste tópico apresentámos as soluções de produtos escolhidos como finais. Decidimos apresentar os produtos em esboço e depois o desenho técnico não pormenorizado para clarificar o produto.



Figura 51- Desenho de produto, mochila (Fonte: Autor)

Diante todos os esboços desenvolvidos por nós escolhemos esta mochila para produto final, por conta do aspeto desportivo e ao mesmo tempo feminino que esta tem. Porque entre todos os que fizemos este formato de folho era o que estava presente em mais produtos, e faria sentido para a montagem da coleção. A utilização do elástico como fecho, também era uma preferência nossa com o objetivo de lhe dar uma estrutura mais fluída e diferente. Esta foi a escolhida, também, por conta, de ter variados elementos que identificam cada uma das estéticas e formas de trabalhar de cada uma de nós, o folho, está ligado à forma de trabalho da Cláudia, e os fechos aos da Inês, algo mais pesado e estruturado.

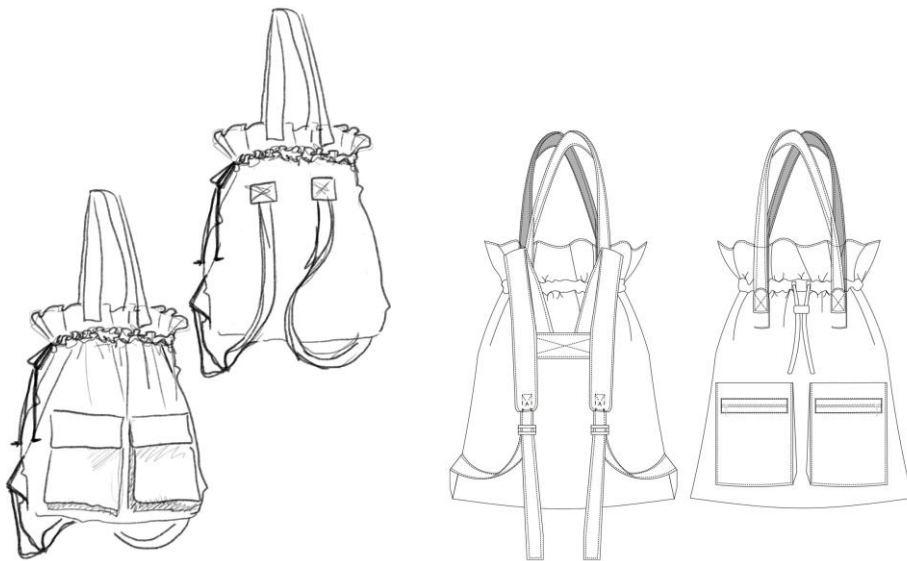

**Figura 52-** Desenho de produto, mala à tiracolo (Fonte: Auto)

Esta mala foi escolhida pelo facto de ir ao encontro da mochila escolhida, quase que uma réplica em miniatura. Utiliza o elástico como fecho e cria o mesmo folho na parte superior como na mochila.

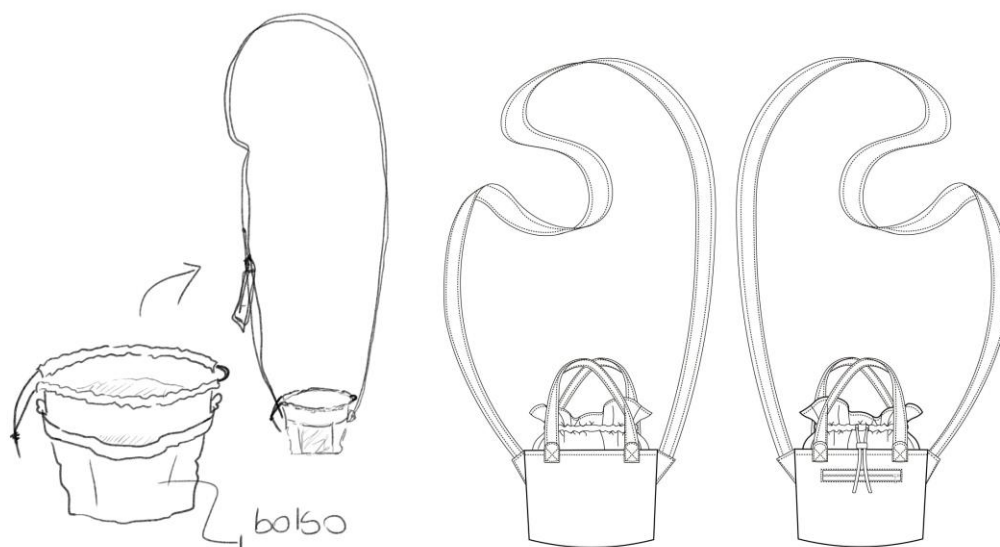

**Figura 53-** Desenho de produto, mala pequena à tiracolo (Fonte: Autor)

A mala pequena à tiracolo, com uma estrutura mais rígida na sua base, e com o forro da própria mala a fazer uma continuação da mala onde fecha com elástico como nas anteriores. Foi a escolhida por ser a que mais se encaixa nos produtos já escolhidos anteriormente, pela forma, e seus componentes.

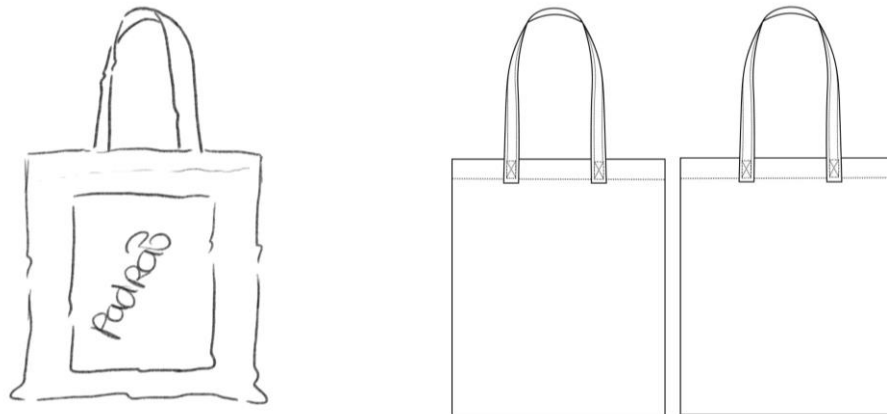

**Figura 54-** Desenho de produto, *ToteBag* (Fonte: Autor)

Decidimos colocar um *ToteBag* na nossa coleção, por ser um produto bastante prático e fácil de levar, e como o nosso alvo são pessoas ativas e que gostam muito de estar com amigos e passear, um *ToteBag* sem dúvida que seria uma ótima escolha para uma caminhada casual.

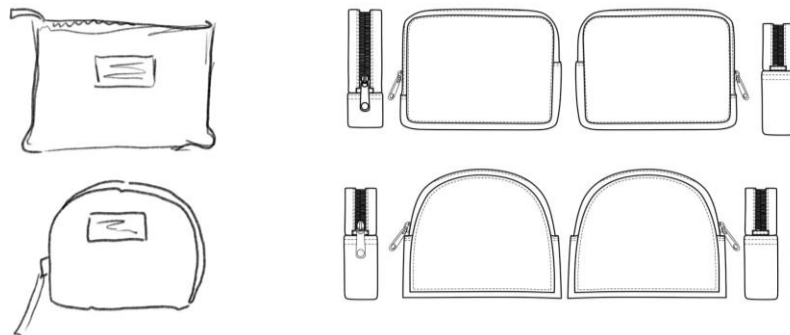

**Figura 55-** Desenho de produto, *necessaires* (Fonte: Autor)

Os *necessaires*, um acessório que não falta na mala ou mochila de uma mulher, são essenciais para guardar a nossa higiene íntima, ou qualquer outra coisa, também podem servir de mini carteira. E são acessórios de fácil transporte.

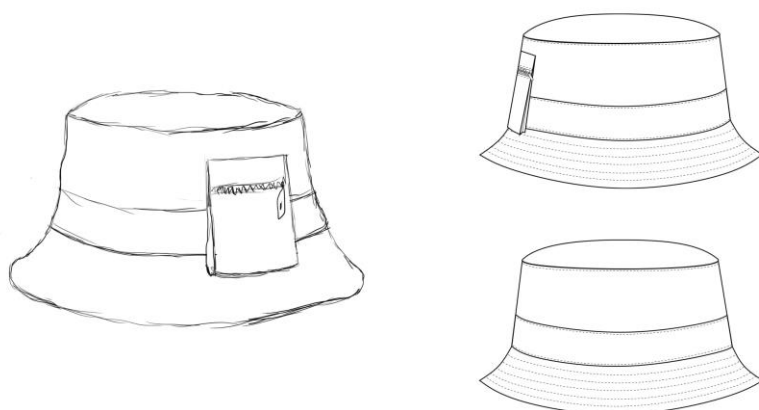

**Figura 56-** Desenho de produto, *Bucket hat* (Fonte: Autor)

Para complementar a nossa coleção de acessório, também desenhamos alguns chapéus. Este *bucket hat* foi escolhido pelo facto de ter um pequeno bolso na sua lateral, e assim, há uma interligação com os restantes produtos, por conta do bolso, mas também, pelo fecho.

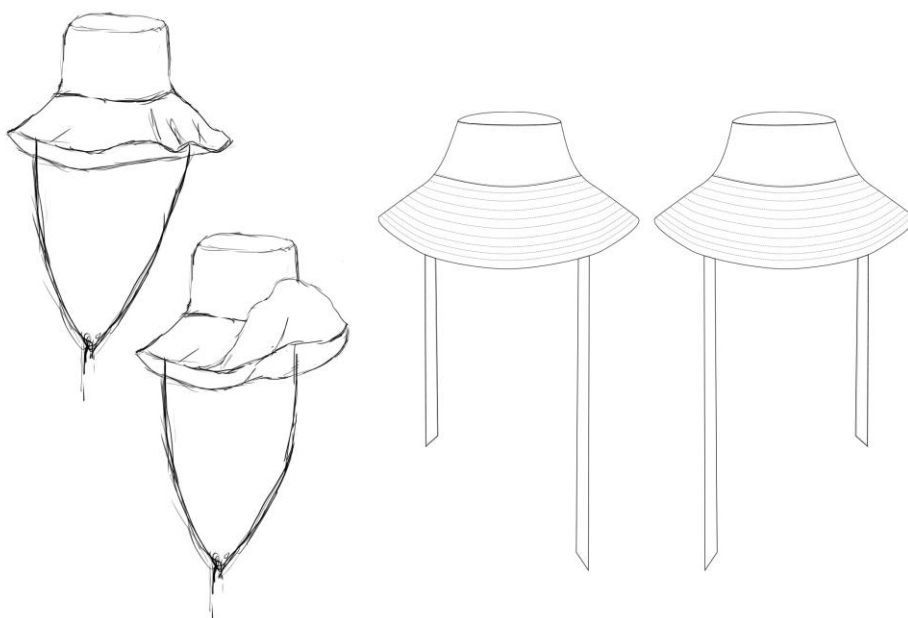

**Figura 57-** Desenho de produto, chapéu com aba grande (Fonte: Autor)

Dentro da linha de chapéus escolhemos este com uma aba bastante grande, por transmitir um ar fresco e feminino, um chapéu com um toque de aventura e de elegância.



Figura 58- Desenho de produto, chapéu com aba menor (Fonte: Autor)

Escolhemos ter uma variante do chapéu anterior, com a aba grande, mas desta vez com uma aba mais pequena, para o nosso cliente ter uma maior margem de escolha.

### 7.1.2. Padrões finais

Depois de escolhidos os produtos finais da coleção, reunimos todos os nossos estudos de padrões, ilustrámos os produtos finais, e depois escolhemos cada uma a sua coleção. Após escolhida as duas linhas, fizemos alguns ajustes para que fosse tudo consensual no grupo. De seguida apresentamos o *rapport* dos padrões finais escolhidos para estampar.

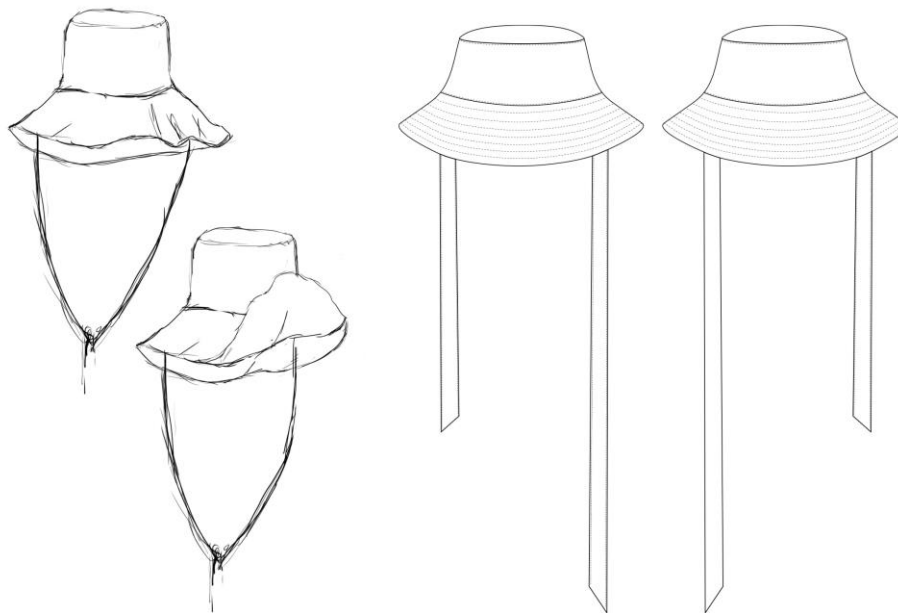

Figura 59- Padrão final 1, linha "Serenity" (Fonte: Autor)



**Figura 60-** Padrão final 2, linha "Serenity"  
(Fonte: Autor)

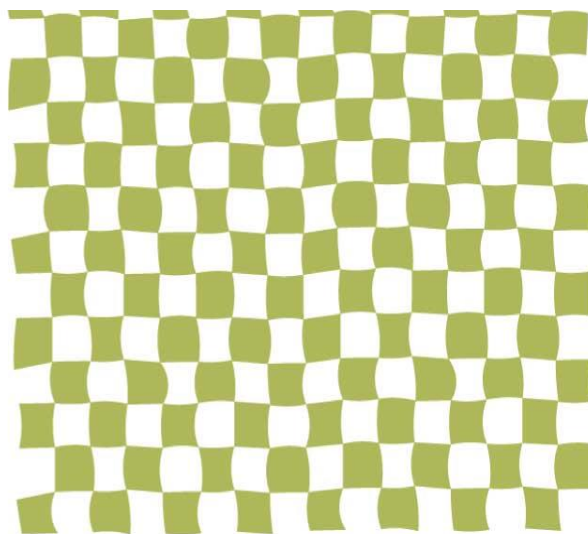
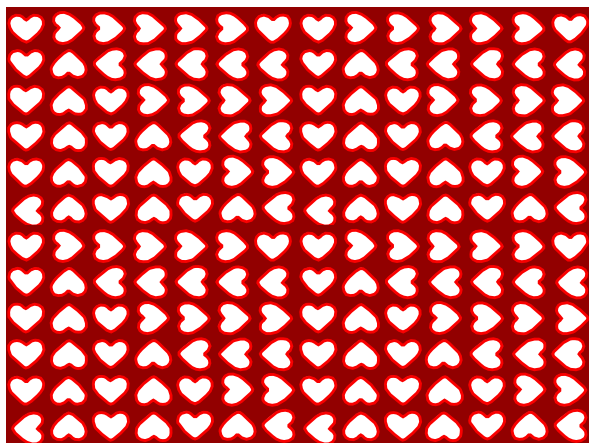

**Figura 61-** Padrão final  
3, linha "Serenity" (Fonte:  
Autor)

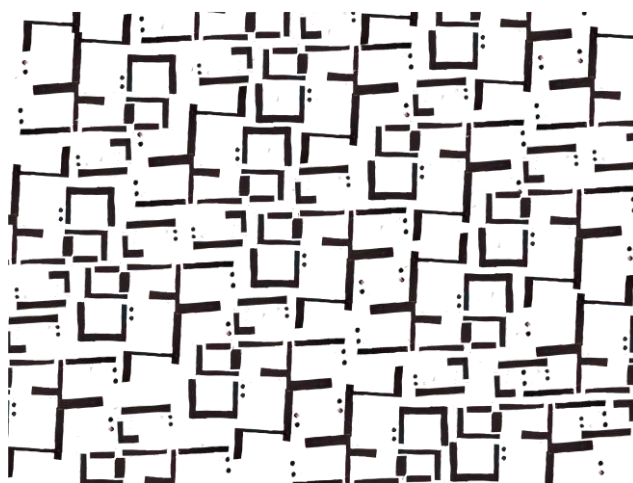

**Figura 62-** Padrão final 4, linha "Frustration"  
(Fonte: Autor)



Figura 63- Padrão final 5, linha "Frustration" (Fonte: Autor)



Figura 64- Padrão final 6, linha "Frustration" (Fonte: Autor)

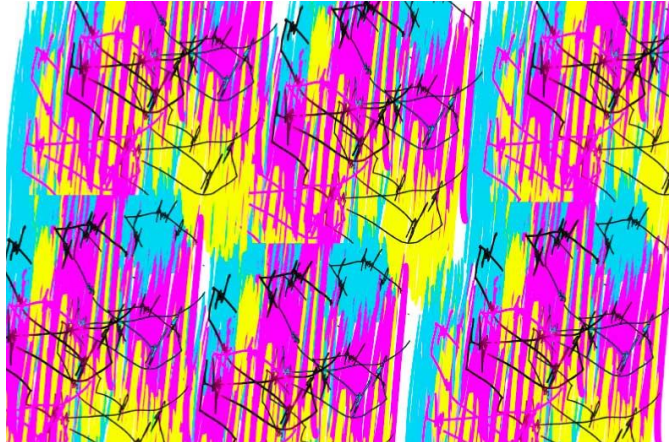

Figura 65- Padrão final 7, linha "Frustration" (Fonte: Autor)

### 7.1.3. Ilustrações Finais

Neste tópico desenvolvemos uma técnica de representação da coleção final, através de ilustrações digitais, através do processo de colagem, onde utilizámos os desenhos técnicos com os padrões, e fomos buscar uma modelo real para demonstrar o tamanho e o caimento dos produtos no tamanho real.

Este ponto é importante, para conseguirmos mostrar ao público como o produto realmente se comporta, mas também, para dar a conhecer a coleção num ponto de vista mais artístico e finalizado.













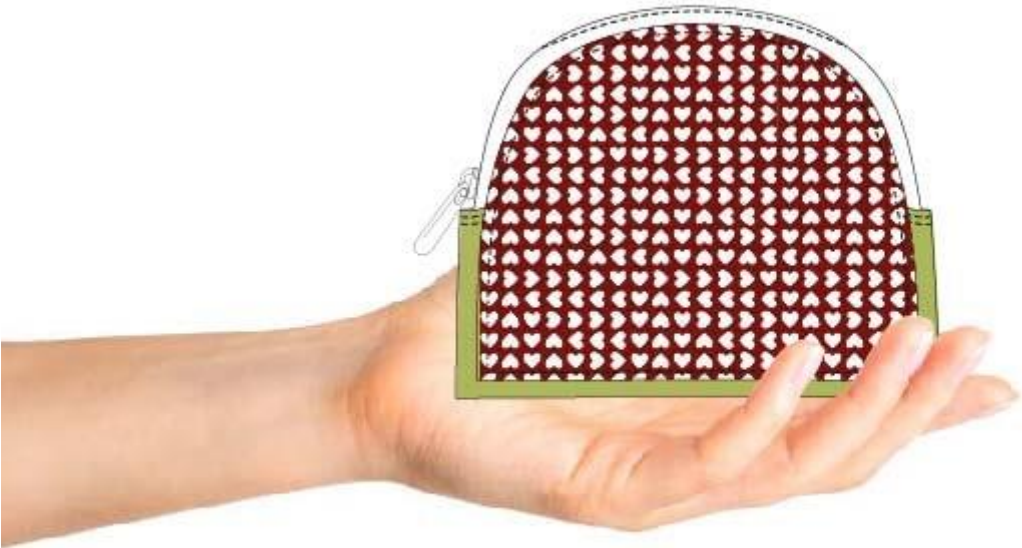

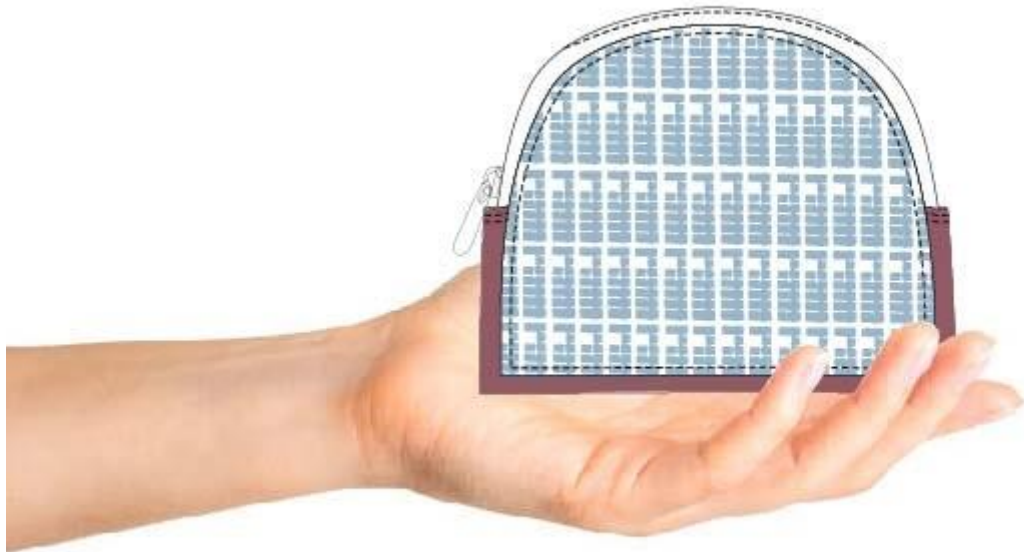

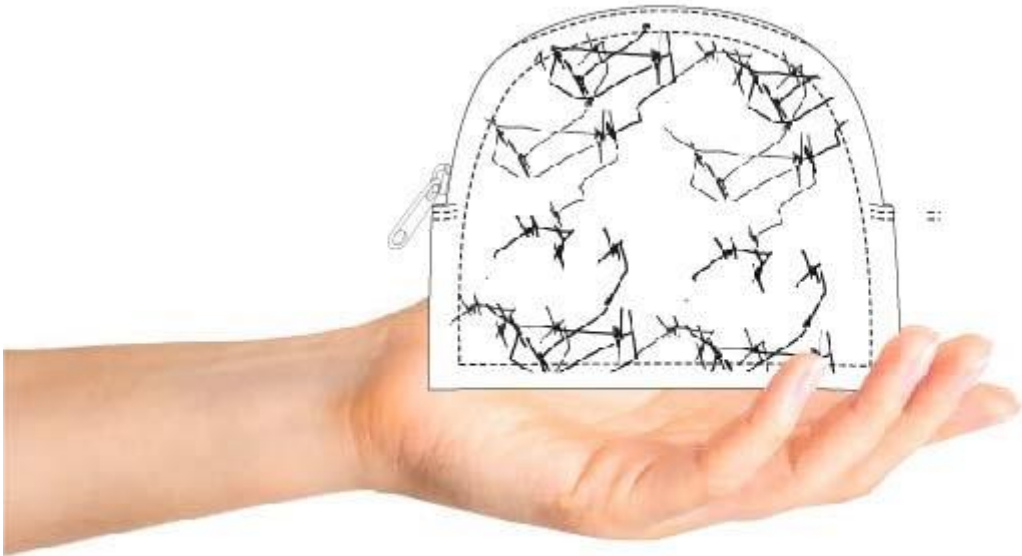





## 7.2. Especificações Técnicas

### 7.2.1. Fichas técnicas de padrão

#### FICHA TÉCNICA PADRÃO

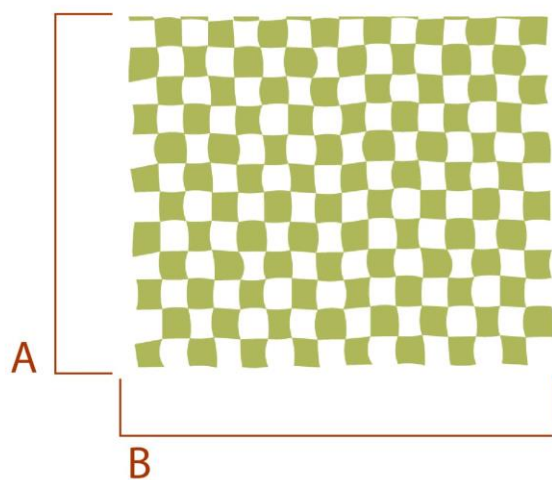

MEDIÇÕES:

|            |       |
|------------|-------|
| A- ALTURA  | 60 CM |
| B- LARGURA | 74 CM |

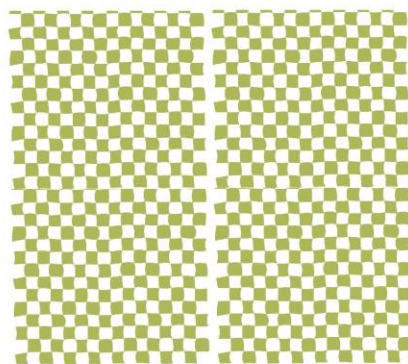

Repetição

PANTONE:



RGB 169 194 63  
HEX/HTML A9C23F  
CMYK 36 0 87 2

## FICHA TÉCNICA PADRÃO

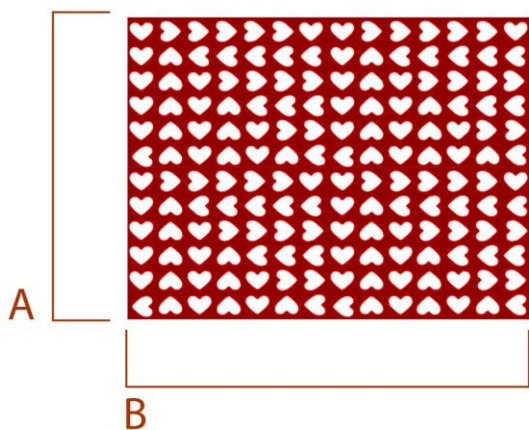

MEDIÇÕES:

|            |       |
|------------|-------|
| A- ALTURA  | 13 CM |
| B- LARGURA | 16cm  |

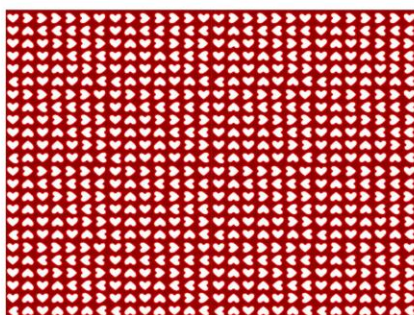

Repetição

PANTONE:



RGB 231 60 62  
HEX/HTML E73C3  
CMYK 0 89 76 0



RGB 147 40 44  
HEX/HTML 93282C  
CMYK 0 98 77 37

# FICHA TÉCNICA PADRÃO

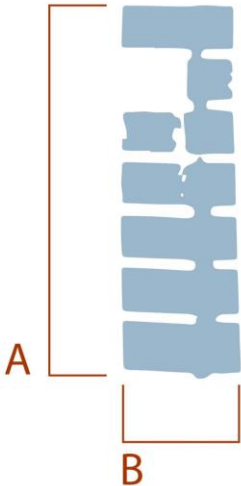

MEDIÇÕES:

|            |        |
|------------|--------|
| A- ALTURA  | 4CM    |
| B- LARGURA | 1,5 CM |

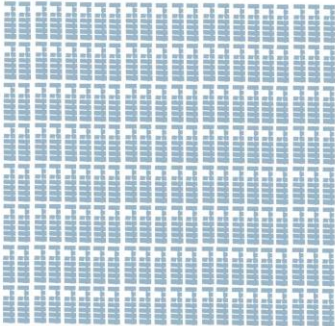

Repetição

PANTONE:



RGB 124 166 222  
HEX/HTML 7CA6DE  
CMYK 50 25 0 0

## FICHA TÉCNICA PADRÃO

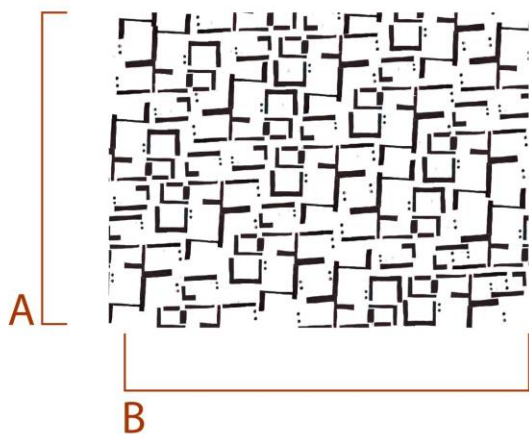

MEDIÇÕES:

|            |      |
|------------|------|
| A- ALTURA  | 4 CM |
| B- LARGURA | 8 CM |

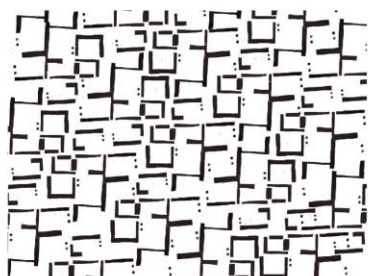

Repetição

PANTONE:



RGB 16 24 32  
HEX/HTML 101820  
CMYK 100 61 32 96

# FICHA TÉCNICA PADRÃO

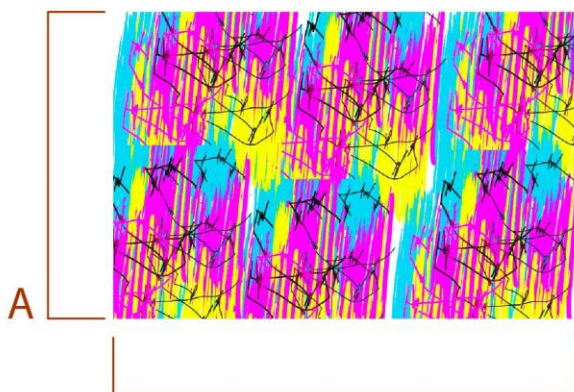

MEDIÇÕES:

|            |       |
|------------|-------|
| A- ALTURA  | 13 CM |
| B- LARGURA | 16 cm |

B

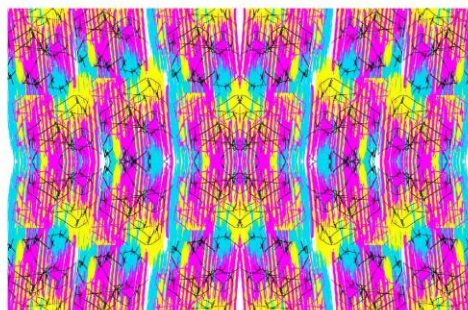

Repetição em espelho

PANTONE:

|   |   |
|---|---|
|  |  |
| RGB 65 182 230<br>HEX/HTML 41B6E6<br>CMYK 65 3 0 0                                  | RGB 214 37 152<br>HEX/HTML D62598<br>CMYK 9 89 0 0                                    |
|  |  |
| RGB 246 235 97<br>HEX/HTML F6EB61<br>CMYK 1 0 70 0                                  | RGB 16 24 32<br>HEX/HTML 101820<br>CMYK 100 61 32 96                                  |

## FICHA TÉCNICA PADRÃO



MEDIÇÕES:

|            |       |
|------------|-------|
| A- ALTURA  | 60 CM |
| B- LARGURA | 74 CM |

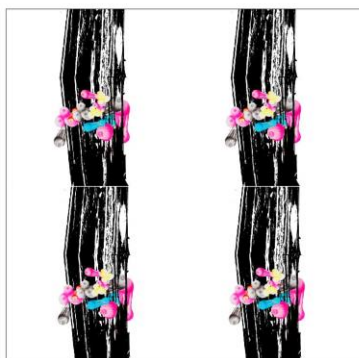

PANTONE:



RGB 65 182 230  
HEX/HTML 41B6E6  
CMYK 65 3 0 0



RGB 214 37 152  
HEX/HTML D62598  
CMYK 9 89 0 0



RGB 246 235 97  
HEX/HTML F6E861  
CMYK 1 0 70 0



RGB 16 24 32  
HEX/HTML 101820  
CMYK 100 61 32 96

Repetição

# FICHA TÉCNICA PADRÃO

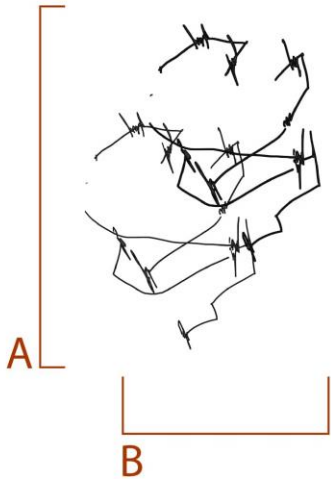

MEDIÇÕES:

|            |      |
|------------|------|
| A- ALTURA  | 4 CM |
| B- LARGURA | 3 CM |

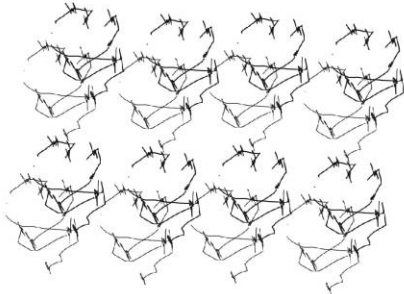











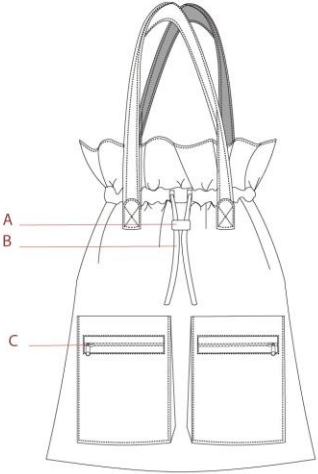
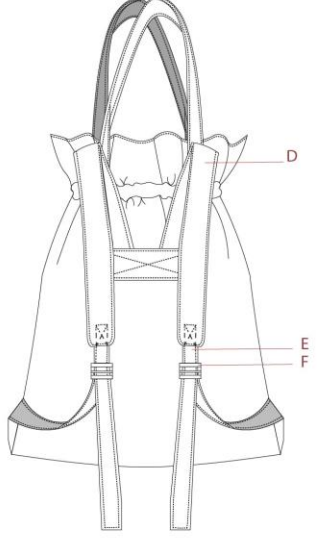
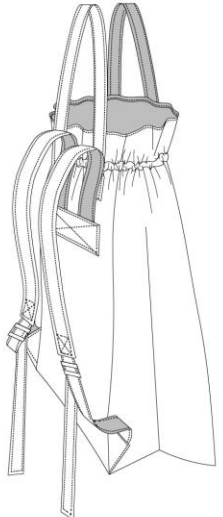
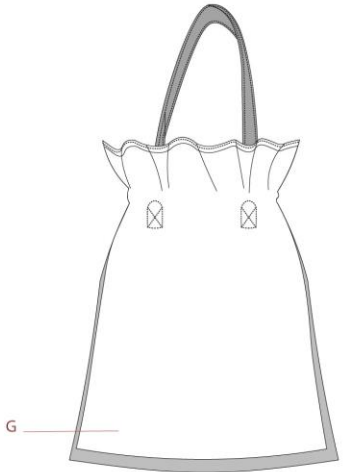

Repetição

PANTONE:



RGB 16 24 32  
HEX/HTML 101820  
CMYK 100 61 32 96

## 7.2.2 Fichas técnicas de produto

| FICHA TÉCNICA  |                          |                     |   |  |
|--|--------------------------|---------------------|---|--|
| NOME DA MARCA: GETHER  |                          |                     | NOME DO PROJECTO: Coleção cápsula "Frustration" / "Serenity"  |  |
| TEMPORADA: Primavera / Verão   |                          |                     | REFERÊNCIA: 01  |  |
| <p><b>DESCRIÇÃO:</b><br/> Mochila com abertura com elástico e com um forro na parte interior.<br/> Alça das costas com enchimento com fita para ajustar.<br/> Dois bolsos de folo na frente com abertura por fecho.<br/> Bolso interior com abertura com fecho.<br/> Alças na parte superior para pega.<br/> Elastico embutido, com ajustador, na parte superior para abertura que dá efeito de folho.</p> |                          |                     | <p><b>FRENTE:</b></p>  <p><b>COSTAS:</b></p>  <p><b>VISTA LATERAL:</b></p>  <p><b>VISTA INTERIOR:</b></p>  |  |
| <b>Matéria prima:</b>  |                          |                     |   |  |
|   | SARJA<br>100% Algodão    | Tecidos de castelo  | 9€ metro  |  |
|    | CAMBRAIA<br>100% Algodão | Tecidos de castelo  | PREÇO   |  |
| <b>AVIAMENTOS:</b>   |                          |                     |   |  |
|   | Elástico                 | Retrosaria 3 globos | 0,20  |  |
|   | Espunja isoladora        | Tecidos de castelo  | 13€   |  |
|   | Fecho                    | Tecidos de castelo  | 0,50€   |  |
|   | Linha                    | ESART               |   |  |
|   | Fita                     | Retrosaria 3 globos |   |  |
|   | Ajustador de fita        | Tecidos de Castelo  | 0,20€   |  |
|   | Ajustador de elástico    | Hiper BB            | 1,50€ Caixa   |  |
|   | Entretela tecida         | Tecidos de Castelo  | 3,90€   |  |
| LAVAGEM:    |                          |                     |   |  |
| <b>LEGENDA:</b>  |                          |                     |   |  |
| A  | Ajuste de elástico       | E                   | Fita  |  |
| B  | Elástico                 | F                   | Ajuste de fita  |  |
| C  | Fecho                    | G                   | Forro   |  |
| D  | Alça das costas          |                     |   |  |

| FICHA TÉCNICA MEDIDAS        |  |
|------------------------------|--|
| NOME DA MARCA: GETHER        | NOME DO PROJECTO: Coleção cápsula "Frustration" / "Serenity" |
| TEMPORADA: Primavera / Verão | REFERÊNCIA: 01   |

PADRÃO:







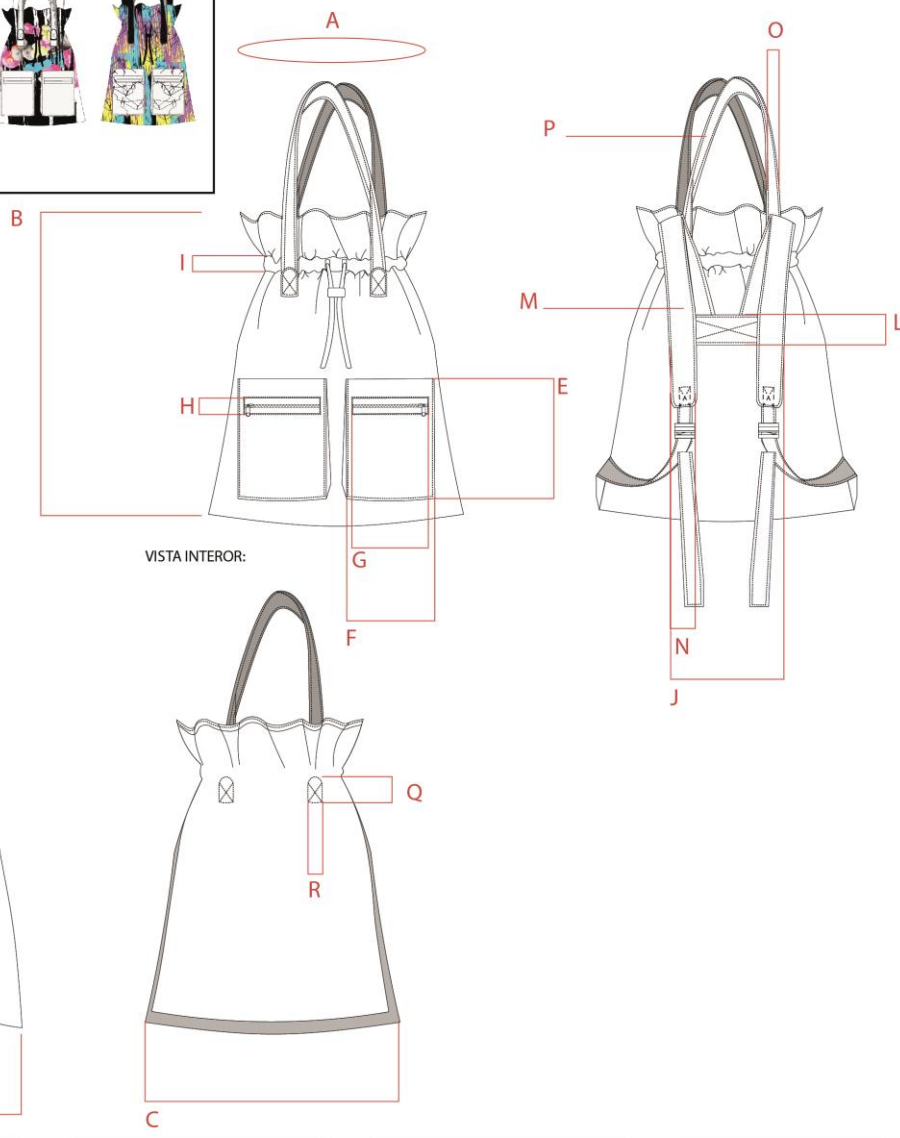



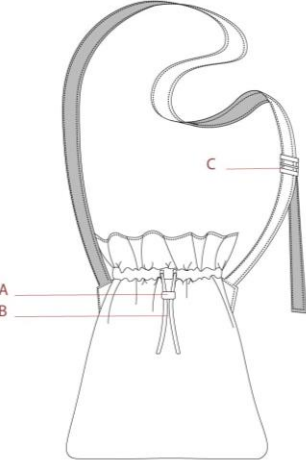
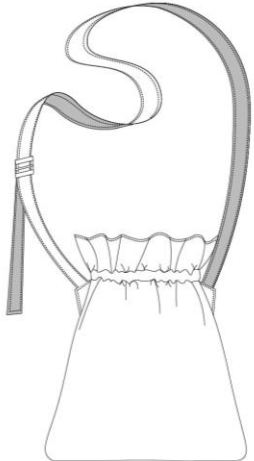

FRENTE:

COSTAS:

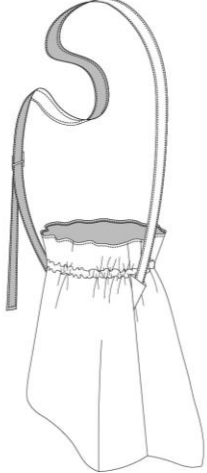
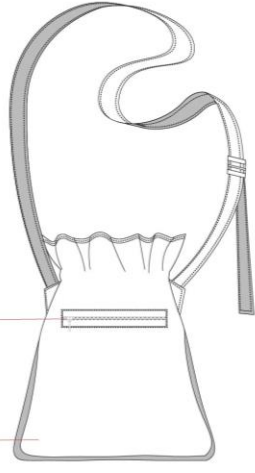

| LEGENDA: |                   | CM   |   |                       | CM |   |                           | CM |   |                               | CM  |
|----------|-------------------|------|---|-----------------------|----|---|---------------------------|----|---|-------------------------------|-----|
| A        | Diâmetro abertura | 106  | F | Largura bolso         | 18 | L | Altura suporte alça       | 8  | Q | Altura suporte alça superior  | 4   |
| B        | Altura total      | 56   | G | Largura fecho         | 14 | M | Comprimento alça          | 39 |   |                               |     |
| C        | Largura total     | 38,5 | H | Altura fecho          | 4  | N | Largura alça              | 6  | R | Largura suporte alça superior | 3,5 |
| D        | Largura lateral   | 12   | I | Largura fita elástico | 4  | O | Largura alça superior     | 3  |   |                               |     |
| E        | Altura bolso      | 18   | J | largura suporte alça  | 24 | P | Comprimento alça superior | 46 |   |                               |     |

| FICHA TÉCNICA  |                                     |   |             |   |                    |   |       |   |          |  |  |   |                |  |  |  |       |  |  |
|--|-------------------------------------|---|-------------|---|--------------------|---|-------|---|----------|--|--|---|----------------|--|--|--|-------|--|--|
| NOME DA MARCA: GETHER  |                                     | NOME DO PROJECTO: Coleção cápsula "Frustration" / "Serenity"  |             |   |                    |   |       |   |          |  |  |   |                |  |  |  |       |  |  |
| TEMPORADA: Primavera / Verão   |                                     | REFERÊNCIA: 02  |             |   |                    |   |       |   |          |  |  |   |                |  |  |  |       |  |  |
| <p>DESCRIÇÃO:</p> <p>Mala à tiracolo com abertura com elástico e com um forro na parte interior.<br/>         Bolso interior com abertura com fecho.<br/>         Alça na parte superior ajustável.<br/>         Elástico embutido, com ajustador, na parte superior para abertura que dá efeito de folho.</p> |                                     | <p>FRENTE:</p>  <p>COSTAS:</p>   |             |   |                    |   |       |   |          |  |  |   |                |  |  |  |       |  |  |
| Matéria prima:   |                                     |   |             |   |                    |   |       |   |          |  |  |   |                |  |  |  |       |  |  |
|   | SARJA<br>100% Algodão               | Tecidos de castelo  | 9€ metro    |   |                    |   |       |   |          |  |  |   |                |  |  |  |       |  |  |
|   | CAMBRAIA<br>67% poly<br>33% algodão | Tecidos de castelo  | 6€ metro    |   |                    |   |       |   |          |  |  |   |                |  |  |  |       |  |  |
| AVIAMENTOS:  |                                     |   |             |   |                    |   |       |   |          |  |  |   |                |  |  |  |       |  |  |
|   | Linha                               | ESART   |             |   |                    |   |       |   |          |  |  |   |                |  |  |  |       |  |  |
|   | Ajustador de alças                  | Tecidos de Castelo  | 0,20€       |   |                    |   |       |   |          |  |  |   |                |  |  |  |       |  |  |
|   | Fecho invisível                     | Tecidos de Castelo  | 2€          |   |                    |   |       |   |          |  |  |   |                |  |  |  |       |  |  |
|   | Elástico                            | Retrosaria 3 globos   | 0,20€       |   |                    |   |       |   |          |  |  |   |                |  |  |  |       |  |  |
|   | Ajustador de elástico               | Hiper BB  | 1,50€ Caixa |   |                    |   |       |   |          |  |  |   |                |  |  |  |       |  |  |
|   | Entretela tecida                    | Tecidos de Castelo  | 3,90€       |   |                    |   |       |   |          |  |  |   |                |  |  |  |       |  |  |
| LAVAGEM:   |                                     | <p>VISTA LATERAL:</p>  <p>VISTA INTERIOR:</p>   |             |   |                    |   |       |   |          |  |  |   |                |  |  |  |       |  |  |
|   |                                     | <p>LEGENDA:</p> <table border="1"> <tr> <td>A</td> <td>Ajuste de elástico</td> <td>E</td> <td>Forro</td> </tr> <tr> <td>B</td> <td>Elástico</td> <td></td> <td></td> </tr> <tr> <td>C</td> <td>Ajuste de Alça</td> <td></td> <td></td> </tr> <tr> <td></td> <td>Fecho</td> <td></td> <td></td> </tr> </table> |             | A | Ajuste de elástico | E | Forro | B | Elástico |  |  | C | Ajuste de Alça |  |  |  | Fecho |  |  |
| A  | Ajuste de elástico                  | E   | Forro       |   |                    |   |       |   |          |  |  |   |                |  |  |  |       |  |  |
| B  | Elástico                            |   |             |   |                    |   |       |   |          |  |  |   |                |  |  |  |       |  |  |
| C  | Ajuste de Alça                      |   |             |   |                    |   |       |   |          |  |  |   |                |  |  |  |       |  |  |
|  | Fecho                               |   |             |   |                    |   |       |   |          |  |  |   |                |  |  |  |       |  |  |

| FICHA TÉCNICA                |  |
|------------------------------|--|
| NOME DA MARCA: GETHER        | NOME DO PROJECTO: Coleção cápsula "Frustration" / "Serenity" |
| TEMPORADA: Primavera / Verão | REFERÊNCIA: 03   |

**DESCRIÇÃO:**  
 Mala á tiracolo com formato cilíndrico com forro saliente na parte superior.  
 Forro com abertura através de elástico ajustável.  
 Alça na parte superior ajustável.  
 Alças para pegas na parte superior.  
 Bolso com abertura por fecho na frente da mala.

Matéria prima:

|   |                                     |                    |          |
|---|-------------------------------------|--------------------|----------|
|  | SARJA<br>100% Algodão               | Tecidos de castelo | 9€ metro |
|  | CAMBRAIA<br>67% poly<br>33% algodão | Tecidos de castelo | 6€ metro |

AVIAMENTOS:

|   |                       |                     |             |
|---|-----------------------|---------------------|-------------|
|  | Linha                 | ESART               |             |
|  | Ajustador de alças    | Tecidos de Castelo  | 0,20€       |
|  | Fecho invisível       | Tecidos de Castelo  | 2€          |
|  | Elástico              | Retrosaria 3 globos | 0,20€       |
|  | Ajustador de elástico | Hiper BB            | 1,50€ Caixa |
|  | Entretela tecida      | Tecidos de Castelo  | 3,90€       |

LAVAGEM:

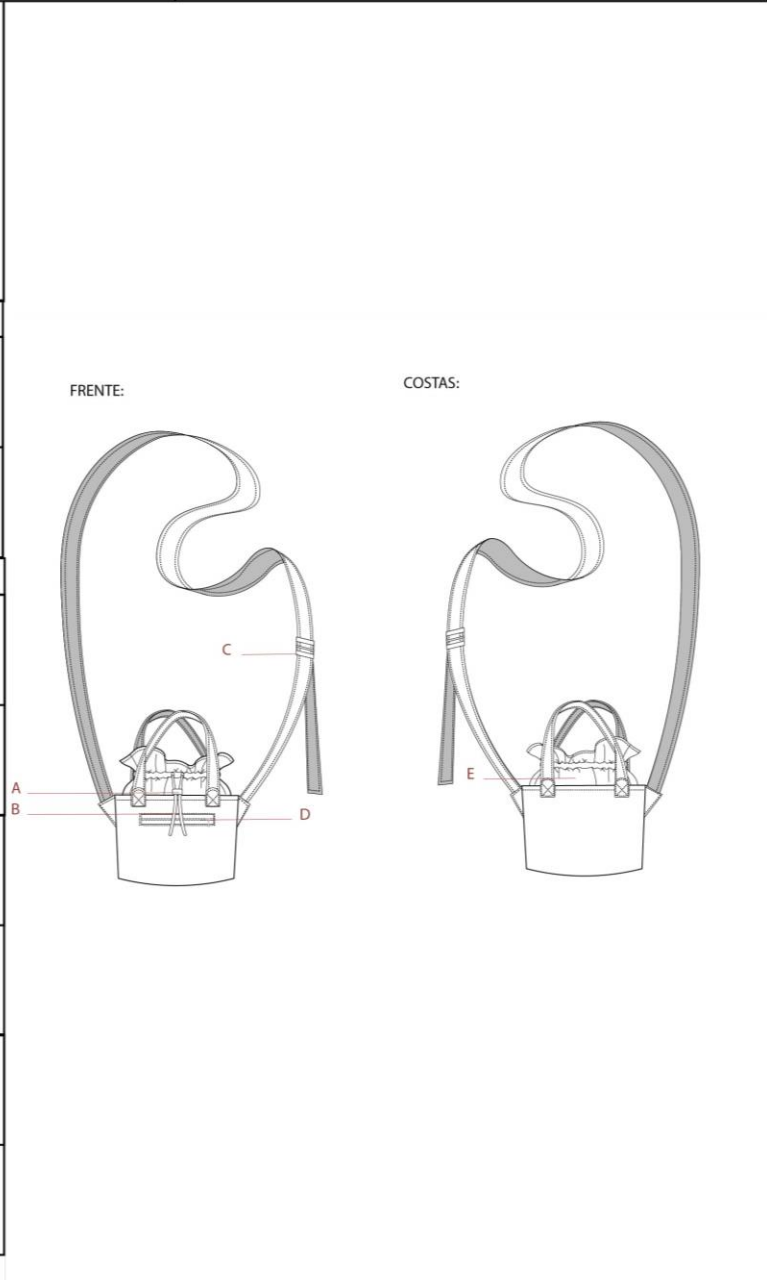

LEGENDA:

|   |                    |   |       |
|---|--------------------|---|-------|
| A | Ajuste de elástico | A | Forro |
| B | Elástico           | B |       |
| C | Ajuste de Alça     | C |       |
| D | Fecho              | D |       |

FICHA TÉCNICA

|                              |  |
|------------------------------|--|
| NOME DA MARCA: GETHER        | NOME DO PROJECTO: Coleção cápsula "Frustration" / "Serenity" |
| TEMPORADA: Primavera / Verão | REFERÊNCIA: 04   |

DESCRIÇÃO:  
Saco com formato rectângular.  
Pega na parte superior entretelada.

|   |                                     |                    |          |
|---|-------------------------------------|--------------------|----------|
| Matéria prima:  |                                     |                    |          |
|    | SARJA<br>100% Algodão               | Tecidos de castelo | 9€ metro |
|    | CAMBRAIA<br>67% poly<br>33% algodão | Tecidos de castelo | 6€ metro |
|  | Linha                               | ESART              |          |
|  | Entretela tecida                    | Tecidos de Castelo | 3,90€    |

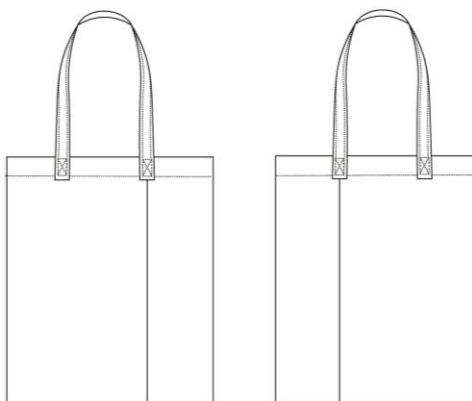

|   |          |  |   |  |
|---|----------|--|---|--|
| LAVAGEM:<br> | LEGENDA: |  |   |  |
|   | A        |  | A |  |
|   | B        |  | B |  |
|   | C        |  | C |  |
|   | D        |  | D |  |

| FICHA TÉCNICA                |  |
|------------------------------|--|
| NOME DA MARCA: GETHER        | NOME DO PROJECTO: Coleção cápsula "Frustration" / "Serenity" |
| TEMPORADA: Primavera / Verão | REFERÊNCIA: 05   |

DESCRIÇÃO:  
Bolsa com formato meia lua com abertura na parte superior com fecho. Entretelado na parte inferior.

Matéria prima:





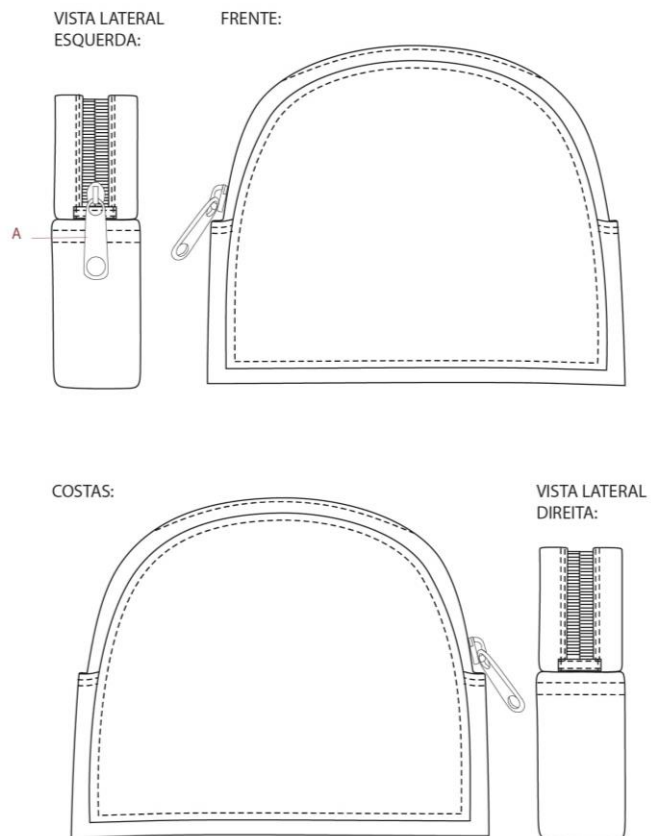

|   |                                     |                    |          |
|---|-------------------------------------|--------------------|----------|
|  | SARJA<br>100% Algodão               | Tecidos de castelo | 9€ metro |
|  | CAMBRAIA<br>67% poly<br>33% algodão | Tecidos de castelo | 6€ metro |

AVIAMENTOS:

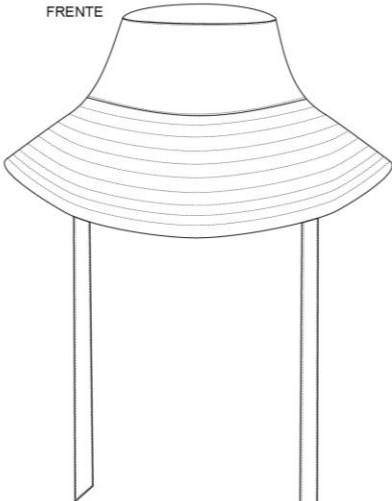
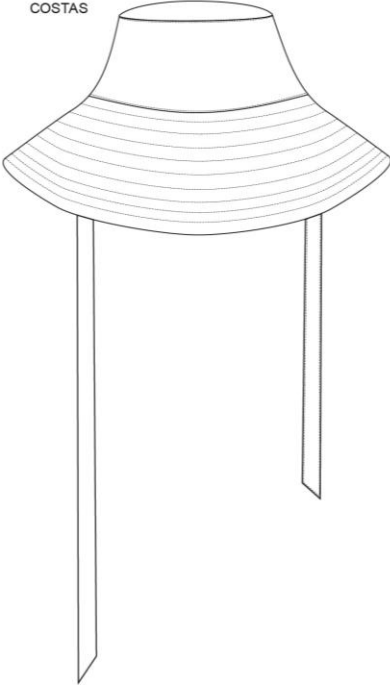
|   |                  |                    |       |
|---|------------------|--------------------|-------|
|  | Linha            | ESART              |       |
|  | Entretela tecida | Tecidos de Castelo | 3,90€ |
|  | Fecho            | Tecidos de castelo | 0,50€ |



| LAVAGEM:  | LEGENDA: |       |   |
|---|----------|-------|---|
|  | A        | Fecho | A |
|   | B        |       | B |
|   | C        |       | C |
|   | D        |       | D |

| FICHA TÉCNICA   |                                     |   |       |                    |          |  |  |  |  |  |  |  |  |  |  |  |  |  |  |
|---|-------------------------------------|---|-------|--------------------|----------|--|--|--|--|--|--|--|--|--|--|--|--|--|--|
| NOME DA MARCA: GETHER   |                                     | NOME DO PROJECTO: Coleção cápsula "Frustration" / "Serenity"  |       |                    |          |  |  |  |  |  |  |  |  |  |  |  |  |  |  |
| TEMPORADA: Primavera / Verão  |                                     | REFERÊNCIA: 07  |       |                    |          |  |  |  |  |  |  |  |  |  |  |  |  |  |  |
| <p>DESCRIÇÃO:</p> <p>Chapéu com aba oversize duplo.<br/>Fitas laterais para aperto.</p> |                                     | <p>FRENTE</p>  <p>COSTAS</p>                   |       |                    |          |  |  |  |  |  |  |  |  |  |  |  |  |  |  |
| Matéria prima:  |                                     |   |       |                    |          |  |  |  |  |  |  |  |  |  |  |  |  |  |  |
|        | SARJA<br>100% Algodão               |   |       | Tecidos de castelo | 9€ metro |  |  |  |  |  |  |  |  |  |  |  |  |  |  |
|        | CAMBRAIA<br>67% poly<br>33% algodão |   |       | Tecidos de castelo | 6€ metro |  |  |  |  |  |  |  |  |  |  |  |  |  |  |
| AVIAMENTOS:   |                                     |   |       |                    |          |  |  |  |  |  |  |  |  |  |  |  |  |  |  |
|       | Linha                               | ESART   |       |                    |          |  |  |  |  |  |  |  |  |  |  |  |  |  |  |
|      | Entretela tecida                    | Tecidos de Castelo  | 3,90€ |                    |          |  |  |  |  |  |  |  |  |  |  |  |  |  |  |
| LAVAGEM:  |                                     | LEGENDA:  |       |                    |          |  |  |  |  |  |  |  |  |  |  |  |  |  |  |
|      |                                     | <table border="1"> <tr><td></td><td></td><td></td><td></td></tr> <tr><td></td><td></td><td></td><td></td></tr> <tr><td></td><td></td><td></td><td></td></tr> <tr><td></td><td></td><td></td><td></td></tr> </table> |       |                    |          |  |  |  |  |  |  |  |  |  |  |  |  |  |  |
|   |                                     |   |       |                    |          |  |  |  |  |  |  |  |  |  |  |  |  |  |  |
|   |                                     |   |       |                    |          |  |  |  |  |  |  |  |  |  |  |  |  |  |  |
|   |                                     |   |       |                    |          |  |  |  |  |  |  |  |  |  |  |  |  |  |  |
|   |                                     |   |       |                    |          |  |  |  |  |  |  |  |  |  |  |  |  |  |  |

| FICHA TÉCNICA MEDIDAS   |  |
|---|--|
| NOME DA MARCA: GETHER   | NOME DO PROJECTO: Coleção cápsula "Frustration" / "Serenity" |
| TEMPORADA: Primavera / Verão  | REFERÊNCIA: 07   |
| <p>PADRÃO:</p>  |  |

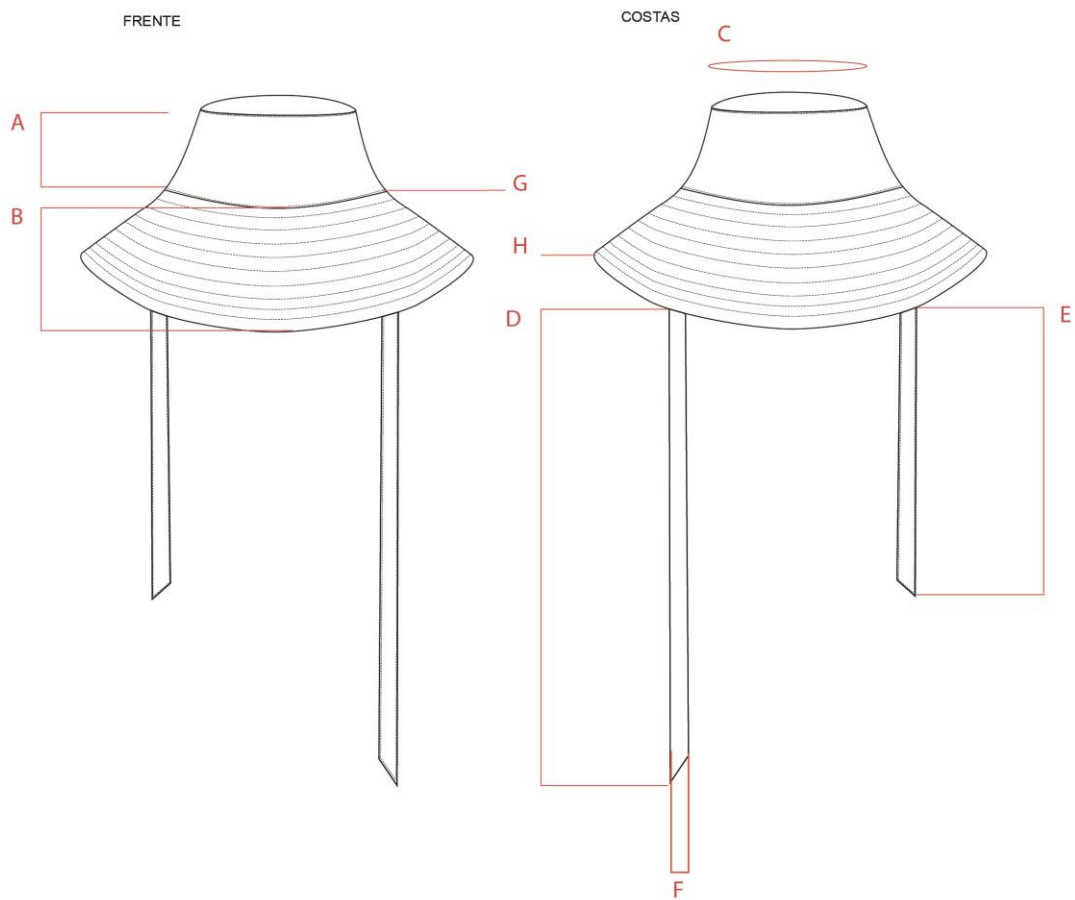



| LEGENDA: |                      | CM |   | CM              |     |
|----------|----------------------|----|---|-----------------|-----|
| A        | Altura corpo         | 8  | F | Largura fita    | 4   |
| B        | Altura Aba           | 10 | G | Perimetro corpo | 64  |
| C        | Perimetro base       | 52 | H | Perimetro aba   | 109 |
| D        | Altura Fita direita  | 50 |   |                 |     |
| E        | Altura Fita esquerda | 35 |   |                 |     |

| FICHA TÉCNICA                |  |
|------------------------------|--|
| NOME DA MARCA: GETHER        | NOME DO PROJECTO: Coleção cápsula "Frustration" / "Serenity" |
| TEMPORADA: Primavera / Verão | REFERÊNCIA: 08   |

DESCRIÇÃO:  
Chapéu com aba oversize duplo.  
Fitas laterais para aperto.

Matéria prima:

|   |                                     |                    |          |
|---|-------------------------------------|--------------------|----------|
|  | SARJA<br>100% Algodão               | Tecidos de castelo | 9€ metro |
|  | CAMBRAIA<br>67% poly<br>33% algodão | Tecidos de castelo | 6€ metro |

AVIAMENTOS:

|   |                  |                    |       |
|---|------------------|--------------------|-------|
|  | Linha            | ESART              |       |
|  | Entretela tecida | Tecidos de Castelo | 3,90€ |

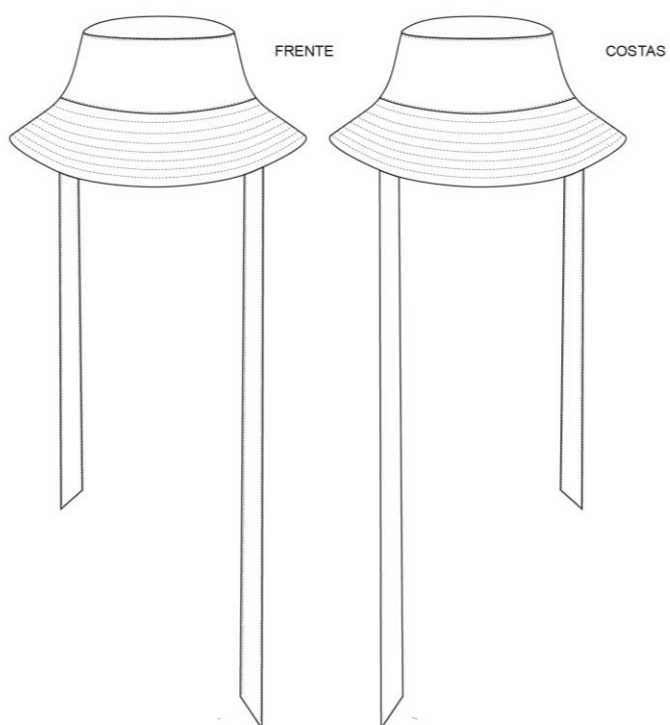

LAVAGEM:



LEGENDA:

|  |  |  |  |
|--|--|--|--|
|  |  |  |  |
|  |  |  |  |
|  |  |  |  |
|  |  |  |  |

| FICHA TÉCNICA                |  |
|------------------------------|--|
| NOME DA MARCA: GETHER        | NOME DO PROJECTO: Coleção cápsula "Frustration" / "Serenity" |
| TEMPORADA: Primavera / Verão | REFERÊNCIA: 09   |

DESCRIÇÃO:  
 Chapéu com aba, duplo.  
 Bolso lateral com abertura por fecho.  
 Ilhós na parte lateral para respiração.

Matéria prima:

|   |                       |                       |             |
|---|-----------------------|-----------------------|-------------|
|  | SARJA<br>100% Algodão | Tecidos<br>de castelo | 9€<br>metro |
|---|-----------------------|-----------------------|-------------|

AVIAMENTOS:

|   |                     |                        |       |
|---|---------------------|------------------------|-------|
|    | Linha               | ESART                  |       |
|   | Entretela<br>tecida | Tecidos<br>de Castelo  | 3,90€ |
|  | Ilhós               | Retrosaria<br>3 globos | 0,20€ |

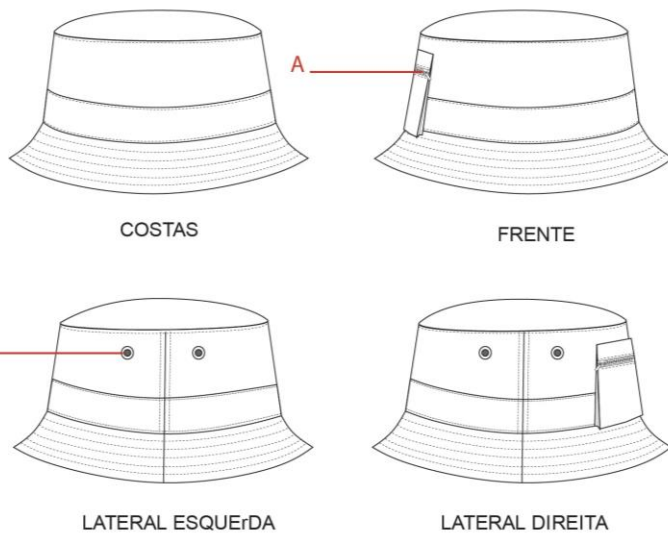

LAVAGEM:



LEGENDA:

|   |       |  |  |
|---|-------|--|--|
| A | Fecho |  |  |
| B | Ilhós |  |  |
|   |       |  |  |
|   |       |  |  |

### 7.2.3. Modelagem

Na busca em alcançar a estética desejada foram realizadas algumas pesquisas, tanto online, como em estudos de modelagem, e junto da nossa orientadora de projeto, para conseguirmos realizar a modelagem como tínhamos planeado.

Foram escolhidos dois modelos da nossa coleção, uma mochila grande, e um chapéu de aba grande, e a modelagem foi realizada para esses dois produtos.

Na tentativa de encontrar o tamanho ideal para a aba do chapéu foram feitos vários testes de tamanho, até irmos de encontro ao que queríamos, com o objetivo de ser um chapéu grande mas confortável, e usável, tendo sempre cuidado para a aba não ficar muito grande, pois seria um problema no que toca à visibilidade de quem o utiliza. No entanto, mesmo estando a aba grande, mas não demasiado, optámos por utilizar entretela para lhe dar mais estrutura.



**Figura 66-** Molde completo de chapéu (Fonte: Autor)



**Figura 67-** Molde de base circular do chapéu com medidas (Fonte: Autor)



Figura 68- Molde de corpo do chapéu com medidas (Fonte: Autor)



Figura 69- Molde de aba do chapéu com medidas (Fonte: Autor)

Até chegar ao molde final do chapéu pretendido não houve grandes dificuldades, utilizámos um molde simples, sem grandes transformações ou pormenores.

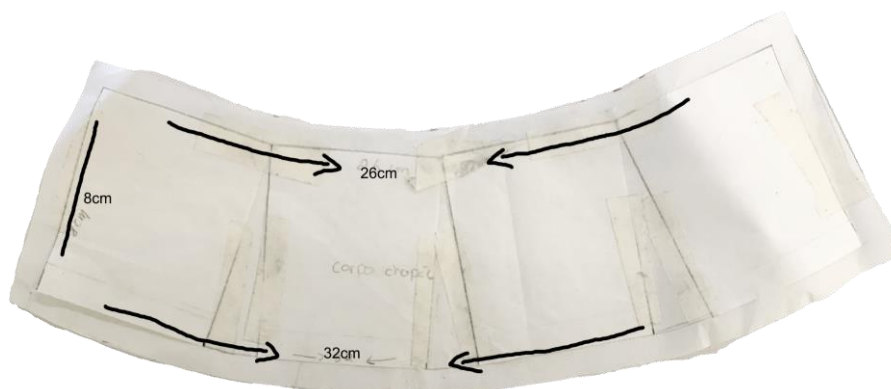
Já para chegar ao molde da mochila também foi um processo fácil, pois partimos do início que uma mochila se constrói como uma caixa, e depois é só acrescentar os elementos que lhe pertencem, como as alças e os bolsos. As principais dificuldades sentidas por ambas, foi sem dúvida em acertar nas medidas e tamanhos desejados, porque, como no chapéu, nós temos como pretendido, uma mochila grande.

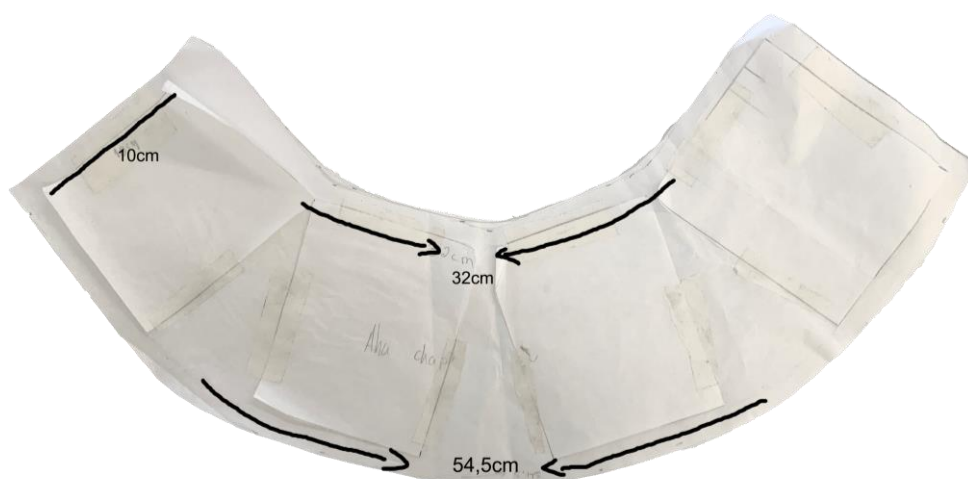
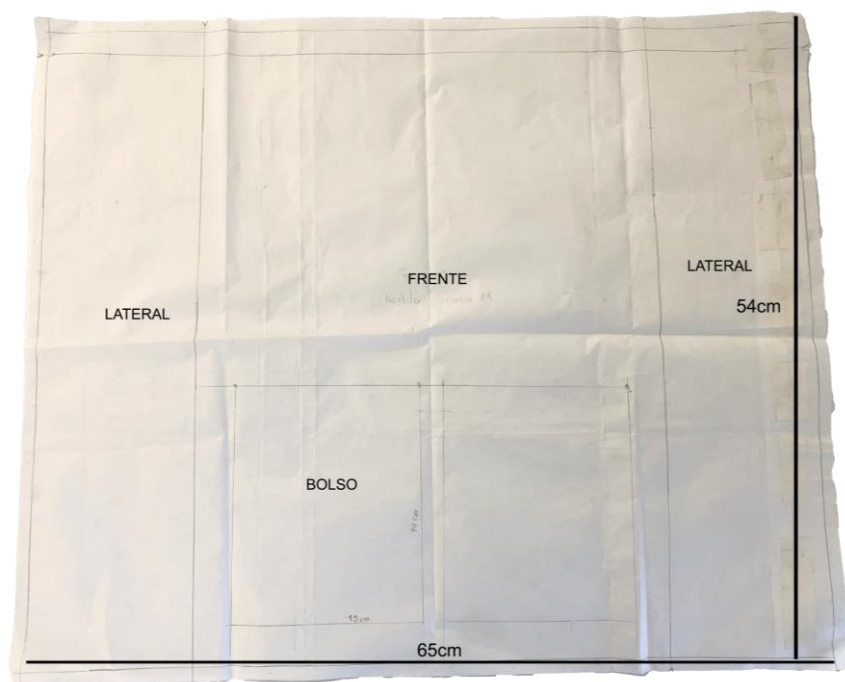

**Figura 70-** Molde frente da mochila com medidas (Fonte: Autor)

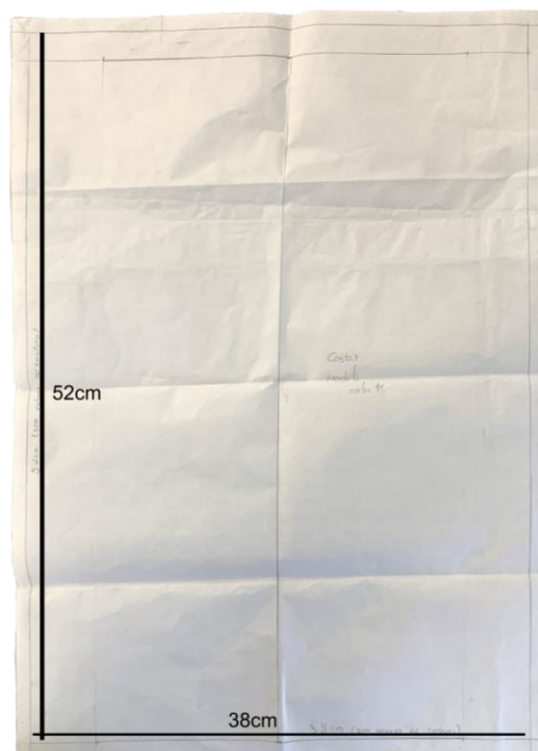

**Figura 71-** Molde costas da mochila com medidas (Fonte: Autor)



**Figura 72-** Molde da alça das costas com medidas (Fonte: Autor)



**Figura 73-** Molde da alça de cima com medidas (Fonte: Autor)

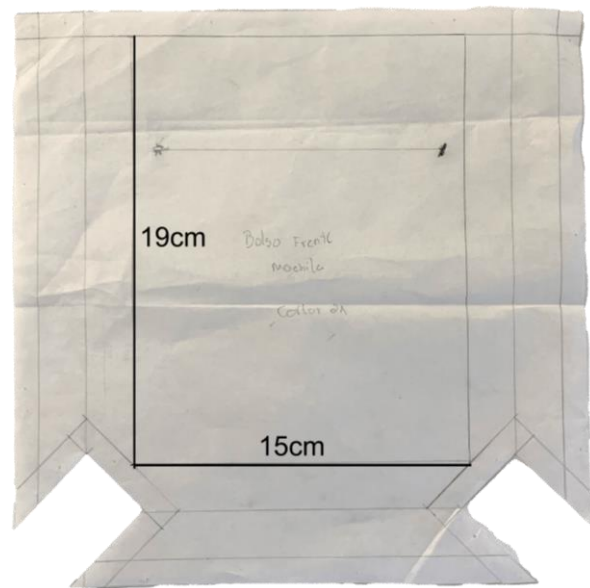

**Figura 74-** Molde do bolso de fole com medidas (Fonte: Autor)



**Figura 75-** Molde do fundo da mochila com medidas (Fonte: Autor)

#### 7.2.4. Prototipagem

Em comunhão com a busca pela peça desejada foi essencial recorrer à prototipagem em pano cru dos moldes realizados. Foram confeccionados em tamanho real, para uma mais fácil percepção dos tamanhos e das quantidades necessárias de matéria prima a ser estampada. Importante referir, que para a confeção escolhemos somente dois produtos da coleção.

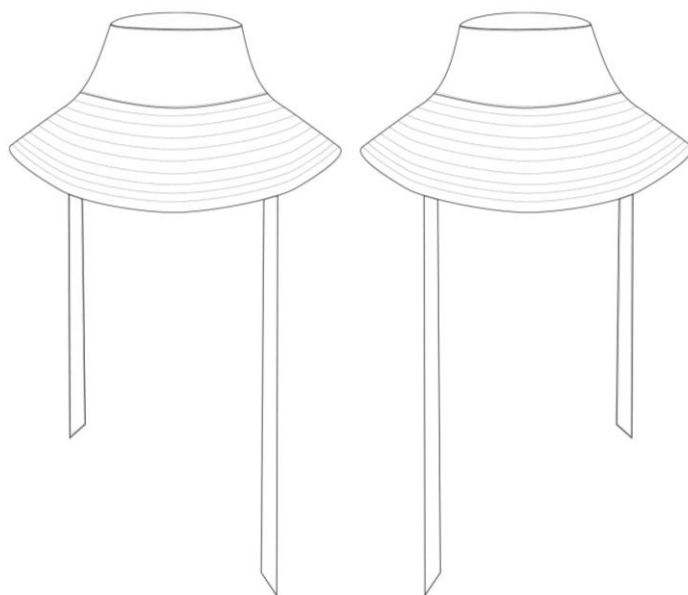

**Figura 76-** Desenho técnico do chapéu com aba grande (Fonte: Autor)



**Figura 77-** Prototipagem do chapéu frente/ costas (Fonte: Autor)

Este chapéu foi o escolhido para confeccionar, como produto final, porque dentro de todos os produtos da coleção final, este era aquele que ia de encontro à estrutura fluída do resto dos produtos. Contudo, também foi escolhido por ser aquele em que a forma ia de encontro direto com a mochila, o segundo produto escolhido para confeccionar.

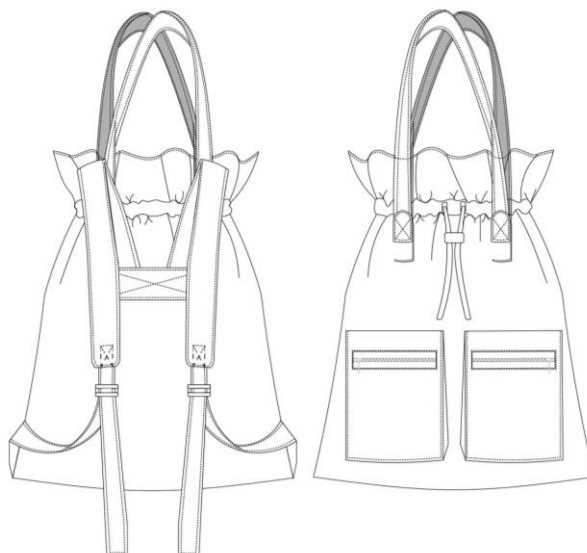

**Figura 78-** Desenho técnico mochila (Fonte: Autor)



**Figura 79-** Prototipagem de mochila vista de frente (Fonte: Autor)

**Figura 80-** Pormenor de elástico no fechamento da mochila (Fonte: Autor)

**Figura 81-** Pormenor de bolso de fole na frente da mochila (Fonte: Autor)

**Figura 82-** Pormenor da alça da mochila (Fonte: Autor)

O segundo produto a ser escolhido foi a mochila, porque é o nosso produto chave, como é uma coleção de acessórios práticos, de lazer e pequenas viagens, para um público alvo ativo e aventureiro, a mochila era a melhor opção para confeccionar.

Após a prototipagem feita, e termos chegado à forma e aos produtos pretendidos, passámos à fase de procura pelos aviamentos necessários para os acabamentos e abotoamentos dos mesmos.

### 7.2.5. Aviamentos para os acabamentos dos produtos

No caso dos produtos que escolhemos confeccionar, uma mochila e um chapéu por cada elemento do projeto, apenas a mochila utilizará mais aviamentos por conta dos abotoamentos necessários, já o chapéu o único aviamento que iremos utilizar será a entretela para reforçar a aba grande do chapéu.

Para a mochila utilizámos aviamentos como fechos, elástico em rolinho para o fecho principal, com o objetivo de lhe dar uma forma mais fluída e descontraída, para esse mesmo elástico tivemos que utilizar os terminais de cordão para o acabamento das pontas dos mesmo, esses acabamentos escolhemos por serem em metal prateado, porque queríamos que causa-se um efeito mais pesado ao elástico para cair mais direito e não andar muito à solta. Como todas as mochilas, complementámos a alça das costas com uma fita de mochila, juntamente com a peça ajustadora. Para os bolsos de folo um fecho de dentes de plástico brancos e pretos, para ir de encontro ao padrão de cada uma das linhas de padrões. Para o reforço das costas e das alças utilizámos uma esponja isoladora, para criar mais estrutura.



**Figura 83-** Aviamentos utilizados nas mochilas (Fonte: Autor)

Em especial no chapéu como já referido, não utilizámos muitos aviamentos, somente entretela para a aba grande do chapéu, com o objetivo de criar estrutura, e linha para as costuras.



**Figura 84-** Aviamento utilizado no chapéu, entretela tecida  
(Fonte: Autor)

## 8. Meios de comercialização

Produzindo as peças de forma *slow fashion*, pretendemos definir a manufatura dos nossos produtos conforme a aquisição dos nossos clientes, assim, a comercialização das peças seria apenas feita por encomenda, on-line e em loja física, levando a que não haja *stock* desperdiçado.

Sendo assim, ao contrário daquilo que são as fazes praticadas pela maioria das marcas, e após as fases criativas e de design das coleções, o ciclo de vida das peças do nosso projeto começam na encomenda do consumidor.



**Figura 85-** Tecido estampado (Fonte: Autor/Blur)

Através do processo da confecção das peças sob encomenda, temos como objetivo de reunir o máximo de encomendas possíveis, para depois mandar estampar neste formato de bandeira, isto é, no mesmo rolo ou metragem de tecido, dispormos dos vários padrões necessários, e assim, evitar desperdícios.

A partir daí, a peça será então confeccionada e desenvolvida, por nós, num processo artesanal e cuidado, tornando a peça confeccionada mais valorizada. Depois das peças finalizadas e da sua etiquetagem feita, o produto segue então para o consumidor, através de distribuidoras.

Pela sua confecção manual e pela atenção dada por nós em cada fase de criação das peças, estes produtos são estimados a ter uma vida mais longa que um produto comprado numa marca de *fast fashion*, elevando então o seu valor.

## 8.1. Orçamento

|                    |                     |        |
|--------------------|---------------------|--------|
| Matéria-prima      | 6, 60 METROS        | 49€    |
| Aviamentos         |                     | 25€    |
| Estampagem         | 5 METROS            | 64€    |
| Custos de produção | Produzido na escola | nenhum |

Tabela 1- Tabela de Orçamentos (Fonte: Autor)

Nota: Este orçamento é referente aos custos de produção dos dois chapéus e duas mochilas que iram ser produzidas, anteriormente mencionadas.

## 9. Conclusão

Os objetivos iniciais foram bem conseguidos, estes que tinham como base a criação e o processo criativo e técnico de uma coleção cápsula na área do design de acessórios. Dentro dos nossos objetivos, também está como pretendido, mostrar como há diferenças nos processos criativos de criador para criador, e assim, criámos uma coleção cápsula que se desdobrou em duas linhas diferentes.

Importante referir, que em todo o nosso processo criativo não houve uma preocupação em sermos sustentáveis, nem temos como objetivo marcarmos as nossas coleções como sustentáveis, no entanto, um dos nossos objetivos iniciais era tentarmos reduzir ao máximo todos os desperdícios possíveis, e assim, decidimos que os nossos produtos seriam feitos somente por encomenda, tornando-nos assim uma marca de *Slow Fashion*.

Através de um método seletivo, começámos a libertar todas as ideias criativas que gostaríamos de explorar, porém, ao longo desse mesmo desenvolvimento conseguimos diminuir as nossas variadas soluções, e ficar com a que mais gostávamos de trabalhar e que se encaixaria nos nossos objetivos iniciais. O *sketchbook*, também acabou por ser um dos nossos aliados para o processo criativo de cada uma, porque nos ajudou a libertar todas as nossas ideias, trabalhá-las, e ainda conseguimos fazer uma seleção de quais seriam os caminhos pretendidos para criarmos os padrões da coleção.

Com este projeto direcionado para o design de acessórios, mais propriamente, mochilas e chapéus, ganhámos um conhecimento, que até então nos era desconhecido,

a confecção e modelagem desses mesmo acessórios, pois, todo o caminho académico se direcionou para a criação e confecção de vestuário, daí também termos escolhido para projeto final, sairmos da nossa zona de conforto, com o objetivo de adquirir novos conhecimentos, neste caso na área de design de acessório.

### **9.1. Fatores críticos**

No projeto finalizado, somente projetámos dois produtos finais, no entanto, achámos que seria mais viável a confecção dos restantes produtos da coleção, conseguindo, assim, uma maior percetibilidade dos produtos enquanto conjunto.

### **9.2. Perspetivas futuras**

Após o projeto finalizado chegámos à conclusão que, temas como o que foi trabalhado no nosso projeto, nomeadamente, a diversificação de processos criativos pode variar de criador para criador, podendo dar, resultados opostos para o mesmo conceito, futuramente, seria um conceito de marca interessante para impor no mercado, sendo este um dos nossos objetivos futuros.

## **10. Glossário**

### **B**

#### ***Bucket hat:***

Chapéu tipo pescador, usado para proteger da chuva.

### **D**

#### **Desenho Técnico:**

É uma forma de expressão gráfica que representa formas, dimensões e posições de um objeto de acordo com a necessidade de cada situação. Os elementos de um desenho

técnico são os responsáveis por passar a ideia do projetista para a pessoa responsável pela execução do projeto.

## F

### ***Frustration:***

Sentimento associado a uma sensação de impotência e desânimo, que ocorre quando algo que era esperado falha ou não acontece. Este sentimento, vem mostrar que mesmo quando fazemos de tudo o que está ao nosso alcance, as situações podem não acontecer como esperamos, isto deve-se ao facto de que nem tudo depende exclusivamente de nós. De que não temos o controlo de muitas coisas.

## I

### **Impressão digital:**

Conta com uma impressora especial, capaz de desenhar diretamente sobre a superfície do tecido. A estamperia digital permite a impressão em diversos tecidos, como a poliamida e o algodão, diferente das técnicas tradicionais de sublimação, que permite apenas poliéster.

### ***Influencers:***

Normalmente apresentam um número considerável de seguidores, permitindo-lhes fazer publicidade subtil a um determinado produto, utilizando uma linguagem adequada, facilmente compreendida pelo público das marcas que procuram. Passam assim uma mensagem correta, através da produção de conteúdos, com o intuito de influenciar comportamentos na internet.

## M

### ***Moodboard:***

É um mural que pode conter fotos, ilustrações, texturas, cores, objetos, formas e frases / palavras. O objetivo é favorecer a visualização de ideias e a tradução das essências. Identificando o tom que o projeto deve seguir.

## N

### ***Necessaires:***

Bolsa responsável por levar pequenos objetos necessários para pequenas viagens. Por norma apresenta, remédios, escova e pasta de dentes, absorventes ou / e maquilhagem.

## O

***Outsider:***

Uma pessoa que não está envolvida num grupo particular de pessoas ou numa organização.

**P**

***Pantone:***

A escala de cores *pantone* é composta por um sistema numérico que identifica as cores de tinta com alta precisão, padronização e regularidade.

**Publico- alvo:**

É um grupo de pessoas para a qual é definido a venda de um produto, sendo este a personificação de um cliente ideal. Para o definir é preciso recolher e desenvolver alguns dados que são característicos para a venda dos produtos, como por exemplo a sua faixa etária, o género, o rendimento mensal médio, os hábitos de consumo, etc...

**R**

***Rapport:***

É o padrão mínimo da estrutura do entrelaçamento do tecido, pode também ser o padrão mínimo de cores quando fazem parte do entrelaçamento.

**S**

**SARS-COV 2:**

Vírus que causa uma doença respiratória, pelo agente coronavírus identificado em dezembro de 2019 na China. Pertence a uma família viral, conhecidos desde 1960, causando infeções respiratórias, geralmente leves a moderadas em seres humanos e em animais.

***Serenity:***

Significa calmo ou tranquilo, inicialmente associado ao clima, para depois ser direcionado a coisas ou pessoas. Ter serenidade é expressar suavidade nas ações, mesmo diante de situações adversas e de conflitos. Está em grande parte associada á capacidade das pessoas em lidar com situações e com outras pessoas, de forma dócil e sem influenciar em seu próprio estado emocional.

***Sketchbook:***

A sua finalidade é registrar ideias através de rascunhos, colagens, desenhos ou anotações. Possibilidade permite que ideias ou inspirações não se percam, e que mais tarde possam ser lembradas.

***Slow fashion:***

Movimento surgido como uma alternativa às grandes redes impulsivas de consumo de roupa. O slow fashion quebra essa corrente ao defender o “consumo menos e melhor”. Existe também uma forte preocupação por todo o ciclo de produção, desde o processo de produção das roupas até ao momento em que são adquiridas, prezando a sustentabilidade do ponto de vista ambiental e social.~

***Street style:***

Demonstra a moda que vem das cidades, dos indivíduos, independentemente da classe social, cultural ou etnia, e não das marcas ou semanas da moda. Este tipo de tendência aos poucos vai ganhando espaço nas tendências.

**T**

***Totebag:***

Bolsa do género de sacola, de tamanho médio ou grande. Possui duas alças curtas nas laterais e pode ser carregada no ombro ou nas mãos.



## 11.Referências bibliográficas

Champerlain, Emma. Acesso em 10 de março de 2021, disponível em Instagram: <https://www.instagram.com/emmachamberlain/>

Educalingo. Acesso em 28 de junho de 2021, disponível em: <https://educalingo.com/en/dic-pt/rapport>

2020. “Estamparia digital em tecidos”. Acesso em 28 de junho de 2021, disponível em Modelle: <https://blog.modelle.ind.br/estamparias-digital/>

Franciane. “Afinal o que é esse “Street style”?”. Acesso em 28 de junho de 2021, disponível em Amaia Shoes: <http://amaia-shoes.com.br/a-final-o-que-e-esse-street-style/>

Júlio, Clara. 2020. “*Slow Fashion*: o que é e como adotar a moda consciente?”. Acesso em 28 de junho de 2021, disponível em Lavemcasa: <https://www.lavemcasa.com.br/blog/slow-fashion/>

Lemar. Acesso em 20 de abril de 2021, disponível em Lemar: <https://lemar.pt>

Matias, Catarina. 2020. “Frustração”. Acesso em 28 de junho de 2021, disponível em Saúde e Bem estar: <https://www.saudebemestar.pt/pt/blog/psicologia/frustracao/>

Morais, Jaider. 2019. “Entenda o que é um moodboard e como essa ferramenta pode ajudar no seu projeto”. Acesso em 28 de junho de 2021, disponível em Design com café: <https://designcomcafe.com.br/moodboard/>

2018. “Necessaires: elas são simplesmente necessárias”. Acesso em 28 de junho de 2021, disponível em Terra: <https://www.terra.com.br/noticias/necessaires-elas-sao-simplesmente-necessarias,0b8831f7d0f99b8c38c61d4b2020deebgdgoc519.html>

“O que é um Sketchbook e para que serve?”. Acesso em 28 de junho de 2021, disponível em Kissyla Mascaranhas: <https://kissylamascaranhas.com/o-que-e-um-sketchbook-e-para-que-serve/>

2019. “Público alvo: o que é, como definir e exemplos”. Acesso em 28 de junho de 2021, disponível em Sydra: <https://www.sydra.pt/publico-alvo-o-que-e/>

Rogers, Jazmine. Acesso em 10 de março de 2021, disponível em Instagram: <https://www.instagram.com/thatcurlytop/>

2016. “Significado de serenidade”. Acesso em 28 de junho de 2021, disponível em Significados: <https://www.significados.com.br/serenidade/>

Silva, Nara. “O que é Pantone? Tudo sobre as cores e a escala de pantone”. Acesso em 28 de junho de 2021, disponível em Futura Express: <https://www.futuraexpress.com.br/blog/o-que-e-pantone/>

“*Social media influencers- o que são e porque são importantes para o Marketing*”. Acesso em 28 de junho de 2021, disponível em Boomer: <https://www.boomer.pt/pt/o-raio-do-blog/o-raio-do-blog/item/124-social-media-influencers-o-que-sao-e-porque-sao-importantes-para-o-marketing>

2021. “Tire as principais dúvidas sobre Covid-19, doença causada pelo Coronavírus”. Acesso em 28 de junho de 2021, disponível em Vivabem: <https://www.uol.com.br/vivabem/noticias/redacao/2020/01/25/tire-suas-principais-duvidas-sobre-o-coronavirus-que-se-espalha-pelo-mundo.htm>

“ToteBag o que é e como usar”. Acesso em 28 de junho de 2021, disponível em Cavezzale: <https://blog.cavezzale.com/tote-bag-o-que-e-e-como-usar/>

2018.” Vistas, tipos de linhas e mais: tudo o que você precisa saber sobre desenho técnico”. Acesso em 28 de junho de 2021, disponível em Viva de cora: <https://www.vivadecora.com.br/pro/estudante/desenho-tecnico/>