

Lixo

Índice

1- Introdução	01
2- Enquadramento da problemática em estudo.....	02
3- Proposta de trabalho.....	03
4- Surgimento da ideia.....	04
4.1- Fundo de segurança 1.....	05
4.2- Fundo de segurança 2.....	06
4.3- Fundo de segurança 3.....	07
5- Os acessórios anti- roubo finais.....	08
5.1- Acessório numero 1.....	08
5.2- Acessório numero 2.....	09
5.3- Acessório numero 3.....	10
6- Materiais escolhidos.....	11
7- Painel de Materiais.....	12
8- O tecido principal – Nylon.....	13
9- A inspiração para o bordado.....	14
9.1- História.....	15
9.2- Estética	15
10- Desenvolvimento do bordado	19
10.1- Bordados / Experimentações 1	19
10.2- Bordados / Experimentações 2	20
10.3- Bordados / Experimentações 3	21
10.4- Bordados / Experimentações 4	22
10.5- Bordados / Experimentações 5	23
10.6- Bordados / Experimentações 6	24
10.7- Bordado escolhido/Características	25
11- Painel de Conceito	27
12- Painel de Bordado	28
13- Painel de Cores	29
13.1- Painel de Cores	30
14- Painel Público - Alvo	31
14.1- Público-Alvo	32
15- Marcas Concorrentes	33
15.1- Comparação produto marca concorrente	33
15.2- Marcas Concorrentes	34
16- Custo de Produção – Orçamento	35
16.1- Protótipo 1	35
16.2- Protótipo 2	36
16.3- Protótipo 3	37
17- Pontos de Venda	38
18- Divulgação	39
19- Análise swot	40
20- Posicionamento do produto no mercado	41
21- Conceito do produto	42
22- Processo produtivo	43
23- Esboços	44
24- Fichas Técnicas	

25- Acessório numero 1	55
26- Acessório numero 2	56
27- Acessório numero 3	57
28- Ilustração 1	58
29- Ilustração 2	59
30- Ilustração 3	60
31- Anexos- Paineis	61
32- Conclusão.....	62
33- Webgrafia	63

Índice de Ilustrações

<i>Figura 1 Fundo de mochila com fecho, amostra realizada em pano cru.....</i>	<i>05</i>
<i>Figura 2 Fundo falso localizado nas costas da mochila, com espaço de 4 cm</i>	<i>06</i>
<i>Figura 3 Fundo falso localizado nas costas da mochila, com espaço de 4 cm</i>	<i>06</i>
<i>Figura 4 Fundo falso colocado no exterior da mesma, realizada em pano cru</i>	<i>07</i>
<i>Figura 5 Protótipo de Mochila realizada em tamanho real, em pano cru.....</i>	<i>08</i>
<i>Figura 6 Vista lateral.....</i>	<i>08</i>
<i>Figura 7 traseira aberta.....</i>	<i>08</i>
<i>Figura 8 Traseira fechada.....</i>	<i>08</i>
<i>Figura 9 Protótipo número 2.....</i>	<i>09</i>
<i>Figura 10 Fundo falso localizado nas costas da mochila,</i>	<i>09</i>
<i>Figura 11 Protótipo número 3.....</i>	<i>10</i>
<i>Figura 12 Painel de materiais.....</i>	<i>12</i>
<i>Figura 13 Máscaras da Ópera de Pequim e de Sichua.....</i>	<i>14</i>
<i>Figura 14 Mascara Três – tile</i>	<i>16</i>
<i>Figura 15 Exemplos de máscara.....</i>	<i>18</i>
<i>Figura 16 Exemplos de experimentações para bordados,</i>	<i>19</i>
<i>Figura 17 Exemplos de experimentações para bordados,.....</i>	<i>20</i>
<i>Figura 18 Exemplos de experimentação para bordados,</i>	<i>21</i>
<i>Figura 19 Exemplos de experimentação para bordados,</i>	<i>22</i>
<i>Figura 20 Exemplos de experimentação para bordados.....</i>	<i>23</i>
<i>Figura 21 Exemplos de experimentação para bordados.....</i>	<i>24</i>
<i>Figura 22 Bordado escolhido.....</i>	<i>25</i>
<i>Figura 23 Bordado, experimentação.....</i>	<i>26</i>
<i>Figura 24 Painel de Conceito.....</i>	<i>27</i>
<i>Figura 25 Painel de Bordado.....</i>	<i>28</i>
<i>Figura 26 Painel de cores... ..</i>	<i>29</i>
<i>Figura 27 Painel de publico alvo</i>	<i>31</i>
<i>Figura 28 Painel Marcas concorrentes.....</i>	<i>33</i>
<i>Figura 29 Esboços.....</i>	<i>44</i>
<i>Figura 30 Ficha técnica 1.....</i>	<i>45</i>
<i>Figura 31 Ficha técnica 2.....</i>	<i>46</i>
<i>Figura 32 Ficha técnica 3.....</i>	<i>47</i>
<i>Figura 33 Ficha técnica 4.....</i>	<i>48</i>
<i>Figura 34 Ficha técnica 5.....</i>	<i>49</i>
<i>Figura 35 Ficha técnica 6.....</i>	<i>50</i>
<i>Figura 36 Ficha técnica 7</i>	<i>51</i>
<i>Figura 37 Ficha técnica 8</i>	<i>52</i>
<i>Figura 38 Ficha técnica 9.....</i>	<i>53</i>
<i>Figura 39 Ficha Técnica 10</i>	<i>54</i>
<i>Figura 39 Fotografias do Acessório</i>	<i>55</i>
<i>Figura 40 Fotografias do Acessório.....</i>	<i>56</i>
<i>Figura 41 Fotografias.....</i>	<i>57</i>
<i>Figura 43 Ilustração 1.....</i>	<i>58</i>
<i>Figura 44 Ilustração 2... ..</i>	<i>59</i>
<i>Figura 45 Ilustração 3.....</i>	<i>60</i>
<i>Figura 45 Ilustração 3.....</i>	<i>61</i>

Figura 46 Painel Conceito II62

Lista de Abreviaturas

Esart – Escola Superior de Artes Aplicadas de Castelo Branco

1 - Introdução

O nosso Projeto surge de uma necessidade, a necessidade de sentirmos os nossos bens em segurança.

Desenvolvemos acessórios, mais concretamente mochilas que possam ser transportadas, aparentemente como se fosse uma mochila normal para quem vê, diferente para quem usa.

Dentro de inúmeros sectores, a área da moda tem se destacado cada vez mais, pelo seu desenvolvimento em acessórios com qualidade. O grande volume de produtos, dentro dos quais acessórios tem ajudado a movimentar a nossa economia, pois o mercado oferece, constantemente, produtos inovadores.

Outro foco do nosso trabalho, para além da sustentabilidade, onde queremos dar o nosso contributo, é a questão da segurança da população e resolver questões de espaço dentro dos acessórios.

2 - Enquadramento da problemática em estudo

- Segurança da população.

A humanidade vive hoje uma das maiores problemáticas, que de certa forma afeta todos nós, a insegurança. Na Europa e genericamente em outros países, verifica-se o aumento da preocupação com a insegurança e criminalidade urbana. O que fundamenta o dispêndio, cada vez mais elevado, de somas em medidas prevenção. O número crescente de atos considerados, pela Lei, como criminosos e a violência em geral não atingem apenas as suas vítimas, mas a população num todo. A imagem que um país transmite ao resto do mundo é vivamente condicionado pelo clima de segurança ou insegurança que nele é vivido, desse modo é urgente resolvermos esse problema. Este problema vem de inúmeros fatores como desorganização política, económica e social juntamente com o fenómeno da globalização como o Covid 19.

Portugal é conhecido como um dos países mais seguros para viajar, sendo este um dos motivos que atrai turistas todos os anos. Em 2018, recebemos 12,7 milhões de turistas vindos de toda a parte. No mesmo período de tempo, o Brasil recebeu 6,6 milhões. Toda esta informação, é avaliada através do Índice de Desenvolvimento Humano, relatório feito pelas Nações Unidas. Os roubos nas vias públicas são uma constante preocupação.

Em 2019, a taxa de criminalidade em Portugal rondava os 32,4% (dados de 2018 do INE), sendo que 0,8% corresponde a roubos e furtos na via pública.

Uma das formas de roubo mais comum é a do carteirista. Quando a vítima está distraída ou no meio de uma multidão, como é o caso do metro, filas de supermercado, espetáculos diversos. Nenhum turista ou cidadão, quer chegar ao hotel ou casa e sentir que deixou, mesmo sem querer os seus bens para trás, de forma abrupta.

3 - Proposta de trabalho

A moda e os acessórios desde sempre que vivem juntos lado a lado. Os acessórios têm, nos últimos tempos feito parte integrante do vestuário de qualquer pessoa, homens ou mulheres. Com este relatório pretendemos mostrar que um bom acessório, pode fazer parte da nossa vida no dia - a - dia, ou em momentos especiais. O acessório pode trazer – nos segurança e conforto. O objetivo do projeto, é desenvolver uma coleção cápsula, de acessórios, mais concretamente mochilas. O conceito é que os acessórios se transformem e ganhe nova vida.

4- Surgimento da Ideia

A ideia inicial surgiu da necessidade de querer guardar os bens pessoais, na vida profissional da aluna Isilda Pinto, quando ao fim do dia de trabalho, regressava a casa.

A ideia inicial ajudou no momento, mas não seria a solução futura para ajudar a resolver outros problemas relacionados com segurança pessoal. O acessório certo, tinha de ter espaços invisíveis, apenas detetados por quem usa.

Então surge a ideia, “Acessórios de Moda com segurança anti - roubo”. Surgiu a ideia de desenvolver um acessório, que juntasse segurança a um design moderno, que possa ser utilizado por ambos os sexos, para todas as idades, no dia a dia ou em viagens.

Dentro deste contexto a primeira fase deste projeto foi a descoberta de como guardar os bens, de forma a que, se eventualmente alguém mexer na mochila, não encontre bens de maior valor à primeira vista.

Desenvolvidos os primeiros esboços em papel e depois em pano cru chegamos a três espaços, possíveis e invisíveis.

4 .1 Fundo de Segurança 1

Na base da mochila(fundo), criamos um segundo fundo, com fecho de abrir, com a totalidade da largura e comprimento do acessório, apto para colocar o cartão de cidadão, passaporte, objetos pessoais, telemóvel.



Figura 1 Fundo de mochila com fecho, amostra realizada em pano cru.

4.2 - Fundo de segurança 2

Nas costas da mochila desenvolveu – se um fundo falso, com largura de aproximadamente 6cm, abertura com fecho, tendo 32cm x 24cm, neste caso podem ser guardados diversos bens, como no exemplo anterior (4.1), mas com tamanho maior para um computador ou tablet.



Figura 2 Fundo falso localizado nas costas da mochila, com espaço de 4 cm largura. Amostra realizada em pano cru.



Figura 3 Fundo falso localizado nas costas da mochila, com espaço de 4 cm largura. Amostra realizada em pano cru.

4.3 - Fundo de segurança 3

No fundo da mochila (base), com acesso pelo exterior, foi colocado um fecho de aproximadamente 20cm. O manuseamento do espaço é feito através do exterior, mas concluímos que a abertura está visível.



Figura 4 Fundo falso colocado no exterior da mesma, realizada em pano cru.

Após montagem do primeiro protótipo, chegamos á conclusão que não correspondia às expectativas. Continha compartimentos e espaço para o dia - a - dia, mas precisava de algo mais, que fizesse deste projeto o “Ideal”.

Então alargando os nossos horizontes, e procurando dentro das necessidades que algum dia nos surgiram, perguntamos.

Porquê motivo, quando viajamos de avião temos que transportar duas malas, uma para o vestuário e produtos de higiene, e outra para os documentos e telemóvel?

As viagens deveriam ser confortáveis, práticas, e ajustadas ás necessidades. Dentro deste contexto, surge a ideia do primeiro protótipo. Mochila para o dia - á - dia, viagens e anti - roubo.

5- Os Acessórios Anti - roubo finais

5.1- Acessório nº 1

Mochila Anti - roubo transformável em mala de Viagem.

Se por um lado, temos uma mochila para o dia - a - dia, por outro, adapta -se para uma viagem.

A mochila quando aberta transforma -se em mala de viagem, com as medidas 54cm x 39cm x 19cm (medidas aproximadas), medidas autorizadas pelas companhias aéreas. Para além destas características, a mala possui uma alça amovível que passa da mochila dia a dia, para a mochila de viagem, através de fechos.



Figura 5 Protótipo de Mochila realizada em tamanho real, em pano cru.



Figura 6 Vista lateral.



Figura 7 Traseira fechada.



Figura 8 traseira aberta

5.2- Acessório nº 2

Mochila Anti - roubo transformável em mala de dia - a - dia.

Partindo do mesmo princípio, segurança e versatilidade, chegamos ao encontro após várias tentativas, do segundo acessório. Na primeira parte semelhante ao primeiro, uma mochila normal com fundos falsos, alças para colocar aos ombros, mas com uma diferença, na frente, abre em fole no sentido curvo ($\frac{1}{4}$ curva), abrindo um espaço maior.

A frente abre com fecho e tem um bordados meramente decorativo na cor dourado, oriundo da nossa inspiração “Types of facial make-up in opera”.



Figura 9 Protótipo número 2, com abertura na frente, traseira igual ao primeiro, mas com funções de dia a dia. Abertura em fol. Vista lateral.



Figura 10 Fundo falso localizado nas costas da mochila, com espaço de 4 cm. Amostra realizada em pano cru. Vista decima.

5.3- Acessório nº 3

Mala de mão, Anti - roubo transformável em mochila.



Figura 11 Protótipo número 3, com abertura na frente, traseira igual ao primeiro, mas com funções de dia a dia.

6- Materiais escolhidos

Inicialmente o tecido escolhido era a Napa e a Camurça, mas chegou - se á conclusão que as mochilas abertas teriam um peso considerável e necessitariam de um tecido mais resistente.

Após várias pesquisas e orientações, chegamos á conclusão que o melhor, ou o mais adequado seria o Nylon. Pela dificuldade em encontrar os tecidos optou - se por reproduzir os protótipos finais em Nylon, na cor preta, forradas com Cambraia de algodão na cor preta.

7- Painel de Materiais



Figura 12 Painel de materiais.

8- O Tecido Principal - O Nylon

Nylon

- 100% Poliamida.
 - Alta qualidade.
- ✓ **Características:**
- Tecido impermeável, repelente à água, à prova de vento, opaco e extremamente robusto.
 - Resistência à abrasão e qualquer situação climática.
 - Elaborado com ligamento tafetá 1/1.
 - A parte externa do tecido é formada por uma estrutura tecida ligeiramente granulada com fios de espessura superior a 1.100 dtex.
- ✓ **Composição:**
- Tecido composto por 2 superfícies distintas:
 - O exterior do tecido é formado de nylon levemente granulado.
 - O interior é recoberto por uma capa fina de PVC de alta qualidade.
 - Os seus designs práticos e versáteis tornam este tecido funcional, maleável e elegante com materiais de excelente qualidade.
 - Cor: preto.
- ✓ **Dimensões:**
- Largura: 150 cm.
 - Peso por g/m: 530 g/m.
 - Peso por g/m²: 350 g/m².
- ✓ **Tipos de utilização:**
- Este tecido pode ser usado para: qualquer tipo de roupa resistente, reforço para peças de vestuário expostas a esforços, malas e mochilas capas de carro, estofamento de cadeiras, almofadas, cadeiras de campismo, malas, sapatos, cadeiras de praia, espreguiçadeiras, redes, guarda-chuva, tendas, caravanas, toalhas de mesa, decoração teatral, attrezzo, acessórios e roupa de pesca, golfe, esqui e alpinismo, remendos, macacão de trabalho, pavilhões, barcos, toalhas para uso exterior e muito mais.
- ✓ **Instruções de lavagem e cuidados:**



9 - A Inspiração para o Bordado

A nossa inspiração vem de uma tradição, oriunda da China mais concretamente de Pequim e de Shiuan.

A ópera está dividida em dois tipos: Ópera de Pequim e Ópera de Sichuan. A Ópera de Pequim, é uma ópera nacional, em que a característica das máscaras é serem mais padronizadas. Cada maquilhagem representa uma personagem diferente. A Ópera de Sichuan, é uma ópera local, tem algumas restrições como as mudanças da maquilhagem facial, possui mais pormenores como a idade das personagens, as expressões emocionais, etc.

Ambas têm semelhanças, como é o caso dos materiais com que são fabricadas, mas à hora de adquirirem cor nascem as diferenças.

Como por exemplo:

Personagem “Cao Cao” na Ópera de Sichuan apresenta -se com listas vermelhas que simboliza uma pessoa dominadora, enquanto que na Ópera de Pequim a face à mais baixa, não tem cor vermelha e representa um malparecido.



Figura 13 Máscaras da Ópera de Pequim e de Sichuan. <http://taes-cd2.taes.tp.edu.tw/99tweb/d-02.htm>

Ambas óperas são consideradas cultura tradicional chinesa e uma arte plástica única no mundo. As máscaras pretende melhorar a imagem que as pessoas têm pela arte da ópera, mas também serve para cultivar entre a população o interesse e aumentar o valor do investimento.

As cores e feições utilizadas nas máscaras, tem um propósito e uma simbologia, representam personagem da história, o seu carácter, aparência, status e as cores muito vivas tem significados e servem para alegrar o espetáculo.

9.1- História

Existem várias justificativas, para a existência desta tradição, mas a que mais ouve é que a sua origem que vem do drama da música e da dança vividos na Dinastia Tang, durante a dinastia do Norte e do Sul.

Existia um rei chamado Lanling, valente e forte na luta quando lutava em guerras, com uma beleza igual á de uma mulher, quando ia á guerra usava uma máscara feroz, vencia sempre as suas batalhas. Então em honra do rei, nasce uma dança a solo para homens, com máscaras que representavam o rei Lanling, para mostrar os seus méritos e virtudes.

9.2 Estética

Cada máscara, possui uma cor principal, que corresponde á personagem, essas cores combinam com padrões que simbolizam e expressam a sua personagem. Mais concretamente o que esta representou na sua vida.

A forma como a máscara é pintada pode ter várias faces diferentes:

- Face inteira;
- Face de três -tile;
- Face da porta cruzada;
- Face de seis pontas;
- Face quebrada;
- Face torta;
- Face pictográfica.

A face inteira e a face três – tile, são as máscaras mais básicas. O seu rosto tem como cor principal o branco, o preto e o vermelho, não tem padrão, nem torto, ou quebrado, tem apenas sobrancelhas, olhos nariz e textura. Esta personagem tem um tom exagerado, com uma imagem sorridente e poderes no seu interior.

- ✓ A face de três -tile usa a cor preta, ou outras cores, mas sempre escuros onde expressa os olhos e o nariz, mais ou menos semelhante a três ladrilhos. Normalmente usado em rostos com características positivos e negativos.
- ✓ A cor de fundo do rosto de porta cruzada é branca, possui uma linha preta do nariz até a testa, no sentido vertical e no sentido horizontal, no meio das órbitas pretas aparece outra linha. As sobrancelhas são dois pontos ovais com uma cruz.
- ✓ Na face seis pontas a testa é branca, com um pilar escuro do nariz até à testa, na parte de baixo das sobrancelhas até ás bochechas aparece a mesma cor, entre as sobrancelhas estão duas pontas ovais.

No rosto predominam cores que passam pelo branco e vão até ao escuro.



Figura 14 Mascara Três – tile <http://taes-cd2.taes.tp.edu.tw/99tweb/d-02.htm>

Através das cores e das formas desenhadas nas máscaras, da maquilhagem, da expressão utilizada, dão ao espetador a ilusão de quem era a sua personagem. A máscara representa as características morais e éticas da personagem, e o que foi na vida real. A forma como é representada, não deixa dúvidas sobre reconhecer a personagem.

A opera facial não é absolutamente fixa, devido ao desempenho da peça, à idade da personagem que desempenham e ao formato do rosto do próprio ator. Os atores fazem uma maquilhagem, diversificada e com as tonalidades das personagens que estão a representar, não devendo ser “enfaticante”. O objetivo de usar diferentes cores e combinações, é para que, quem assista ao espetáculo a uma distância considerável possa reconhecer a personagem sem dúvidas.

Os métodos de pintura facial dividem -se em três categorias:

- Esfregar o rosto;
- Secar o rosto;
- Enganchar no rosto.

O propósito inicial das máscaras, era exagerar nas características e texturas faciais das personagens, usando métodos exagerados para expressar a personalidade de cada personagem que se está a representar.

Do simples ao complexo, do grosseiro ao fino, da exterior ao interior, a maquiagem facial aos poucos se tornou uma arte padrão com características nacionais que usa o rosto humano como meio de expressão.

Cores utilizadas nas máscaras e seu significado:

- Vermelho: Simboliza lealdade.
Outro significado: é irônico, significando pessoa falsa.
- Preto: A performance é séria, neutra, representando inteligência; também simboliza uma pessoa poderosa, rude e desenfreada.
- Branco: Significa falso e suspeito, depreciativo, e representa um engano feroz.
- Amarela: Corajoso e raivoso.
- Azul: A atuação é direta e indisciplinada.
- Roxo: Solene, firme e cheia de senso de justiça.
Outro significado: feio
- Dourado: Simboliza o poderoso e a solenidade e mostra o papel dos deuses
- Cinzento, Prata: Mostra desconfiança, traiçoeira ou solenidade poderosa e mostra personagens como fantasmas ou imortais.
- Verde: Corajoso, imprudente, impulsivo.
Outro significado: Herói da floresta verde.



Figura 15 Exemplos de máscaras.

https://www.google.com/search?q=%E4%BA%AC%E5%89%A7%E8%84%B8%E8%B0%B1&sxsr=AleKk033Qtjc0bQI5PU1eHm9goXfEoOmIQ:1623779130032&tbm=isch&source=iu&ictx=1&fir=xbLg99_7amOR3M%252CLqIIBfnj69E11M%252C_&vet=1&usg=AI4_-kTHebTqxbbVDJBQWfcQtudaTWggxA&sa=X&ved=2ahUKEwi_zPTRmJrxAhV2QEEAHRrABYMQ9QF6BAgSEAE&biw=1290&bih=586#imgsrc=FH1epsg6Hzuc2M

10- Desenvolvimento do bordado/Inspiração

10.1- Bordados/experimentações 1



Figura 16 Exemplos de experimentações para bordados.

10.2- Bordados/experimentações 2



Figura 17 Exemplos de experimentações para bordados, Inspiração da bravura Chinesa e caracter chinês tradicional tigre.

10.27 - Bordados/experimentações 3

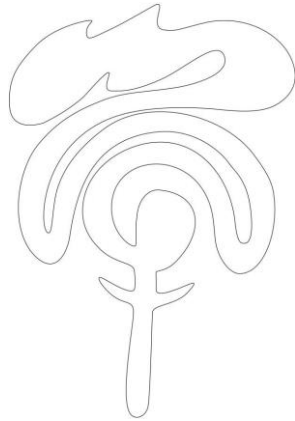

Figura 18 Exemplos de experimentação para bordados, inspirado na representação da inteligência.

10.4 - Bordados/experimentações 4

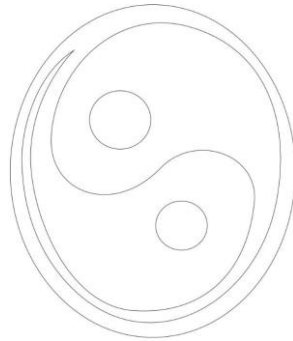

Figura 19 Exemplos de experimentação para bordados, inspirado nas moedas de cobre, símbolo de fortuna.

10.5 - Bordado / experiência 5

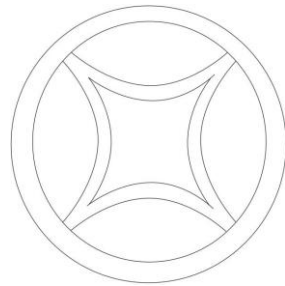

Figura 20 Exemplos de experimentação para bordados, inspirado na Integridade representada em mascaras.

10.6 - Bordados/experimentações 6

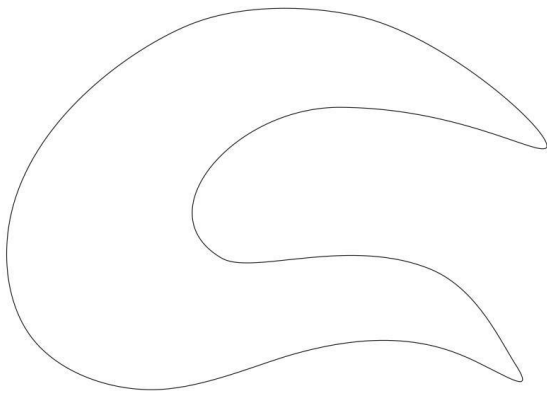

Figura 21 Exemplos de experimentação para bordados, três olhos, inspirado em lenda clássica chinesa do Imperador.

10.7- O bordado escolhido - Características



Figura 22 Bordado escolhido

O bordado, é uma combinação de linhas, traços e curvas obtidas através da observação das máscaras. Queremos transmitir uma junção daquela cultura, traduzida em arte, aplicada no rosto e com um bordado trazer a união sábia do que ela mesma representa. Cada curva representa uma máscara, um ponto, uma característica ali desenhada com tintas.

Como a diversidade das cores e a simbologia é tanta, quisemos destacar e realçar umas das mais simbólicas, o poder dos Deuses de outra era, ainda hoje vivos nos atos e nas memórias. Bordámos na cor dourado, mas sem o brilho do ouro, sem preenchimento. Esta é a cor do brilho e da luz solar, da excelência, dos níveis superiores de consciência, de contacto com o Divino, de manifestações de um poder superior. Pretendemos com o bordado, que seja a nossa inspiração, mas também ornamentar e dar mais valor aos nossos acessórios. O equilíbrio entre o poder e a manifestação de vontade, a cor é sem dúvida o nosso ex-libris.



Figura 23 Bordado, experimentação

11 - Painel Conceito



Figura 24 Painel de Conceito.

12 - Painel Bordado



Figura 25 Painel de Bordado

13 - Painel Cores



Figura 26 Painel de cores

13.1 - Painel de cores

Como, a diversidade das cores e a simbologia é tanta, quisemos destacar e realçar uma das mais simbólicas, o poder dos Deuses, que ainda hoje vivos nas memórias, de quem viveu outros tempos. Bordámos na cor dourado, mas sem o brilho do ouro, sem preenchimento. Esta é a cor do brilho e da luz solar, da excelência, dos níveis superiores de consciência, do contacto com o Divino, de manifestações de poder superior. Pretendemos com o bordado, que seja a nossa inspiração, mas também ornamentar e dar mais valor aos nossos acessórios. A cor é sem dúvida o nosso ex-libris.

14 - Paineis Públicos Alvo

**CONFORTO,
SEGURANÇA &
NOVAS
EXPERIÊNCIAS.**

SEM ESTILO, SEM IDADE

Figura 27 Paineis de publico alvo

14.1 - Público Alvo

O nosso público alvo, são homens e mulheres de qualquer idade, que tenham gosto por viajar ou simplesmente precisem deste tipo de acessório. Pessoas que queiram de alguma forma sentir segurança, principalmente ao sair de casa, ou quando viajam.

O nosso público alvo, procura comodidade e praticidade. Mas acima de tudo saber que os seus bens estão seguros.

Este público alvo procura acessórios de qualidade, saber que tipo de matérias são utilizados, onde as peças são produzidas e se os trabalhadores são bem remunerados. Preocupam -se também com as questões ambientais, e neste aspeto garantimos uma produção sustentável e inteligente, pensando no meio ambiente. São clientes que compram em comércios locais e na internet.

15- Marcas Concorrentes

15.1 - Comparação Produto Marca Concorrente







"Mochila de negócios anti - roubo, detalhes em preto e base reforçada. inclui bolso anti - roubo para guardar objetos de valor, com dois compartimentos interiores para computador e portátil."

<http://www.proglobal.pt>

MISAKO

|
□□□





"A abertura, para aceder ao compartimento principal deste formato, encontra-se nas costas, tornando quase impossível que um estranho a abra sem que se dê conta."

<https://www.misako.com/pt/suli-mochila>









Anti - furto: não tem fechos ou qualquer compartimento do lado de fora. o acesso é feito pela abertura que fica junto às costas.

Compartimentos de acesso rápido, para colocar o telefone ou outros objetos. também eles resguardados para evitar furtos.

<http://www.revendashop.pt>

Figura 28 Painel Marcas concorrentes

15.2 - Marcas concorrentes

Após várias pesquisas dentro da gama de acessórios anti - roubo, mais concretamente, mochilas, e malas de viagem, observámos que não encontramos nenhum igual aos nossos protótipos. As nossas mochilas para além dos espaços anti - roubo, contém outra função, para o dia - a - dia ou viagem, espaços que crescem conforme a necessidade.

Possuímos três marcas concorrentes, nenhuma delas com mochilas (acessórios) igual às nossas ou com tantas funções.

Quando analisámos, comprovámos alguns detalhes que no nosso ponto de vista, podem não ser totalmente eficazes e nível de segurança. No caso da Marca “Proglobal”, a bolsa de segurança não contém nenhum fecho para assegurar que ninguém ao mexer na mochila retira ou tem acesso a essas mesmas divisórias. No caso da “Misako” entendemos que a bolsa que se titula de anti - roubo, de pequenas dimensões, não tem espaço para um tablet.

No caso da Marca “Revenda Shop”, possui bastantes espaços, novamente sem qualquer forma de fecho e estes localizam - se ao olhar de qualquer pessoa, estando localizados no exterior da mesma. Quando foi realizado o fundo nº3, para o exterior comprovamos que o mesmo não seria funcional.

16 - Custos de Produção - Orçamento

16.1 - Protótipo 1

CÁLCULO CUSTO UNITÁRIO PRODUÇÃO	
ARTIGO	Mochila anti - roubo transformável em mala viagem
MATERIAIS	19,27 €
<u>Tecido Nylon - Custur arte</u>	4,45 €
<u>Fechos - Hiper BB</u>	2,50 €
<u>Forro - Custur art</u>	4,42 €
<u>Estabilizador - D. Celeste</u>	4,00 €
<u>Precinta - D. Celeste</u>	0,80 €
<u>Meias Luas- D. Celeste</u>	0,30 €
<u>Mosquetões- D. Celeste</u>	0,50 €
<u>Ajustadores- D. Celeste</u>	0,30 €
<u>Linhas- D. Celeste</u>	2,00 €
MÃO OBRA DIRECTA	10,00 €
CUSTOS DIRÉCTOS PRODUÇÃO (A)	4,00 €
CUSTO TOTAL UNITÁRIO	33,27 €

16.1.1 Custos Diretos de Produção - Luz, Máquinas.

16.2 - Protótipo 2

CÁLCULO CUSTO UNITÁRIO PRODUÇÃO	
ARTIGO	Mochila anti - roubo transformável em mala de dia a dia
MATERIAIS/ Fornecedor	15,56 €
<u>Tecido Nylon - Custur art</u>	4,45 €
<u>Fechos- D. Celeste</u>	1,00 €
<u>Forro- Custu art</u>	2,21 €
<u>Estabilizado- D. Celeste r</u>	4,00 €
<u>Precinta- D. Celeste</u>	0,80 €
<u>Meias Luas- D. Celeste</u>	0,30 €
<u>Mosquetões- D. Celeste</u>	0,50 €
<u>Ajustadores- D. Celeste</u>	0,30 €
<u>Linhas- D. Celeste</u>	2,00 €
<u>MÃO OBRA DIRECTA</u>	10,00 €
<u>CUSTOS DIRÉCTOS PRODUÇÃO (A)</u>	4,00 €
<u>CUSTO TOTAL UNITÁRIO</u>	29,56 €

16.2.1 Custos Diretos de Produção - Luz, Máquinas.

16.3 - Protótipo 3

CÁLCULO CUSTO UNITÁRIO PRODUÇÃO	
ARTIGO	Mochila anti - roubo transformável em mala de dia a dia
MATERIAIS/ Fornecedor	24,35 €
<u>Tecido Nylon - Custur art</u>	6,67 €
<u>Fechos</u>	1,30 €
<u>Forro- Custu art</u>	4,50 €
<u>Estabilizado</u>	5,45 €
<u>Precinta</u>	0,80 €
<u>Meias Luas</u>	1,65 €
<u>Mosquetões</u>	1,40 €
<u>Ajustadores</u>	1,58 €
<u>Linhas</u>	2,00 €
MÃO OBRA DIRECTA	10,00 €
CUSTOS DIRÉCTOS PRODUÇÃO (A)	4,00 €
CUSTO TOTAL UNITÁRIO	38,35 €

B) Custos Diretos de Produção - Luz, Máquinas.

17 - Pontos de venda

Inicialmente a gama dos nossos acessórios será vendido no Facebook e Instagram. Posteriormente conforme evolução de vendas, e aceitação por parte do publico poderá ser vendida em lojas multimarcas ou lojas próprias.

18 - Divulgação



Para promover e divulgar os nossos acessórios:

- Participação em eventos e feiras,
- Manter ativas as redes sociais,
- Estratégia de Gifting,
- Divulgação em canais de Rádio;
- E - mail Marketing,
- Campanhas e ações promocionais,
- Influenciador digital se for caso disso,
- Links Patrocinados (Google).



COM O APOIO PATROCÍNIO
DA SUA EXCELÊNCIA



O Presidente da República



19 - Análise SWOT

Pontos Fortes

- Qualidade da matéria prima;
- Qualidade do produto acabado;
- Produção manual (Prório);
- Imagem e estilo de acessório apelativo;

Ameaças

- Futura concorrência direta;
- Novas tecnologias;
- Mudança no comportamento dos consumidores;

Oportunidades

- Diferencial da marca;
- Aumentar o “universo” clientes;
- Marketing;
- Atuação digital.

Pontos Fracos

- Falta de Capital;
- Falta de estratégia de comunicação;
- Falta de loja física Própria;
- Posicionamento;

20 - Posicionamento do produto no mercado

Para um melhor posicionamento no mercado, pretendemos apresentar constantes novidades guiadas pelas tendências que são difundidas e impulsionadas pelos diversos mídias que constituem o marketing da empresa, fator que vai contribuir para o seu crescimento, e guiados pelas necessidades que o público alvo tiver na sua vida profissional e privada.

Uma boa estratégia de comunicação, e um bom produto, vão ser a chave para conseguir vender e fidelizar os clientes.

Hoje o consumidor, está em constante modificação e ligado a causas sustentáveis, e por esse motivo procuramos estar ligados a este panorama procurando conter em cada peça atitudes conscientes, e bem planejadas, levando o consumidor a conhecer o nosso processo produtivo, realçando a qualidade. Outra das nossas preocupações é o meio ambiente, e neste aspecto também pretendemos dar o nosso contributo, comprando matéria prima que advenha de práticas sustentáveis.

Neste sentido, queremos produzir de forma mais consciente, procurando um trabalho mais autoral, envolvendo técnicas mais sustentáveis, artesanais, manuais e com o conceito de uma moda mais duradoura, e sem dúvida o mais importante produzir apenas o necessário para venda.

21 - Conceito do Produto

Os nossos acessórios distinguem – se pelo bom gosto, sofisticação, criatividade e versatilidade sempre combinados com um serviço de excelência. Criar designs de elevada qualidade, utilizando os melhores tecidos, de preferência ou sempre que puder com padrões e bordados próprios.

Para os clientes que gostem de exclusividade, temos o conceito certo, pois pretendemos uma produção limitada sem acumular de stock.

Pretende –se que o cliente ao comprar, possa viver uma experiência diferente, ao mesmo tempo diferenciadora de outras marcas e que impulse um motor para o crescimento do negócio.

Pretendemos contribuir para um planeta mais verde utilizando matérias primas, técnicas e meios sustentáveis.

22 - Processo produtivo

O processo de trabalho das peças é único, pessoal e 100% elaborado à mão peça por peça, estando dividido em quatro fases.

- A primeira é a elaboração de esboços, conceitos, painéis, e escolha dos mesmos.
- Na segunda fase construção dos moldes, elaboração do protótipo em pano cru.
- A terceira fase é dedicada à escolha dos tecidos, fabricação à mão ou a máquina.
- Em conjunto com a terceira fase, vamos fazer um protótipo em tecido principal final, fotografar e colocar à venda na página divulgando nas redes sociais, como forma de divulgar.
- Na última fase, temos o processo de construção das peças, que são produzidas à mão. Sempre e claro com o objetivo de minimizar os danos ao meio ambiente, produzindo só por encomenda.
- A chegada ao cliente é também uma preocupação.

23 - Esboços



Figura 29

24 - Fichas Técnicas

 Ficha Técnica		
Designers: Isilda Pinto Alexandra Cheng Patricia Costa	Referência: Anti Roubo 101	Data: Junho /21
	Nome: Acessório - Mochila Anti roubo transformável em mala de viagem.	Cor: Pantone Black
		
<p> Descrição: Mochila de dia a dia, com espaços anti roubo no interior, espaços fecham com ajuda de fechos. Pala na frente decorativa com bordado inspiração e bolso. Transformável em mala para viagens. Nas costas alças ajustáveis, amovíveis com ajuda de fecho. Segunda bolsa com funções de viagens localiza -se nas costas, atrás de umas palas. Exterior em nylon, interior em tecido de Algodão, ambos na cor preta. Fechos de PVC. </p>		

Figura 30 Ficha técnica 1

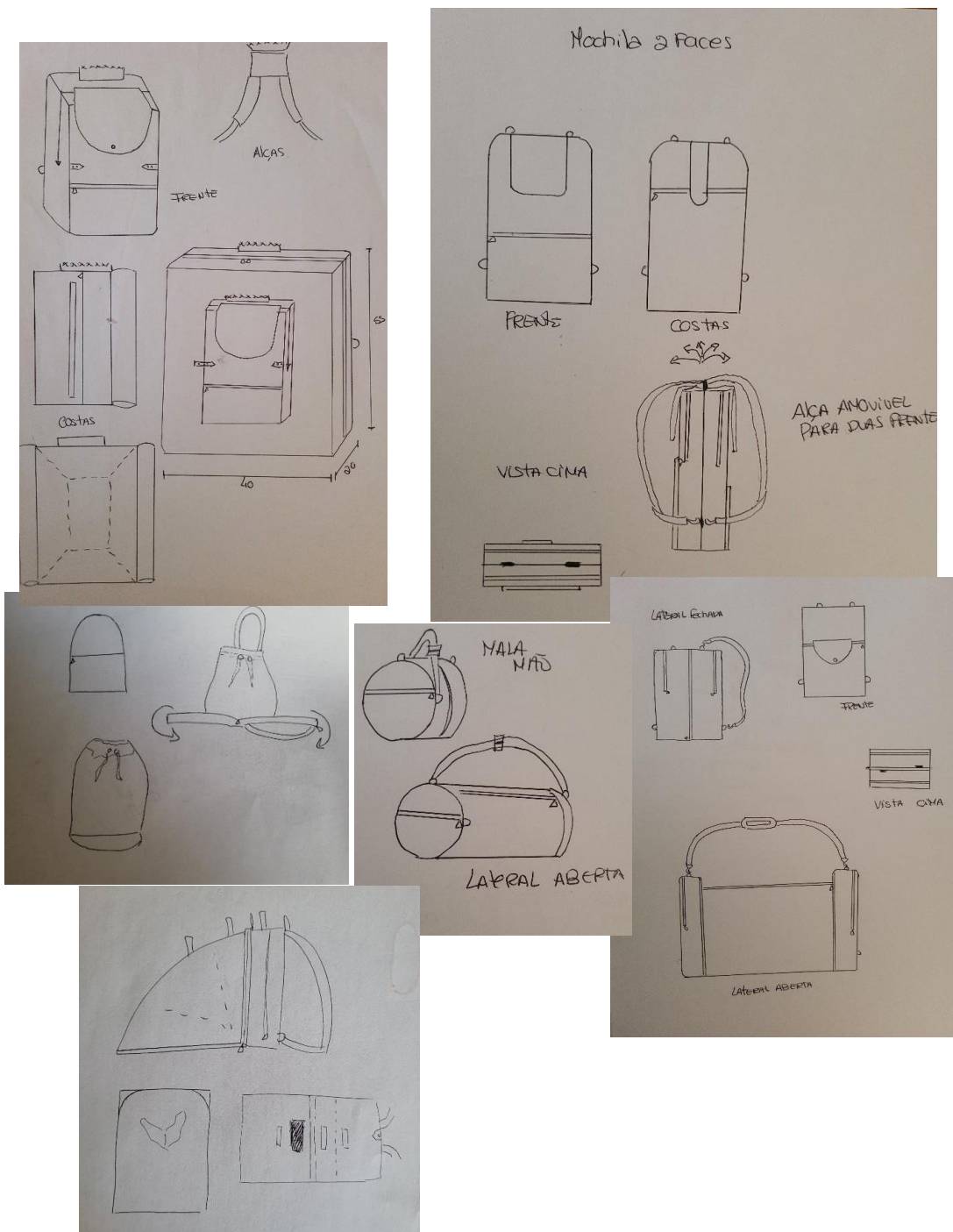
Ficha Técnica		
Designers: Isilda Pinto Alexandra Cheng Patrícia Costa	Referência: Anti Roubo 102	Data: Junho /21
	Nome: Acessório - Mochila Anti roubo transformavel em mala para o dia a dia	Cor: Pantone Black
 <p>The technical drawing shows four views of the backpack: a front view with a height dimension of 33 cm; a side view; a back view showing the shoulder straps; and a detailed side view with dimensions: a total height of 60 cm, a top flap height of 10 cm, a main body height of 35 cm, a front width of 32 cm, and a back width of 15 cm. The drawing uses solid lines for the main structure and dashed lines for internal compartments and the top flap.</p>		
<p>Descrição: Mochila de dia a dia, com espaços anti roubo no interior, espaços fecham com ajuda de fechos. Transformável em espaço para compras, com abertura e três alças pequenas de mão. Nas costas alças ajustáveis. Exterior em nylon, interior em tecido de Algodão, ambos na cor preta. Fechos de PVC. Bordado inspiração na frente, na cor dourado.</p>		

Figura 31 Ficha técnica 2

Ficha Técnica		
Designers: Isilda Pinto Alexandra Cheng Patricia Costa	Referência: Anti Roubo 103	Data: Junho /21
	Nome: Acessório - Mochila Anti roubo transformavel em mala para ginásio	Cor: Pantone Black
		
<p> Descrição: Mochila de dia a dia, com espaços anti roubo no interior, espaços fecham com ajuda de fechos. Transformável saco para desporto, com alça ajustável, e alças de mochila também ajustaveis. Exterior em nylon, interior em tecido de Algodão, ambos na cor preta. Fechos de PVC. Bordado inspiração na frente, na cor dourado. </p>		

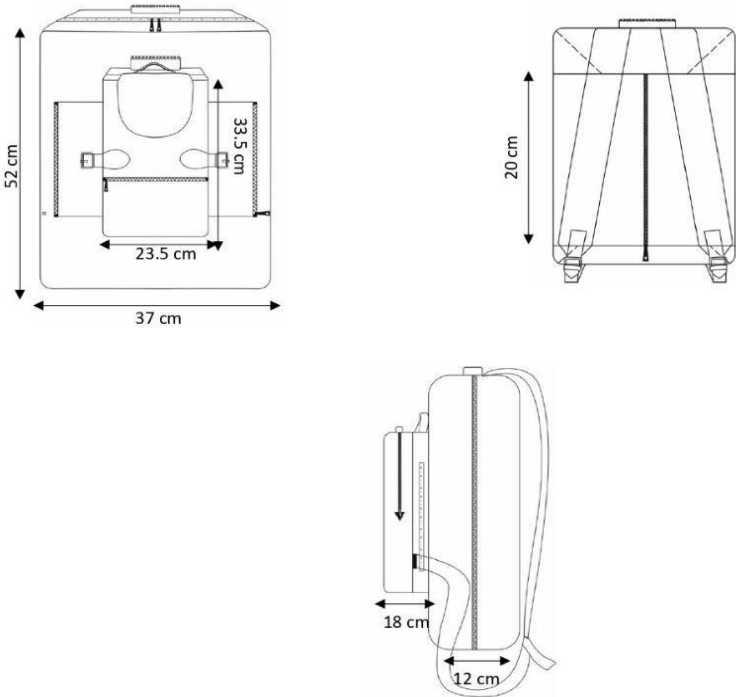
Figura 32 Ficha técnica 3

Ficha Técnica		
Designers: Isilda Pinto Alexandra Cheng Patrícia Costa	Referência: Anti Roubo 104	Data: Junho /21
	Nome: Acessório - Mochila Anti roubo com duas frentes.	Cor: Pantone Black
		
<p>Descrição: Mochila de dia a dia, com espaços anti roubo no interior, espaços fecham com ajuda de fechos. A mochila tem dois lados diferentes, podendo ser usada em qualquer um, com alças ajustáveis. Exterior em nylon, interior em tecido de Algodão, ambos na cor preta. Fechos de PVC. Bordado inspiração na frente, na cor dourado.</p>		

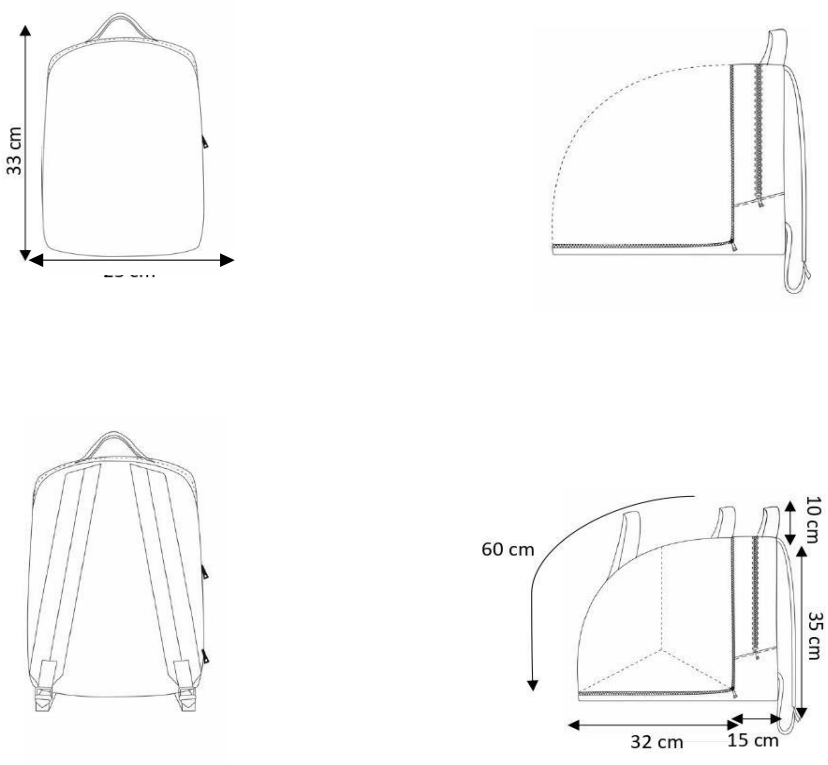
Figura 33 Ficha técnica 4

Ficha Técnica		
Designers: Isilda Pinto Alexandra Cheng Patricia Costa	Referência: Anti Roubo 104	Data: Junho /21
	Nome: Acessório - Mochila Anti roubo transformável em saco.	Cor: Pantone Black
		
<p>Descrição: Mochila de dia a dia, com espaços anti roubo no interior, espaços fecham com ajuda de fechos. A mochila abre -se e no fundo esconde -se a mochila e fica apenas o saco. Exterior em nylon, interior em tecido de Algodão, ambos na cor preta. Fechos de PVC. Bordado inspiração na frente, na cor dourado.</p>		

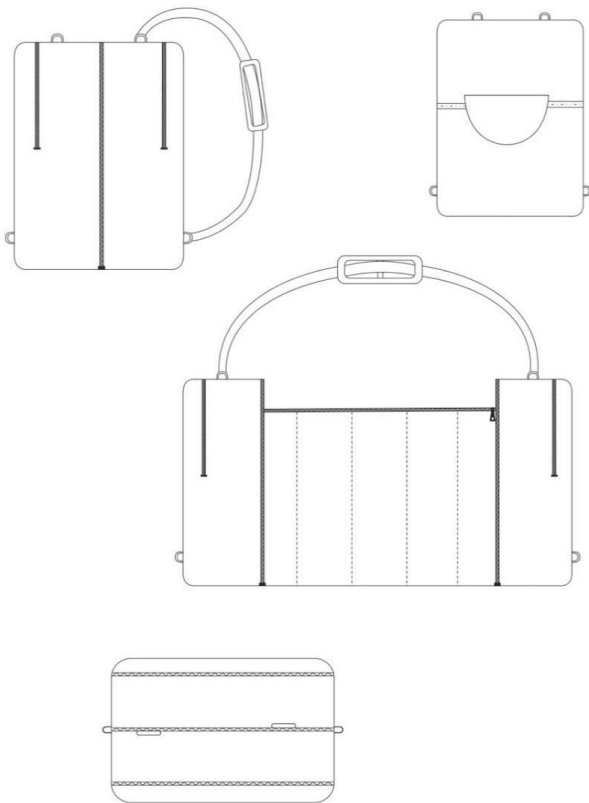
Figura 34 Ficha técnica 5

Ficha Técnica		
Designers: Isilda Pinto Alexandra Cheng Patrícia Costa	Referência: Anti Roubo 105	Data: Junho /21
	Nome: Acessório - Mochila Anti roubo transformável em saco para ginásio no formato cilindro.	Cor: Pantone Black
		
<p>Descrição: Mochila de dia a dia, com espaços anti roubo no interior, espaços fecham com ajuda de fechos. A mala de mão, abre ao meio e crece para os laterais, transformando -se em cilindro. Exterior em nylon, interior em tecido de Algodão, ambos na cor preta. Fechos de PVC. Bordado inspiração na frente, na cor dourado.</p>		

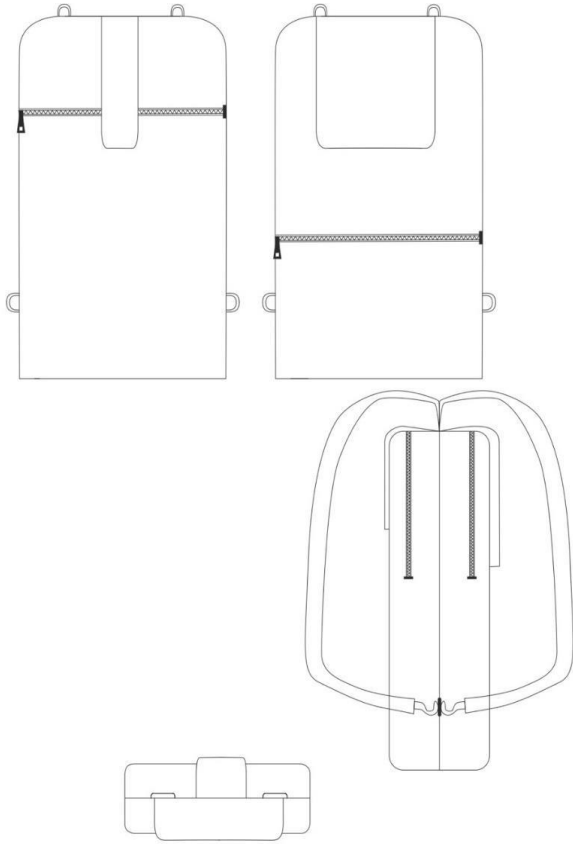
Figura 35 Ficha técnica 6

 <h2 style="text-align: center;">Ficha Técnica</h2>		
Designers: Isilda Pinto Alexandra Cheng Patricia Costa	Referência: 107	Data: Junho /21
	Mochila reversível em mala	Cor: Pantone Black
<div style="display: flex; justify-content: space-around; align-items: flex-start;"> <div style="text-align: center;"> <p>COSTAS (perspetiva da mochila)</p>  <p>35 cm</p> <p>25 cm</p> </div> <div style="text-align: center;"> <p>FRENTE (perspetiva da mala)</p>  </div> </div> <div style="text-align: center; margin-top: 20px;"> <p>LATERAL</p>  <p>35 cm</p> </div>		
Descrição: <p>Mochila conversível em mala de mão. Interiores com espaços anti-roubo. Possibilidade de utilizar de ambos os lados como mochila, ou como mala de mão. Alças com ajustadores/reguladores, possibilidade de extrair as alças ou escondê-las num compartimento. Reguladores laterais. bolsos em uma das frentes da mochila.</p>		

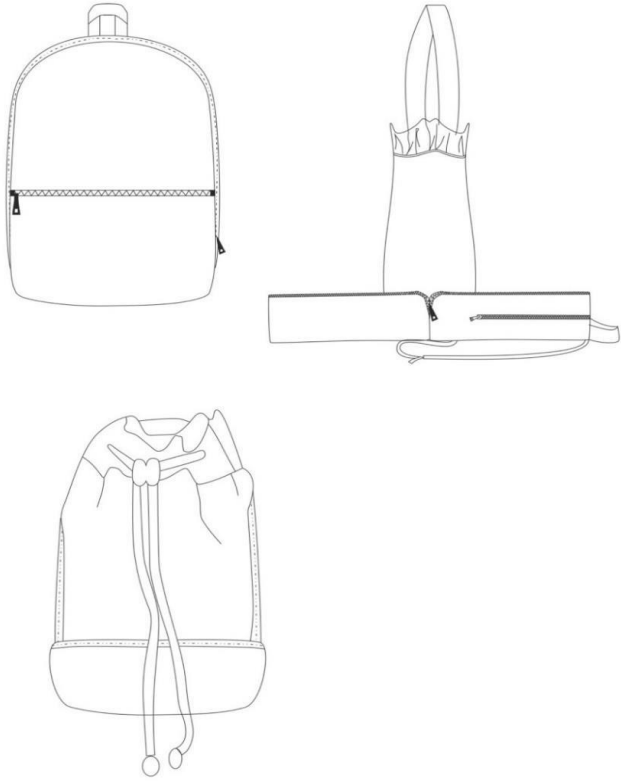
Figura 36 Ficha técnica 7

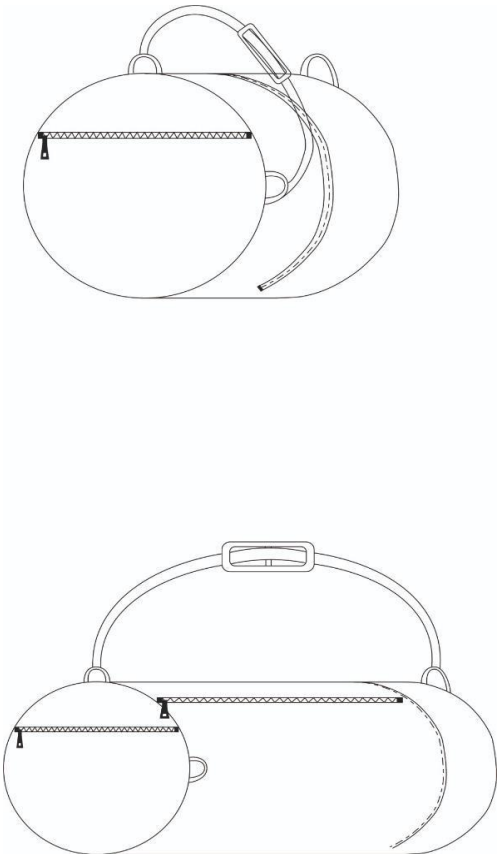

Ficha Técnica		
Designers: Isilda Pinto Alexandra Cheng Patrícia Costa	Referência: 108	Data: Junho /21
	Mochila reversível em mala de mão	Cor: Pantone Black
<p>FRENTE (perspetiva da mala)</p>  <p>35 cm</p> <p>17,5 cm</p> <p>LATERAL</p>  <p>25 cm</p> <p>COSTAS (perspetiva mochila)</p>  <p>35 cm</p>		
Descrição: Mala de mão conversível em mochila com espaços anti-roubo e alças removíveis Mala de mão com fecho na frente e alças ajustáveis. Mochila com abertura de fecho nas costas		

Figura 37 Ficha técnica 8

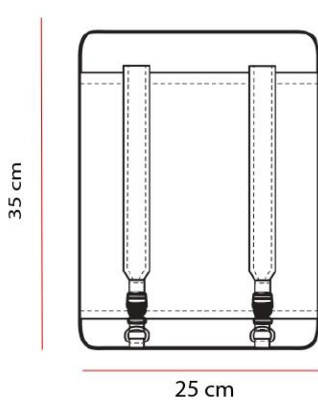
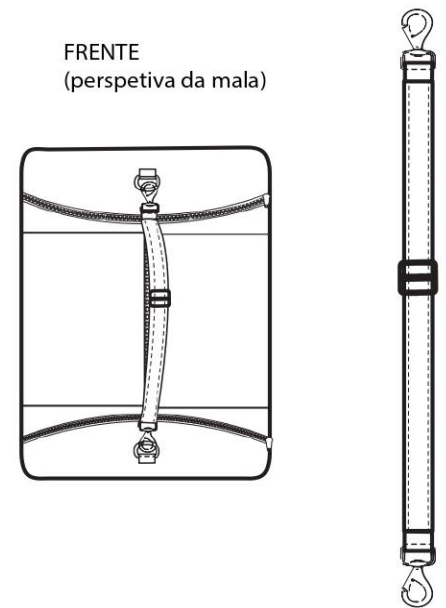
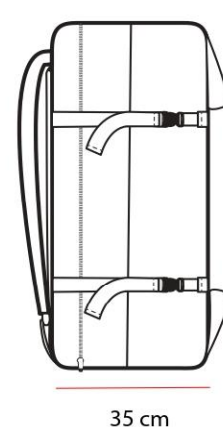
Ficha Técnica		
Designers: Isilda Pinto Alexandra Cheng Patrícia Costa	Referência: 110	Data: Junho /21
	Mochila reversível em mala	Cor: Pantone Black

COSTAS
(perspetiva mochila)

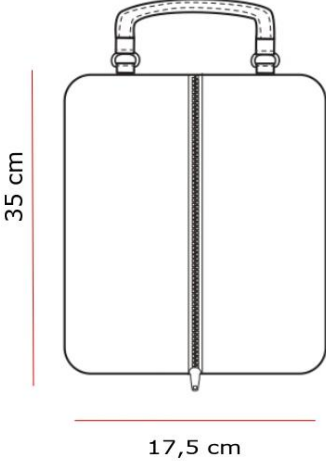
35 cm

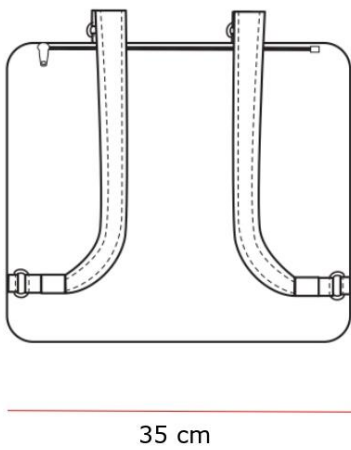
25 cm

FRENTE
(perspetiva mala)

LATERAL

35 cm

Descrição:

Mochila conversível em mala de mão. Interiores com espaços anti-roubo.
 Possibilidade de utilizar de ambos os lados como mochila, ou como mala de mão. Alças com ajustadores/reguladores, possibilidade de extrair as alças ou escondê-las num compartimento. Reguladores laterais. bolsos em uma das frentes da mochila. Aberturas com fechos.

Figura 38 Ficha técnica 9

Ficha Técnica		
Designers: Isilda Pinto Alexandra Cheng Patrícia Costa	Referência: 110	Data: Junho /21
	Mochila reversível em pasta	Cor: Pantone Black
<p style="text-align: center;">COSTAS (perspetiva de pasta)</p>  <p style="text-align: center;">FRENTE (perspetiva de mochila)</p>  <p style="text-align: center;">FRENTE (perspetiva de pasta)</p> 		
Descrição: Mochila em nylon reversível em pasta. Mochila forrada em loneta com fundos anti-roubo e compartimentos que facilitam a bi-funcionalidade. Alças ajustáveis em nylon e fechos em pvc.		

Figura 39 Ficha técnica 10

25 - Acessório nº 1

25- Mochila Anti - roubo transformável em mala de Viagem.

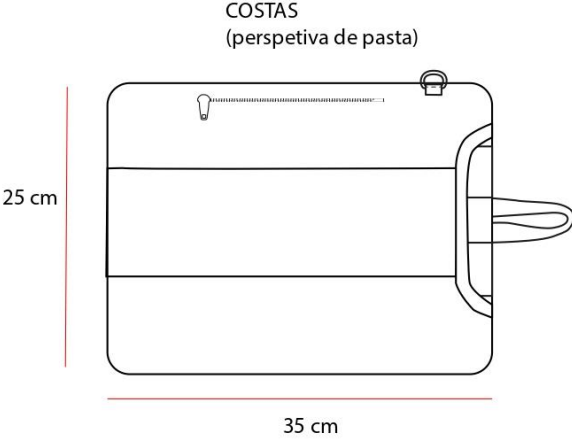
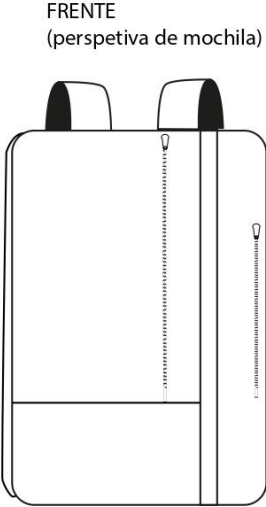
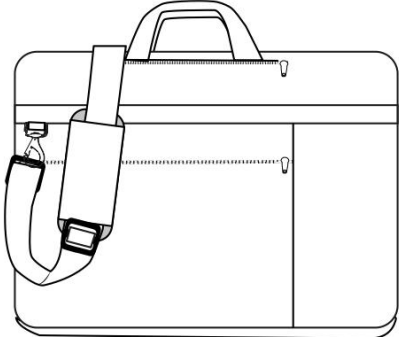

Figura 40 Fotografias do Acessório (da esquerda para direita), vista da mochila fechada, vista da mochila aberta , vista lateral aberta, vista lateral fechada.

26 - Acessório nº 2

26.1 Mochila Anti roubo transformável em mala de dia a dia.



Figura 41 Fotografias do Acessório (da esquerda para direita), vista da frente da mochila fechada, vista da mochila lateral fechada, vista de trás mochila fechada, vista frente aberta, vista lateral aberta.

27 - Acessório nº 1

27.1 - Mochila Anti - roubo transformável em mala de Viagem.



Figura 42 Fotografias

28- Ilustração

28.1- Mochila Anti roubo transformável em mala de Viagem.



Figura 43 Ilustração

29- Ilustração

29.1 - Mochila Anti roubo transformável em mala de dia a dia.



Figura 44 Ilustração 2

30- Ilustração

30.1 - Mochila Anti roubo transformável em mala de Viagem.



Figura 45 Ilustração 3

31- Anexos - Painéis



Figura 46 Painel Conceito II

32- Conclusão

Podemos concluir, que através do nosso trabalho de pesquisa, ao longo destes meses que conseguimos com sucesso, satisfazer uma das nossas preocupações com a população. Uma das preocupações passava pela segurança nas ruas, dentro e fora do nosso país. Visto que os últimos acontecimentos no mundo geraram muito desemprego, que por sua vez trás alguma criminalidade dentro das quais a aquisição fácil de dinheiro ou bens. Dentro destes é de realçar ofacto de a profissão de carteirista ter aumentado nos últimos anos.

Por este motivo tivemos a preocupação de desenvolver, um acessório de moda que transmitisse segurança a quem o utiliza. Dentro deste, existem espaços que só e apenas que usa conhece.

Espaços para guardar aqueles bens de valor, que queremos que ninguém nos leve.

Outra das nossas preocupações, foi tentar acrescentar funções ao nosso acessório. Então procuramos nas necessidades do dia a dia ou para quem viaja o que podíamos explorar para satisfazer esse campo. Surge então uma mochila anti roubo que vira mala de viagem.

Dentro da preocupação do dia a dia, nasce também uma mochila anti roubo, pratica, confortável que abre em foll, e aumenta o seu tamanho.

Pensamos que estes dois projetos, satisfazem as necessidades dos mercados não só no nosso país como além-fronteiras.

33- Webgrafia

As melhores Mochilas Anti-roubo - Modelos TOP 2020 // MISAKO

Mochilas Anti-roubo Proglobal

Mochila Anti-Roubo

Segurança em Portugal: dicas práticas para os viajantes (eurodicas.com.br)

<https://www.chinalinktrading.com/blog/opera-de-pequim/>

<https://baike.baidu.com/item/%E8%84%B8%E8%B0%B1/8136>

<http://taes-cd2.taes.tp.edu.tw/99tweb/d-02.htm>

<https://www.zhongguofeng.com/jingju/55235.html>

<http://www.changandajuyuan.com/ShowNews.asp?id=3396>

<http://www.hwjyw.com/zhwh/content/2011/04/21/17178.shtml>

https://www.sohu.com/a/308417520_804333

<http://www.bfwx.org/a/wenxue/wenxue/2016/0125/4391.html>

https://www.google.com/search?q=%E4%BA%AC%E5%89%A7%E8%84%B8%E8%B0%B1&sxsrf=ALeKk033Qtjc0bQl5PU1eHm9goXfEoOmIQ:1623779130032&tbm=isch&source=iu&ictx=1&fir=xbLg99_7amOR3M%252CLqIIBfnj69E11M%252C_&vet=1&usg=AI4_-kTHebTqxbbVDJBQWfcQtudaTWggxA&sa=X&ved=2ahUKEwi_zPTRmJrxAhV2QEEAHRrABYMQ9QF6BAGSE

Isilda Pinto
Alexandra Cheng
Patricia Costa
