



Instituto Politécnico
de Castelo Branco
Escola Superior
de Artes Aplicadas

De Volta às Raízes

Coleção de Tote Bags e seus acessórios

Débora Neves

20211255

Orientadores

Professora Doutor Ana Margarida Pires Fernandes

Professora Especialista Olga Carina Pires Dos Santos Freixo

Trabalho de Projeto apresentado à Escola Superior de Artes Aplicadas do Instituto Politécnico de Castelo Branco para cumprimento dos requisitos necessários à obtenção do grau de Licenciatura em Design de Moda e Têxtil, realizada sob a orientação científica da Professora Doutor Ana Margarida Pires Fernandes, do Instituto Politécnico de Castelo Branco.

Junho e 2024

Dedicatória

Dedico este projeto à memória da minha avó, que mesmo não estando presente entre nós, sempre me guiou quando eu me senti perdida.

Agradecimentos

Agradeço primeiramente à minha família que mesmo estando longe, sempre me apoiou e se interessou no meu percurso acadêmico, mesmo não percebendo nada da área.

Agradeço aos meus pais que me inculcaram os melhores valores morais e éticos, tanto pessoais como profissionais, que fizeram de mim a pessoa e profissional que sou hoje. Agradeço ao meu avô, que sem ele, eu não estaria aqui. Agradeço ao meu irmão, que me deu a mão quando eu precisei. Agradeço às minhas amigas, que foram ombro amigo nos bons e nos maus momentos. Por fim, agradeço ao meu namorado, que me deu força e motivação quando eu achava que não conseguia continuar.

Resumo

O património cultural português é tudo o que nos foi deixado pelas gerações que nos antecederam. É sinónimo de cultura, amor, família e herança. Sem dúvida que é um dos bens mais preciosos que temos connosco presentes nos dias de hoje. Devido a todo o desenvolvimento do mercado do mundo da moda, assistiu-se a uma desvalorização do património que nos foi deixado. Deste modo, como povo português temos a obrigação e o dever de manter vivas as tradições dos nossos antepassados.

O Bordado de Castelo Branco acompanha-me deste que me lembro. Para mim, é sinónimo de família e amor, acima de tudo, é uma honra para mim poder inspirar-me e poder inspirar outros, e dar a conhecer este património cultural.

Este projeto consiste na criação de uma coleção de acessórios, mais especificamente *tote bags*, bolsas de telemóvel, bolsas multi usos e entre outros, de forma a aliar a tradição do Bordado de Castelo Branco a um acessório tão utilizado e quase que imprescindível na sociedade, para os mais variados propósitos. E, conseqüentemente, despertar interesse e valorização no património cultural.

O projeto foi iniciado com uma extensa pesquisa, dentro de diferentes áreas, que visava compreender: a contextualização histórica do Bordado de Castelo Branco, o estudo dos aspetos sociais e culturais, o estudo dos seus simbolismos e do estado da arte. Posteriormente, foi necessário fazer uma análise de mercado do ponto de vista do segmento de luxo e de tendências futuras tanto a nível de produtos como do comportamento do consumidor.

Após esta análise, iniciou-se o processo criativo, desenvolvimento do moodboard conceito, materiais e aviamentos, esboços até chegar ao range plan ilustrativo.

Por fim, procedeu-se ao desenvolvimento do processo técnico, abrangendo fichas técnicas, moldagem e prototipagem, chegando ao produto final e o seu orçamento, tanto do produto como do projeto.

Palavras chave

Tote Bags, Acessórios, Design, Bordado Castelo Branco

Abstract

Portuguese cultural heritage is everything that was left to us by the generations that preceded us. It is synonymous with culture, love, family and heritage. Without a doubt, it is one of the most precious possessions we have with us today. Due to all the development of the fashion world market, there has been a devaluation of the heritage that was left to us. Therefore, as Portuguese people we have the obligation and duty to keep the traditions of our ancestors alive.

Castelo Branco Embroidery has been with me since I remember it. For me, it is synonymous with family and love, above all, it is an honor for me to be able to inspire myself and to be able to inspire others, and to make this cultural heritage known.

This project consists of creating a collection of accessories, more specifically tote bags, cell phone bags, multi-purpose bags and others, in order to combine the tradition of Castelo Branco Embroidery with an accessory that is so widely used and almost essential in society, for the most varied purposes. And, consequently, awaken interest and appreciation in cultural heritage.

The project began with extensive research, within different areas, which aimed to understand: the historical contextualization of Castelo Branco Embroidery, the study of social and cultural aspects, the study of its symbolism and the state of the art. Subsequently, it was necessary to carry out a market analysis from the point of view of the luxury segment and future trends both in terms of products and consumer behavior.

After this analysis, the creative process began, developing the concept moodboard, materials and trims, sketches until arriving at the illustrative range plan.

Finally, the technical process was developed, covering technical sheets, molding and prototyping, arriving at the final product and its budget, both for the product and the project.

Keywords

Tote Bags, Accessories, Design, Castelo Branco Embroidery

Índice geral

1. Introdução	1
1.1 Objetivos	1
2. Metodologia Projetual	2
2.1 Planeamento inicial- modelo WBS e Gráfico de Gantt.....	2
3. Pesquisa	4
3.1 O Artesanato.....	4
3.2 O Artesanato e a Moda	4
3.3 O Bordado.....	5
3.3.1 Aspetos Sociais e Culturais	5
3.4 O Bordado de Castelo Branco.....	6
3.4.1 Perspetiva Histórica.....	6
3.4.2 Simbolismos	7
3.4.3 Estado da Arte	8
3.4.4 Candidatura a cidade criativa	9
4. Análise de Mercado.....	9
4.1 Público-Alvo	11
4.2 Questionário	12
4.2.1 Análise do questionário.....	13
4.3 Marcas Concorrentes	15
5. Matéria-Prima	15
5.1 Sustentabilidade e a Moda.....	15
5.2 Painel de Matérias-primas e Aviamentos.....	17
6. Processo Criativo.....	17
6.1 Conceito- De Volta às Raízes	17
6.1.1 Motivos de inspiração do Bordado de Castelo Branco.....	18
6.2 Esboços	19
6.3 Range Plan Ilustrativo.....	20
6.4 Marca- DNA	21
7. Processo Técnico	21
7.1 Fichas Técnicas	21

7.1.1 Ficha Técnica- Tote Bag	22
7.1.2 Ficha Técnica- Pochete.....	26
7.1.3 Ficha Técnica- Bolsa Multiusos	29
7.1.4 Ficha Técnica- Porta-moedas	32
7.1.5 Ficha Técnica- Bolsa para telemóvel.....	35
8. Modelagem e Prototipagem.....	38
8.1 Moldes em cartolina- estudo de dimensões.....	38
8.2 Prototipagem- teste em pano cru	38
9. Confeção Bordado Castelo Branco.....	39
10. Produto Final.....	41
11. Outros Aspetos	42
12. Orçamentação	42
13. Conclusão.....	45
14. Bibliografia.....	46
15. Anexos	48

Índice de figuras

Figura 1- Exemplos Colchas de Castelo Branco.....	6
Figura 2- Aplicações do Bordado Castelo Branco.....	8
Figura 3- Tendência de Acessório- Craft Garden.....	11
Figura 4- Moodboard Público-Alvo.....	12
Figura 5- Moodboard Marcas Concorrentes.....	15
Figura 6- Moodboard Materiais e Aviamentos.....	17
Figura 7- Moodboard Conceito.....	18
Figura 8- Motivos de inspiração do Bordado de Castelo Branco.....	19
Figura 9- Fragmentos de sketchbook- Esboços.....	19
Figura 10- Range Plan- Ilustrações.....	20
Figura 11- Moldes principais em cartolina.....	38
Figura 12- Moldes cortados em pano cru.....	38
Figura 13- Protótipo em pano cru (lateral esquerda, frente e lateral direita, respectivamente).....	39
Figura 14- Ponto de referência Bordado de Castelo Branco.....	39
Figura 15- Plano digital do Bordado.....	40
Figura 16- Início do processo de bordar e resultado final, respectivamente.....	40
Figura 17- Frente e Vista em perspectiva, respectivamente, produto final.....	41
Figura 18- Interior produto final.....	41
Figura 19- Questionário, parte 1.....	48
Figura 20- Questionário, parte 2.....	49

Lista de tabelas

Tabela 1- Modelo WBS- Estratificação e Organização do projeto.....	3
Tabela 2- Gráfico de Gantt- Organização do tempo	3
Tabela 3- Gráfico circular de idades.....	13
Tabela 4- Gráfico de dualidade tradições e design contemporâneo.	13
Tabela 5- Motivação de compra relativo a produtos handcraft	14
Tabela 6- Incentivo de compra de acessórios de moda.....	14
Tabela 7- Cálculo custo por hora.....	42
Tabela 8- Cálculo componente criativa.....	43
Tabela 9- Cálculo componente produtiva.....	43
Tabela 10- Cálculo Custo Projeto.	44
Tabela 11- Cálculo de reprodução da tote bag.....	44
Tabela 12- Cálculo do ponto crítico de venda.....	45

1. Introdução

O presente projeto encerra o meu percurso na licenciatura de Design de Moda e Têxtil na Escola Superior de Artes Aplicadas, uma coleção de acessórios, no âmbito da unidade curricular de Projeto. O mesmo parte da minha premissa principal enquanto futura designer, a herança dos nossos antepassados, as nossas raízes, que influência o nosso futuro. Este tem como principal foco um dos patrimónios culturais portugueses, os Bordados de Castelo Branco.

Toda a minha vida, tive uma ligação muito forte com o Bordado de Castelo Branco, e constatei que o consumidor, não compreende ou valoriza o mesmo, a nível de conceito, devido à falta de informação ou falta de iniciativa, em busca da mesma.

A revolução tecnológica mudou e continua a mudar a sociedade, por meio da ciência, da tecnologia e da inovação, alterando os modos de produção, comunicação, transporte, consumo e cultura ao longo do tempo. Têm vindo a ocorrer, constantemente, transformações e inovações caracterizadas pela automação, digitalização e integração de sistemas. Este contexto, aplica-se ao mundo no geral, mas também, em específico no mundo do artesanato e da moda.

Apesar das inovações tecnológicas trazerem imensos benefícios para uma sociedade, também tem os seus pontos negativos, especialmente, no mundo do artesanato. A sociedade deixa de valorizar o artesanato, que é uma atividade mais lenta, de custo elevado e mais personalizada em prol da automação, uma atividade muito mais eficiente a nível de tempo, com menos custos e mais impessoal.

No entanto, não nos podemos esquecer que uma sociedade também é feita de cultura. Esta é herdada através de hábitos, conhecimentos, crenças, arte, moral, lei e costumes. O artesanato português, mais especificamente, o Bordado de Castelo Branco é composto por todos estes componentes, tão importantes numa sociedade.

A realização deste projeto tem como motivação despertar interesse no público nicho de luxo para o consumo de produtos nacionais e de simbolismos que, com o tempo têm vindo a perder impacto ou visibilidade.

1.1 Objetivos

O principal objetivo deste projeto é a criação de uma coleção de tote bags, optei por esta tipologia de acessório devido às suas formas, dimensões internas e externas, que também permitem ser adaptáveis através de sistemas de organização colecionáveis e personalizado às necessidades de cada consumidor.

Os produtos a serem desenvolvidos necessitam de seguir as seguintes premissas: qualidade, praticidade, consciência ambiental e respeito pelo património aliado a um design apelativo.

Além do produto principal, a tote bag, pretende-se desenvolver outras tipologias de produtos, de forma a recorrer às necessidades variadas do público-alvo.

2. Metodologia Projetual

Para o desenvolvimento do projeto em questão, tive como referência a metodologia projetual de Bruno Munari. Este defende que para o desenvolvimento de um projeto deve existir um problema adjacente, se este não existir, então é um projeto sem fundamento.

Deste modo, segui os seguintes passos de forma a que houvesse fundamento, eficácia e bons resultados:

1. Problema
2. Definição do problema
3. Componentes do problema
4. Colheita de dados
5. Análise de dados
6. Criatividade
7. Materiais e tecnologias
8. Experimentação
9. Modelo
10. Verificação
11. Desenho de construção
12. Solução

2.1 Planeamento inicial- modelo WBS e Gráfico de Gantt

Para o desenvolvimento do projeto de forma organizada, desenvolveu-se o modelo WBS e o gráfico de Gantt. No modelo WBS, dividiu-se o projeto em quatro fases, e em cada uma são abordadas as etapas a serem executadas. No gráfico de Gantt enquadrou-se as etapas a serem executadas tendo em conta o tempo disponível para o desenvolvimento do projeto.

É importante ser referido que algumas etapas demoraram mais tempo que o previsto a serem concluídas.

Tabela 1- Modelo WBS- Estratificação e Organização do projeto
(Fonte: Autor)



Tabela 2- Gráfico de Gantt- Organização do tempo
(Fonte: Autor)



3. Pesquisa

3.1 O Artesanato

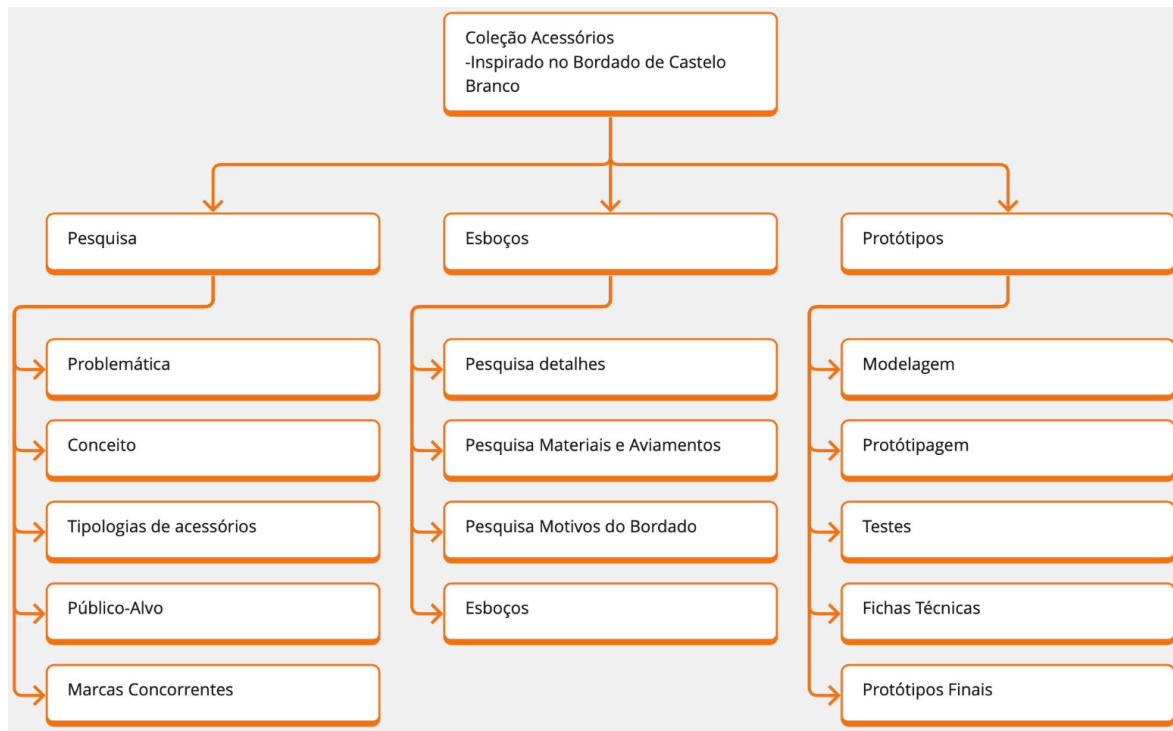
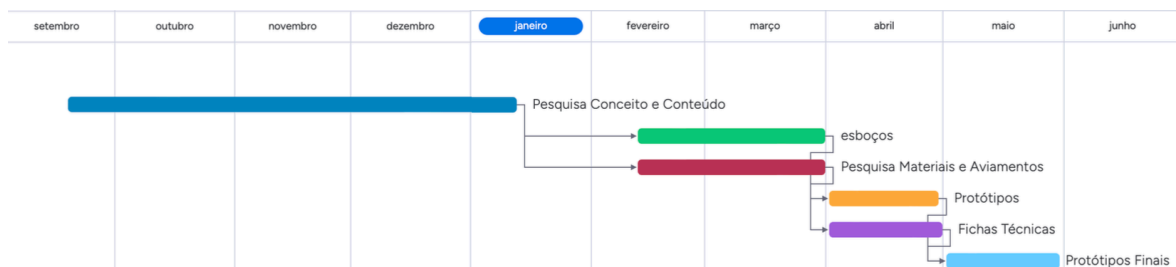
O artesanato português sempre teve uma grande importância, tanto a nível nacional, como internacional. É uma atividade de produção manual, com objetivos utilitários ou decorativos. A nível nacional, há imensa diversidade de norte a sul do país, onde se produzem coisas únicas.

O artesanato está intrinsecamente ligado à cultura popular, sendo a sua produção sobretudo realizada em meio rural. As tradições tentam manter-se vivas, passando de geração em geração. Podemos destacar: os bordados, rendas, tapeçaria, tecelagem, joalharia, cestaria, cerâmica, entre outros. Todas estas são consideradas de luxo em Portugal e com imensa qualidade.

3.2 O Artesanato e a Moda

O artesanato na moda fortaleceu-se como tendência no mundo a partir de 2013, devido à tragédia do edifício Rana Plaza em Bangladesh, que mostrou ao mundo a produção massiva de roupas baratas, que significava a exploração de trabalho, a níveis inacreditáveis. Principalmente entre os mais jovens, houve uma recusa unânime de colaborar com uma indústria insustentável, que por sua vez, estimulou a prática e a estética ligadas ao “feito à mão”. Esta tendência propagou-se tanto que as próprias marcas de *fast fashion* chegaram a imitar trabalhos artesanais, tentando fazer-se passar por apoiantes do *slow fashion*. Deste modo, algumas marcas de *fast fashion* chegaram a ser acusadas de **Apropriação Cultural**.

A verdade é que, com o passar dos anos, é uma tendência que vem cada vez com mais força. Principalmente, devido ao confronto com dois factos complementares: a vergonha coletiva de colaborar com a insustentabilidade na moda e o confronto com a realidade das produções em grande escala. Deste modo, o artesanato na moda, tem-se vindo a intensificar nos últimos anos pois, está alinhada com o mundo em que vivemos, sendo uma tendência de identidade, exclusividade, sustentável e real.

Em adição, é de notar que grandes marcas de alta costura, como Chloé, Valentino, Bottega Veneta e Marni, têm vindo a trazer para o pronto a vestir luxuoso, inúmeras técnicas, entre as quais: o tricô, o croché, o *patchwork* e os bordados.

Reconectar os processos industriais ao artesanato é um movimento que tem vindo a ganhar força em diversas áreas de bens de consumo, como já foi referido anteriormente. Na moda, a aposta no artesanato, é uma estratégia de valorização da

história de determinados produtos, para além, do foco na tendência estética referida anteriormente.

“Falamos em repensar os tempos, em manter vibrantes identidades e tradições, em dar mais sentido ao trabalho humano, em sermos mais “únicos” e mais “originais”, além de, obviamente, promover uma cultura de moda mais sustentável.” (Fashion for Future, 2022).

3.3 O Bordado

O Bordado é uma forma de criar, à mão ou à máquina, desenhos e figuras ornamentais num tecido, utilizando, para este fim, diversos tipos de ferramentas como agulhas, fios de algodão, de seda, de lã, de linho, de metal etc., de forma a que os fios utilizados formem o desenho desejado.

Durante séculos, a arte do bordado foi tida como de menor valor em comparação à pintura e à escultura. Essa situação do bordado está a mudar com o novo olhar sobre a técnica, muitas vezes feita por mulheres. Importantes museus como o Victoria and Albert Museum incorporaram nas suas coleções bordados, em setores de obras têxteis.

3.3.1 Aspetos Sociais e Culturais

O Bordado é uma arte associada à “mulher”, era parte dos labores femininos. No século XIX, era uma ocupação de tempos livres e um complemento do rendimento familiar. Posteriormente, no século XX, com o Estado Novo, foi considerado domínio do património cultural.

É uma arte que acompanha correntes estéticas e foi influenciada por culturas estrangeiras devido à abertura das rotas marítimas.

O bordado aplicado no vestuário é símbolo de riqueza, estatuto social e poder económico. Mais tarde, tornou-se acessível por ser de produção doméstica e adaptável a diferentes materiais. Tem bastante versatilidade criativa, apresentando representações do quotidiano, do imaginário, por meio de reinterpretações de motivos. Em alguns casos, assume também valor sentimental, como é o caso dos lenços dos namorados.

3.4 O Bordado de Castelo Branco

O Bordado de Castelo Branco tem características únicas e distintas dos bordados portugueses: os seus motivos têm uma estética que corresponde a uma gramática visual própria. A magnitude das cores e a luz, são resultados, dos fios de seda utilizados no mesmo.

Os seus motivos, têm um significado próprio: a árvore da vida, os pássaros, os cravos, as rosas, os lírios, as romãs ou os corações; todos com um perfil exótico. Mais tarde, estas características dos Bordados de Castelo Branco, foram reproduzidas no urbanismo local, nas calçadas, edifícios, sendo um dos símbolos da cidade de Castelo Branco.

As típicas colchas de Castelo Branco, são peças únicas com grande valor, pela sua originalidade de expressão artística, sendo um trabalho moroso e complexo.



Figura 1- Exemplos Colchas de Castelo Branco

(Fonte: Câmara Municipal de Castelo Branco)

3.4.1 Perspetiva Histórica

No âmbito da produção nacional, o Bordado de Castelo Branco apresenta dois fatos dominantes: a origem artística, manifestação de uma arte própria, com um estilo peculiar e o significado económico, admissão da concentração da indústria do bordado na localidade. O segundo fator, é um dos grandes motivos para que o bordado se tenha fixado nesta zona, “região onde a cultura do linho era tradicional e onde a

amoreira se dava tão bem, permitindo assim, a criação em larga escala, do bicho-da-seda.”

“De acordo com alguns arquivos da época, acredita-se de ter sido no século XVIII, o período mais fecundo da confecção do bordado. Após uma fase de decadência, sentida durante o século XIX, o seu reaparecimento deu-se na região de Castelo Branco, no primeiro quarto do século XX, após Maria da Piedade Mendes, encontrar um conjunto de colchas em linho bordadas a seda, em arcas herdadas pela sua família. Estes serviram de modelo para os trabalhos desenvolvidos ao longo da sua vida.” (Câmara Municipal de Castelo Branco, desconhecido)

“No ano de 1929, ao participar na Sexta Sessão do IV Congresso Beirão, realizada em Castelo Branco, Maria Júlia Antunes, professora do Liceu Infanta D. Maria, em Coimbra, apresentou a sua tese "Rendas e Bordados das Beiras" onde faz referência aos «bordados albicastrenses, genericamente chamados **a frouxo**», pela primeira vez divulgados em público com a designação que os associa à cidade beirã.” (Câmara Municipal de Castelo Branco, desconhecido).

Através de um âmbito local, constituiu-se uma marca, recriando e reformulando motivos de espécies remanescentes, para defesa e continuidade da expressão artística, reconhecida pelo seu valor singular, no variado panorama da produção têxtil. Portugal será atingido pelo gosto da representação naturalista. Uma expressão singular que o Bordado de Castelo Branco comporta, sendo caso paradigmático e onde a flora variada tem uma presença constante.

3.4.2 Simbolismos

Para o desenvolvimento da pesquisa em questão, foi relevante estudar e perceber mais sobre os significados de cada símbolo que compreende o Bordado de Castelo Branco. Deste modo, optei por selecionar os que, no caso, fazem mais sentido para o seguimento do presente projeto.

O cravo aparece como elemento dominante, espalmado ou de lado, de pétalas separadas e rebordos denteados. É uma flor resistente, ereta, símbolo da provocação e da virilidade.

O coração, motivo predileto no âmbito das artes tradicionais, entre o religioso e o profano, tem-se mostrado no peito das águias bicéfalas ou em harmonia, com outros elementos. Na tradição moderna, identifica-se com o amor profano, a caridade enquanto amor divino, a amizade, a retidão.

A representação de frutos é também recorrente, com uma vasta variedade formal e tal como na temática floral, existem situações, em que dificilmente os

motivos são reconhecidos. A romã, aplicada ao Bordado, é tida como um significado amoroso na promessa de vida abundante.

A peónia, o lótus, o crisântemo e o botão de ameixeira; muito populares na civilização chinesa, associadas respetivamente à Primavera, Verão, Outono e Inverno. São flores que vulgarmente podem ser observadas no Bordado. A Primavera é representada também pela magnólia.

3.4.3 Estado da Arte

Nos Bordados de Castelo Branco, há um revisitar de modelos. Estes servem de padrão, tanto ao nível temático, desenho ou composição; porém, com alguns toques de personalidade. Além disto, o detalhe e a precisão botânica, na forma como são realizados os motivos da fauna e das figuras humanas. Nos dias atuais, o Bordado de Castelo Branco, foi motivo de inspiração para o desenvolvimento de artigos noutras vertentes: na arquitetura, como é o caso das calçadas, a moeda pioneira de Castelo Branco, embalagens para moedas, emissões filatélicas dos CTT, mobiliário, na moda e em meios de transporte públicos que circulam pela cidade.



Figura 2- Aplicações do Bordado Castelo Branco

(Fonte: Site Câmara Municipal Castelo Branco)

Anualmente, é também desenvolvido o concurso dos Bordados de Castelo Branco, pela Câmara Municipal de Castelo Branco, e apresentado em desfile na Moda Castelo Branco, onde jovens criadores, estudantes ou recém profissionais na área do Design de Moda e Têxtil, apresentam peças na categoria de vestuário e acessórios, inspirados nos Bordados de Castelo Branco. Neste concurso é possível assistir às mais diversas recriações e abordagens em relação ao mesmo. Neste contexto, é possível

destacar dois designers que renome portugueses que já trabalharam os Bordados de Castelo Branco, é o caso de Luís Buchinho e Alexandra Moura.

3.4.4 Candidatura a cidade criativa

Segundo a Câmara Municipal de Castelo Branco, esta vai candidatar-se à rede de cidades criativas da UNESCO, na categoria de Artesanato e Artes Populares.

“A integração de Castelo Branco na Rede de Cidades Criativas na UNESCO promoverá a cooperação com outras cidades que, tal como Castelo Branco, reconhecem a criatividade como fator estratégico de desenvolvimento sustentável”, (Câmara Municipal de Castelo Branco, 2022, citado por Hélder Henriques).

Esta candidatura tem como objetivo “impulsionar o desenvolvimento e crescimento de Castelo Branco como território criativo, cosmopolita e sustentável”, (Câmara Municipal de Castelo Branco, 2022)

“A Câmara Municipal de Castelo Branco congratula-se com a decisão da UNESCO de acolher Castelo Branco na Rede de Cidades Criativas da Unesco, na categoria Artesanato e Artes Populares, com o Bordado albicastrense. A partir de agora, Castelo Branco integra formalmente um grupo restrito de cidades que valoriza as gentes, a cultura e o futuro assente na tradição. Porque para se construir um futuro sólido, é preciso conhecer e acarinhar o passado.” (Câmara Municipal de Castelo Branco, 31 de outubro de 2023)

4. Análise de Mercado

Segundo um estudo da WGSN, *Future Consumer 2026*, estima-se que haverá quatro perfis de consumidores baseados nas suas prioridades e vontades de compra. Estes são: o moral injury, racional Optimism, o yearning e o glimmers.

No seguimento deste projeto, quero realçar o consumidor Yearning. Este consumidor é movido pela saudade. Muitos já experienciaram sonhos adiados e perdas. Segundo a pesquisa, a saudade é um sentimento proeminente após uma perda, deste modo, as pessoas desejam um passado mais fácil e simples. Este desejo pelo “familiar” está também a impulsionar o sentimento de “saudade”, “uma palavra portuguesa popular no Brasil, que se traduz como algo pelo qual sente nostalgia e que nunca mais acontecerá, ou o que o escritor português do século XVII Manuel de Melo chamou de “um prazer que você sofre, uma doença que você gosta”” (Bell&Napoli, 2024)

“Nos próximos anos, mais pessoas irão desafiar a crononormatividade e procurar consolo no passado. Mais de 50% dos consumidores dos EUA dizem que são extremamente ou pouco propensos a fazer uma compra quando um produto desperta sua nostalgia.” (Bell&Napoli, 2024).

Esta tendência de perfil de consumidor vem apoiar o projeto, tanto no conceito desenvolvido ao longo do mesmo, como também no público-alvo pretendido.

Os consumidores que dão primazia à unicidade e à exclusividade são o principal target deste projeto, sendo um dos primeiros pontos foco e característico dos Bordados de Castelo Branco, a herança.

Nos últimos três anos, o mundo da moda testemunhou uma era de transformações. Com a pandemia a fechar lojas e destabilizando negócios, a indústria enfrentou desafios significativos. A interrupção nas cadeias de produção, marcada por atrasos e incertezas, levou a uma reconfiguração do mercado.

A combinação de desafios geopolíticos, económicos e climáticos indica que as perspectivas económicas globais permanecerão voláteis em 2024, afetando diretamente a confiança dos consumidores e os gastos nos principais mercados de moda. Esta é uma das conclusões do relatório da The State of Fashion 2024, elaborado em conjunto pela The Business of Fashion (BoF) e pela McKinsey & Company.

O "Quiet Luxury" ou "Low Key Luxury", tem dado palco para constantes discussões e apropriações nas redes sociais, tanto por criadores de conteúdos digitais como por marcas. Apesar de ter gerado controvérsias, é uma tendência com alto potencial de longevidade.

Apesar do nome se referir ao mercado de luxo, este movimento irá causar impacto em todos os segmentos da indústria da moda nas próximas temporadas. Consumidores fora do segmento de luxo também procuram peças com características semelhantes às do "Low Key Luxury", uma vez que trazem mais flexibilidade e segurança aos seus guarda-roupas.

Como reflexo da influência dessa tendência, estéticas um pouco mais sombrias e o interesse pela alfaiataria cresceram. Esse dado foi refletido dentro das passarelas, onde o preto e o cinza ganharam força: enquanto as cores vibrantes tiveram uma queda de 26,5% em comparação com temporadas anteriores.

Como último propulsor, na categoria de itens discricionários, a indústria da moda é um dos setores mais afetados pela crise global nos últimos anos. Agora, com a mudança de comportamento de consumo devido à crise económica, o setor tem a oportunidade de se reposicionar através do investimento na criação de valor.

Nos próximos anos, as compras com motivação emocional irão aumentar à medida que o público procura apaziguar as suas emoções (sejam elas positivas, negativas ou complexas) priorizando pequenos luxos e relações mais íntimas com as marcas. Com o retorno do crescimento das lojas físicas, os consumidores procurarão lojas que unam os mundos real e digital através de experiências físicas imersivas e que apoiem a sua nova jornada de compra com múltiplos pontos de contato e proporcionem experiências estimuladoras.

Em análises, os fatores acima mencionados em artigos de estudo relevantes no setor da moda, apontam que de forma geral, os consumidores vão ter tendência a escolher produtos e peças mais intemporais, de valor sentimental até, seguindo estéticas ou tendências como o "quiet Luxury" ou o "low key luxury" devido à sua

estatuto, atraindo e mantendo o sentimento de desejo por parte dos consumidores e lealdade pela marca. (Sousa, 2022)

O público-alvo deste projeto centra-se na mulher com idades compreendidas entre os 25 e os 55 anos. São mulheres cidadinas, com espírito jovem e empreendedor, com o acréscimo da preocupação ambiental. Em adição, é uma mulher trabalhadora com posse monetária pertencente ao segmento de mercado de luxo. Valoriza a qualidade em detrimento da quantidade, valoriza a peça conceito e de autor. Apesar de trabalhadora, é uma mulher muito ligada à família dando imensa importância aos valores familiares, à herança passada de geração em geração, mas não a herança monetária, a herança de valores morais, de tradições e amor.



Figura 4- Moodboard Público-Alvo.

(Fonte: Autor)

Além disto, o Bordado de Castelo Branco é considerado uma arte luxuosa, pelo que inseri-lo num segmento de mercado mais baixo que este, seria retirar-lhe valor. Em adição, e segundo os objetivos deste projeto, que são a valorização do Bordado, este é também o segmento de mercado que posteriormente terá posses para adquirir obras certificadas do Bordado de Castelo Branco.

4.2 Questionário

Como forma de fundamentar aspetos relevantes no desenvolvimento do projeto “De Volta às Raízes”, foi realizado um questionário cujo a amostragem, apesar de aleatória, dirigia-se a indivíduos consumidores de produtos de marcas de luxo. O

número total de inquiridos foi de 19 pessoas, com idades compreendidas entre os 25 e os 55 anos.

Tabela 3- Gráfico circular de idades
(Fonte: Autor)

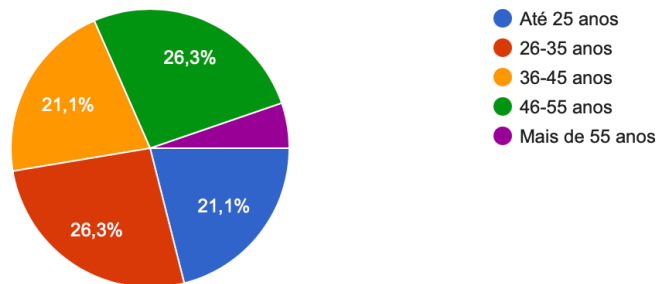

O questionário foi realizado em formato digital tendo sido partilhado em grupos de alunos e redes sociais, como o Instagram e o Facebook, de forma a ter o maior alcance possível. A sua estrutura incluía perguntas fechadas, como escolha múltipla, e perguntas abertas, para a área profissional ou de estudo do inquirido.

4.2.1 Análise do questionário

Os dados recolhidos correspondem aos 5 dias a que o questionário esteve disponível online, sendo apresentados gráficos circulares e de barras.

Em relação à questão de aliar o melhor das tradições ao design contemporâneo, estes foram os dados recolhidos:

Tabela 4- Gráfico de dualidade tradições e design contemporâneo.
(Fonte: Autor)

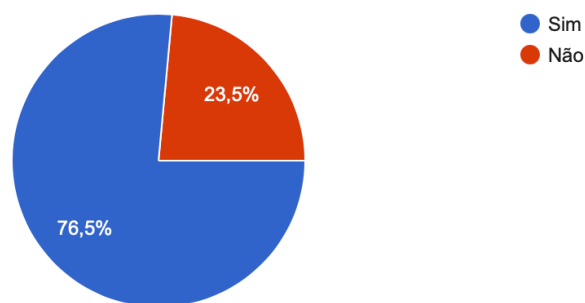

Para compreender se o bordado, por ser desenvolvido de forma artesanal, ou seja, hancraft, teria alguma implicância na motivação de compra, realizei a questão obtendo o seguinte resultado:

Tabela 5- Motivação de compra relativo a produtos handcraft

(Fonte: Autor)

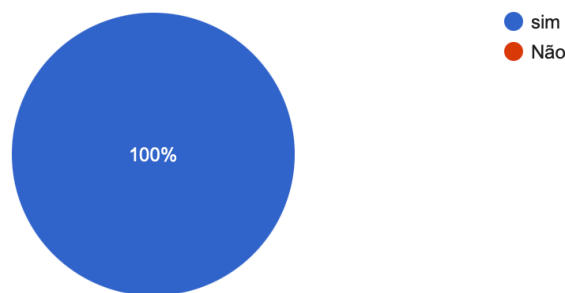

Como é possível constatar segundo os dois últimos gráficos apresentados, os inquiridos são receptíveis a produtos que aliem a componente tradicional à componente contemporânea. Que em suma, é a proposta desenvolvida no presente projeto.

Quanto ao incentivo de compra, a herança cultural, não é um dos fatores principais a ter em conta, mas sim, o preço, a qualidade e a exclusividade, como é possível verificar-se no gráfico abaixo.

Tabela 6- Incentivo de compra de acessórios de moda.

(Fonte: Autor)

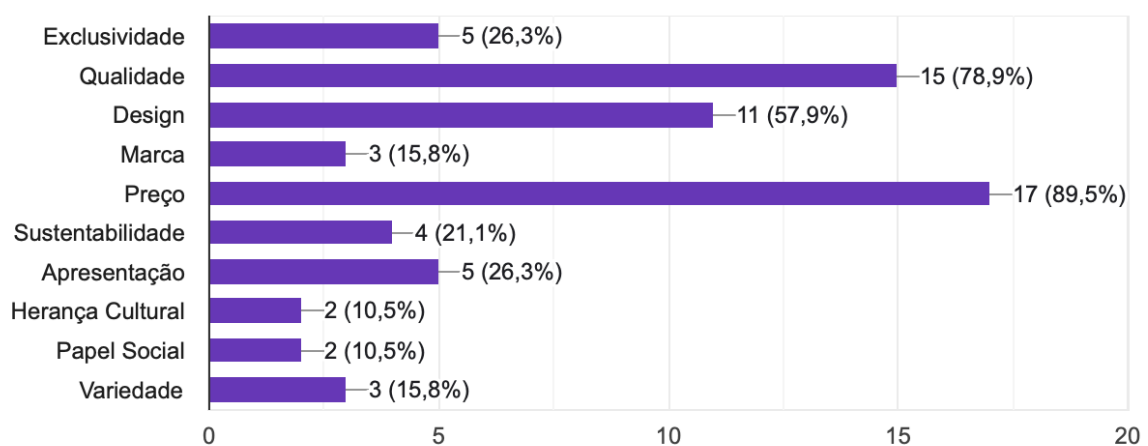

4.3 Marcas Concorrentes

A análise de marcas concorrentes face à pesquisa desenvolvida baseia-se na estética do produto e no segmento de mercado. Tendo em conta a pesquisa apresentada anteriormente, o artesanato e a moda tem-se vindo a intensificar nos últimos anos pois, está alinhada com o mundo em que vivemos, sendo uma tendência de identidade e exclusividade. Assim, é possível afirmar que é um mercado em crescimento.

É possível destacar algumas marcas que se posicionam no mesmo segmento de mercado, mercado de luxo, como: Dior, Gucci, Louis Vuitton.

A nível da estética de produto algumas das marcas concorrentes são a tde., COS e Cauchemar. Estas são marcas com produto com linhas mais contemporâneas.



Figura 5- Moodboard Marcas Concorrentes.

(Fonte: Autor)

5. Matéria-Prima

5.1 Sustentabilidade e a Moda

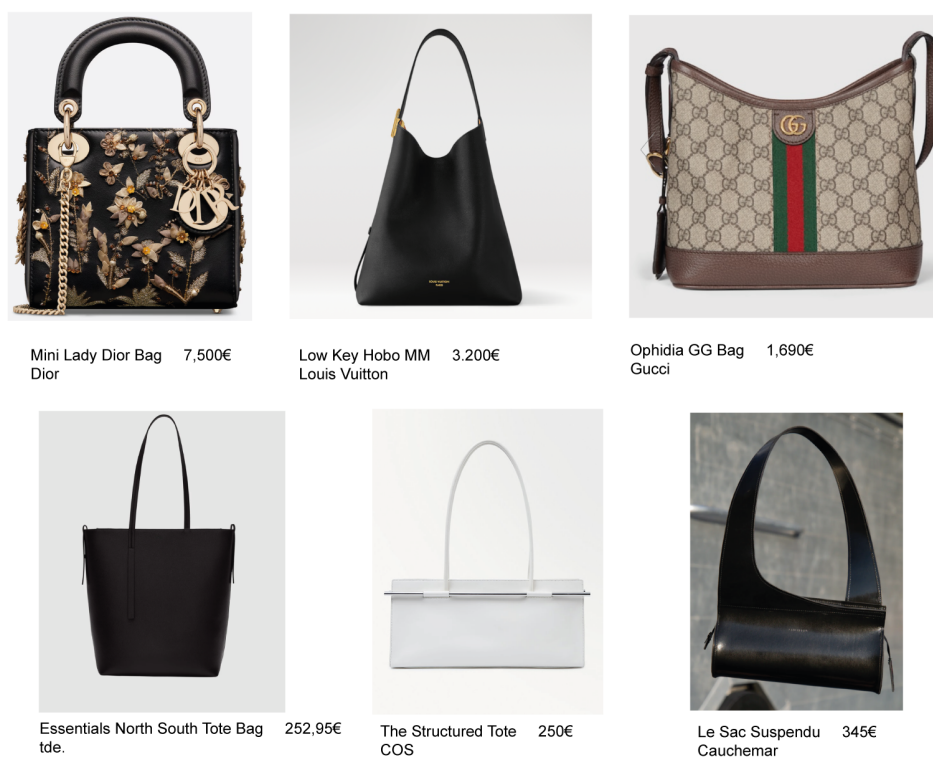
A preocupação com o problema ambiental e os impactos causados pela moda e pela sociedade consumista vem suscitando, desde a década de 1970, a necessidade de

descobrir abordagens mais sustentáveis para a produção e o consumo, procurando evitar, reduzir ou eliminar os impactos que poluem, destroem ou reduzem os recursos naturais do planeta. (Muller, 2016)

A moda, enquanto produção cultural da sociedade em determinado momento e espaço, reflete as transformações nas relações de consumo, podendo conceber produtos com valores sociais e ambientais, indo além da estética e da funcionalidade para inventar uma nova síntese entre indústria e ecologia, através do design sustentável (Lipovestsky e Serroy, 2015).

No âmbito da indústria da moda, o desenvolvimento sustentável traduz-se na minimização do impacto ambiental e social em toda a cadeia de abastecimento e de produção, e ainda na atenção por parte do designer de antecipar todo o ciclo de vida do produto. O problema da aplicabilidade deste conceito surge na relação paradoxal entre a moda e a sustentabilidade. Por sua vez, a moda expressa-se em algo mutável, materializando-se em produtos tendência, que incentivam a um ciclo de consumo que apela ao descarte precoce motivado pela insatisfação humana, por outro lado a sustentabilidade procura reduzir o consumo ao essencial, às necessidades elementares. (Matos, 2023)

As fibras sustentáveis são produtos eco-friendly que geram menos impacto no meio ambiente. Isto porque o processo de produção é consciente, evita o uso de químicos poluentes e milhares de litros de água. Deste modo, o seu principal benefício é o impacto ambiental das cadeias de produção. “O processo de produção como um todo, desde a produção até ao descarte, consome menos água, reduz a poluição do solo e dos lençóis freáticos e gera materiais que, além de biodegradáveis, são facilmente recicláveis.” (Digital Têxtil, 2021)

Alguns exemplos de fibras sustentáveis são:

Fibra de laranja- Utiliza como base a celulose do bagaço das laranjas por fábricas de sumo. O resultado é um tecido parecido com a seda, mais suave e leve, podendo ter um acabamento opaco ou acetinado.

Fibra de Bananeira- Utiliza como base o tronco da árvore, que é resistente. Pode ser utilizada na produção de tecidos idênticos ao algodão e à seda.

Algodão orgânico- O algodão tradicional requer um cultivo bastante poluente devido às inúmeras agrotóxicas que requer e devido à quantidade enorme de água que consome durante a irrigação. A sua versão orgânica não utiliza agrotóxicas e pesticidas e é utilizada uma estratégia de rotação de solos pelo que os nutrientes no solo são preservados.

Modal- Utiliza como base a casca de madeira e não usa solventes nocivos. Pode ser utilizado na produção de tecidos leves com toques macios.

Linho- É uma fibra clássica, sendo utilizada desde o Antigo Egito. É uma fibra sustentável pois não necessita de agrotóxicas e não necessita de muita irrigação, pelo que não há um consumo de água muito grande.

5.2 Painel de Matérias-primas e Aviamentos

Assim sendo, posso afirmar que este projeto tem uma componente sustentável na medida em que o material principal a ser utilizado será 100% linho, apesar do material secundário ser 100% pele. Em adição, é uma coleção que prima pela intemporalidade e pela alta qualidade, pelo que serão produtos que irão durar imensos anos em perfeito estado, permitindo ao consumidor não ter a necessidade de consumir tanta quantidade.



Figura 6- Moodboard Materiais e Aviamentos.

(Fonte: Autor)

6. Processo Criativo

6.1 Conceito- De Volta às Raízes

A coleção, é reflexo de uma parte de mim, a minha avó paterna. Esta, foi a pessoa que me deu motivação e garra para ser quem eu sou hoje, enquanto pessoa e enquanto designer/criativa. Acima de tudo, era uma pessoa que acreditava nela própria pois enfrentou tudo e todos para seguir os seus sonhos. Agregado à presença da minha avó, está também o artesanato. Era uma artista que se dedicava sobretudo ao artesanato típico português, mas a sua grande obra, que nos dias de hoje ainda não se encontra finalizada, é concebida em Bordado de Castelo Branco. São estes dois

elementos fulcrais que me deram inspiração para o desenvolvimento da presente coleção.

Na coleção está presente o empoderamento feminino, o conceito de família, saudade, nostalgia e sentido de vida. O Bordado de Castelo Branco não é apenas um artesanato típico português, é sinónimo de herança, e responsabilidade social. Por isto mesmo, é preciso trata-lo com respeito e eleva-lo.



Figura 7- Moodboard Conceito.

(Fonte: Autor)

6.1.1 Motivos de inspiração do Bordado de Castelo Branco

Para o desenvolvimento da coleção, tive como ponto de partida a seleção de dois motivos frequentes nos Bordados de Castelo Branco, o cravo e as romãs. O cravo é tido na sua simbologia como uma flor resistente, e a romã como símbolo amoroso. Estas duas simbologias, podem ser interpretadas de diversas formas. No entanto, transpondo para o conceito da coleção, são vistos como a resistência do amor ao longo das gerações de uma família, passado de geração em geração, o amor e o respeito tidos como herança de valores.



Figura 8- Motivos de inspiração do Bordado de Castelo Branco.

(Fonte: Arte Portuguesa. As Artes Decorativas, vol. II, s.d., p.226)

6.2 Esboços

A criação da coleção parte da procura de equilíbrio entre o contemporâneo e o tradicional, sem que haja um comprometimento do Bordado de Castelo Branco como arte própria. Em adição, é necessário aliar a esta dualidade a funcionalidade e a praticidade.

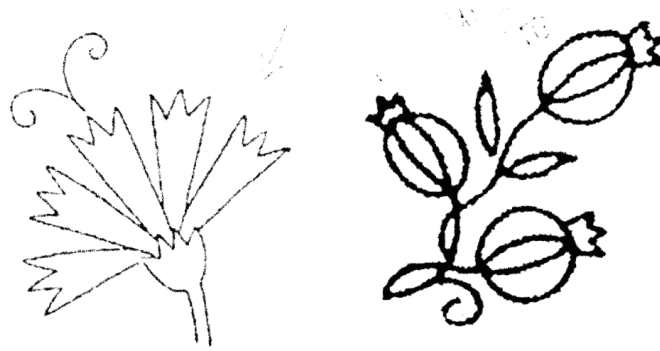
Figura 9- Fragmentos de sketchbook- Esboços.

(Fonte: Autor)



6.3 Range Plan Ilustrativo



Figura 10- Range Plan- Ilustrações.

(Fonte: Autor)

A coleção De Volta às Raízes é composta por duas linhas de Tote Bag e os seus acessórios. Ou seja, sentiu-se a necessidade de criar um desdobramento a nível de cor e também do motivo do bordado utilizado, de forma a conferir mais oferta de escolha ao consumidor, sem comprometer a essência da coleção. Deste forma, o consumidor tem a possibilidade de escolher produtos das duas linhas e conjugá-los entre si sem que se perca harmonia.

6.4 Marca- DNA

No seguimento do desenvolvimento do projeto “De volta às Raízes”, a marca DNA, é uma marca que, anteriormente, foi desenvolvida no âmbito do decorrer do curso de Design de Moda e Têxtil, na Escola Superior de Artes Aplicadas. Tem como base o equilíbrio do tailoring com o romantismo que a vida tem a oferecer.

O nome surgiu com base nos valores, missão e visão da marca, que irei abordar mais à frente. “O DNA (ácido desoxirribonucleico) é um ácido nucleico que se relaciona com a hereditariedade, pois apresenta informações genéticas de cada indivíduo e garante sua transmissão. O DNA (ácido desoxirribonucleico) é um ácido nucleico essencial para a transmissão das nossas características para nossos descendentes.” (Santos, data desconhecida). Ou seja, é uma sigla que representa tudo o que nos foi transmitido pelos nossas antepassados, neste caso, representa todos os valores morais e intangíveis. Em adição, são também as iniciais da criadora da mesma, Débora Neves Atelier.

Missão: A missão da DNA é levar qualidade e uma longa vida ao guarda roupa de qualquer mulher, sendo o espelho da sua essência, empoderamento, resiliência e força.

Visão: É uma marca preocupada com o conforto, requinte e qualidade. Deste modo, afirma-se que a DNA valoriza chegar ao seu consumidor com a maior qualidade possível, apostando assim, nos acabamentos das peças, pormenores, construção base, tecidos e padrões. Baseia-se em peças clássicas que qualquer mulher ambiciona ter no seu armário, peças que não desiludem e que são facilmente adaptáveis para diversos tipos de ocasiões.

Valores: Intemporalidade, alta qualidade, propósito, funcionalidade.

Esta seria a construção da marca que melhor se encaixaria no desenvolvimento da coleção proposta no projeto.

7. Processo Técnico

7.1 Fichas Técnicas

7.1.1 Ficha Técnica- Tote Bag

De Volta às Raízes
FICHA TÉCNICA

MODELO: Tote Bag
REFERÊNCIA: 24.A.001

DESIGNER: Débora Neves
DATA: 14-06-2024
TAMANHO DO PROTÓTIPO: M

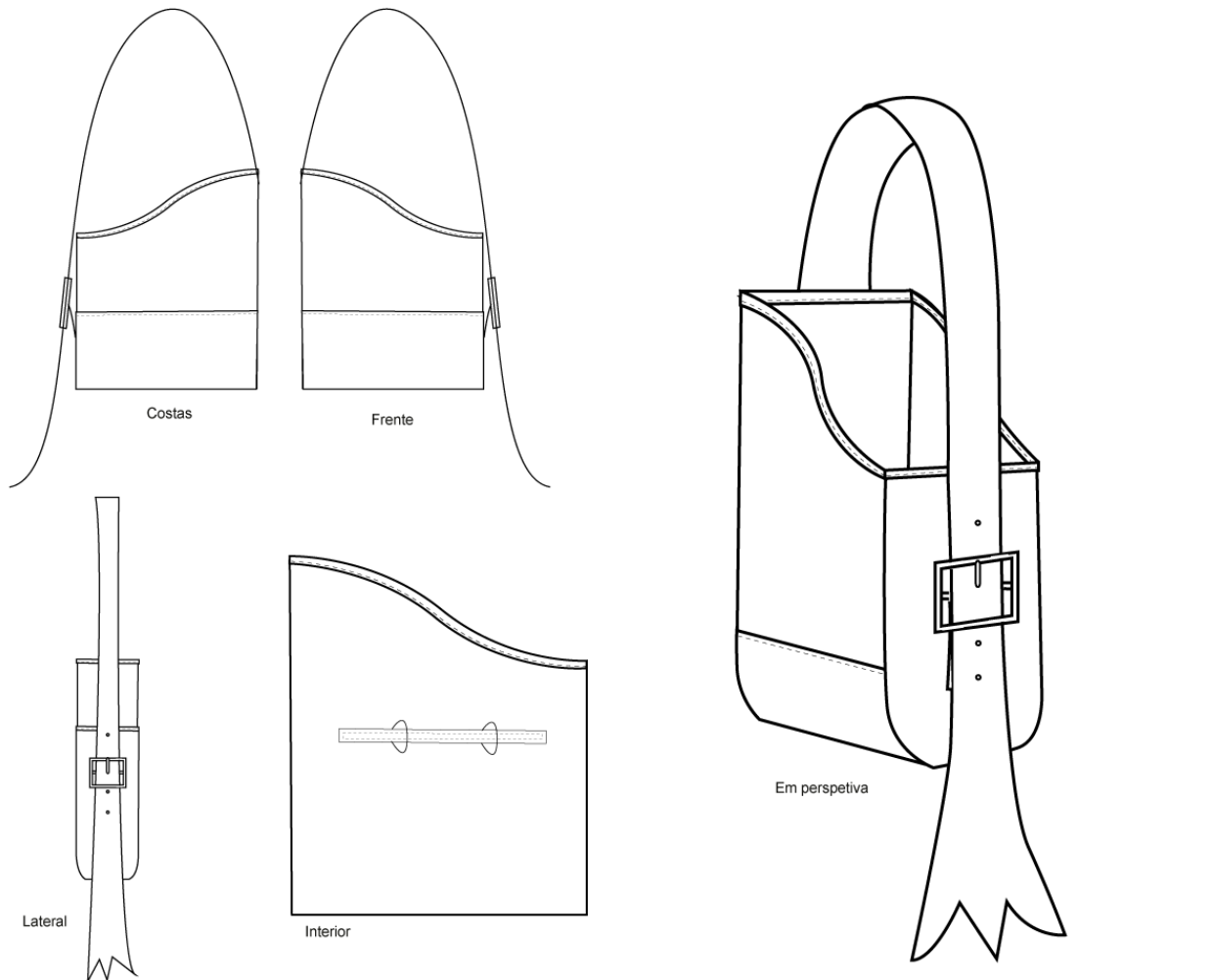

DESCRIÇÃO: Tote Bag assimétrica com base, alças e vivos em pele. Estrutura em linho com estruturante.

TECIDOS

 Fornecedor: Texland
Composição: 100% pele
Largura: 1,5m
Preço/m: 290€

 Fornecedor: 3 Globos
Composição: 100% Linho
Largura: 1,5m
Preço/m: 16,99€

AVIAMENTOS

 Fornecedor: svb
Descrição: Fivela dourada em aço inoxidável
Preço/un: 70€/un

 Fornecedor: 3 Globos
Descrição: Linha 100% poliéster
Preço/un: 3,69€/un

 Fornecedor: svb
Descrição: Argola dourada em aço inoxidável
Preço/un: 10€/un

 Fornecedor: 3 Globos
Descrição: Estabilizador
Preço/un: 17,99€

ETIQUETAGEM



20mm

20mm



20mm

40mm

POSICIONAMENTO

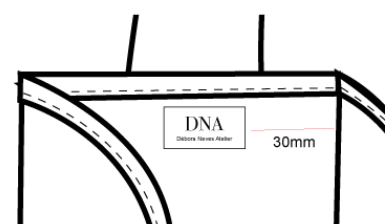

Interior da lateral esquerda.

De Voltas às Raízes

FICHA TÉCNICA

MODELO: Tote Bag
REFERÊNCIA: 24.A.001

DESIGNER: Débora Neves
DATA: 14-06-2024
TAMANHO DO PROTÓTIPO: M

ARTWORK



INDICAÇÕES DE POSICIONAMENTO NA PEÇA

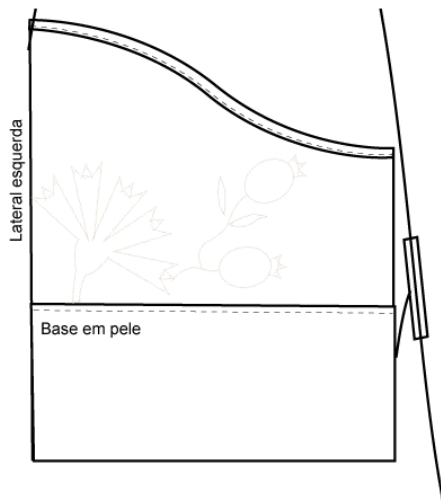

ASPETO FINAL



TÉCNICA: Bordado de Castelo Branco

OBSERVAÇÕES

MEDIDAS

30cmx15cm

MATERIAL



Fornecedor: 3 Globos
Descrição: Fio de seda natural, cor nº4125
Preço/un: 3,15€/un

BASE



Fornecedor: 3 Globos
Composição: 100% Linho
Largura: 1,5m
Preço/m: 16,99€

Ponto de referência



De Voltas às Raízes

FICHA TÉCNICA

MODELO: Tote Bag
REFERÊNCIA: 24.A.001

DESIGNER: Débora Neves
DATA: 14-06-2024
TAMANHO DO PROTÓTIPO: M

DESDOBRAMENTO ARTWORK



INDICAÇÕES DE POSICIONAMENTO NA PEÇA

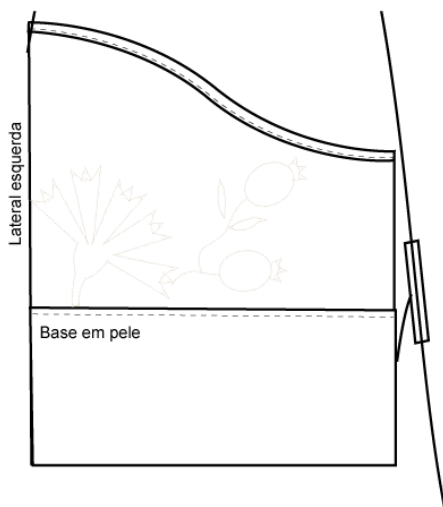

ASPETO FINAL



TÉCNICA: Bordado de Castelo Branco

OBSERVAÇÕES

MEDIDAS

30cmx15cm

MATERIAL



Fornecedor: 3 Globos
Descrição: Fio de ceda natural, cor nº4126
Preço/un: 3,15€/un

BASE



Fornecedor: 3 Globos
Composição: 100% Linho
Largura: 1,5m
Preço/m: 16,99€

Ponto de referência



De Voltas às Raízes
FICHA TÉCNICA

MODELO: Tote Bag
REFERÊNCIA: 24.A.001

DESIGNER: Débora Neves
DATA: 14-06-2024
TAMANHO DO PROTÓTIPO: M

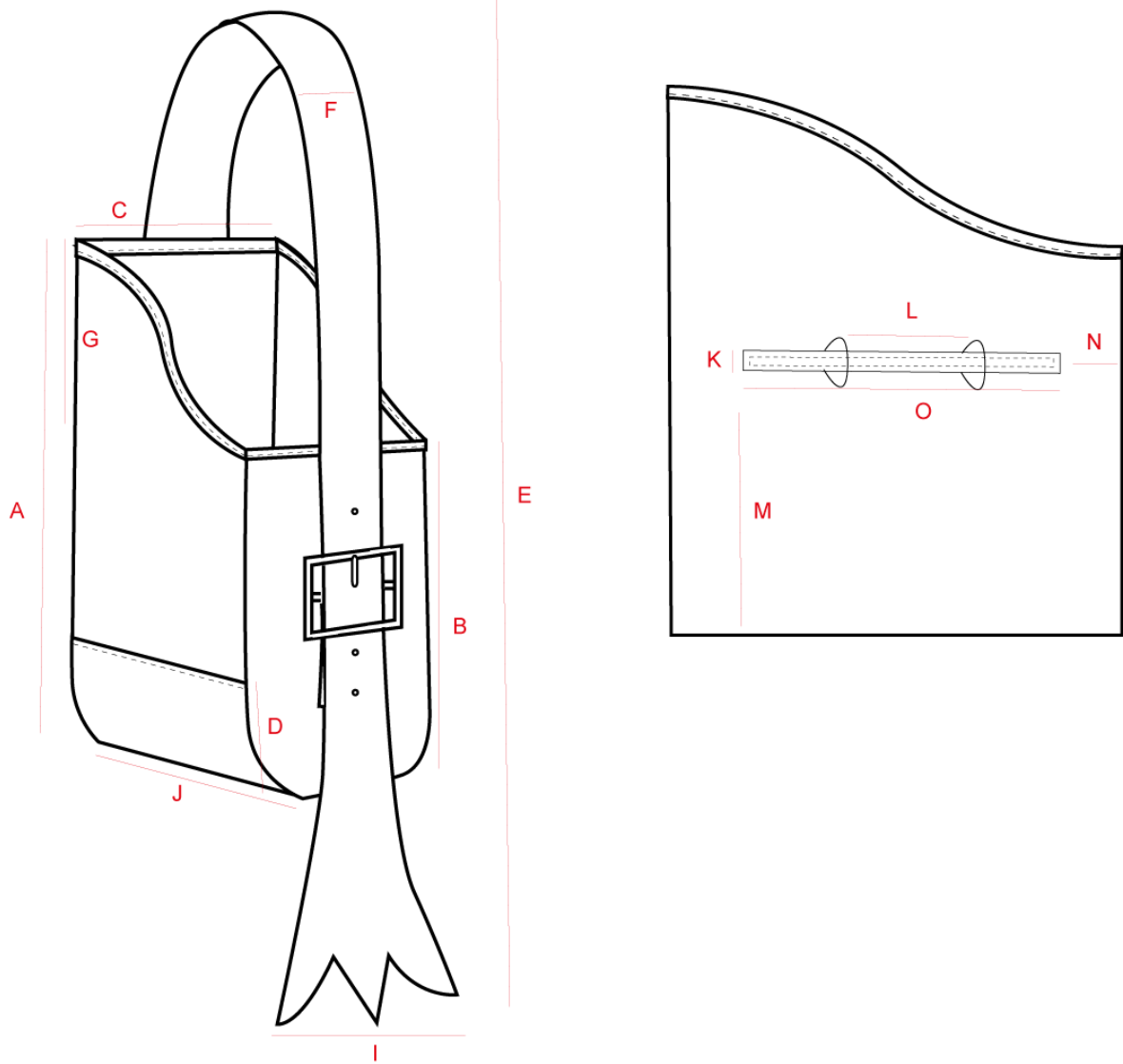

MEDIDAS

Código	Discrição	Medidas (cm)
A	Altura lateral esquerda	40
B	Altura lateral direita	35
C	Largura	10
D	Altura base em pele	10
E	Altura alça	70
F	Largura alça	4
G	Altura declive	5
H	Largura vivos	1
I	Largura fundo da alça	8

Código	Discrição	Medidas (cm)
J	Comprimento	30
K	Altura	35
L	Distancia entre argolas	10
M	Dist. entre base e aplique	30
N	Distancia lateral	5
O	Comprimento aplique	20

7.1.2 Ficha Técnica- Pochete

De Voltas às Raízes
FICHA TÉCNICA

MODELO: Pochete
REFERÊNCIA: 24.A.002

DESIGNER: Débora Neves
DATA: 14-06-2024
TAMANHO DO PROTÓTIPO: M

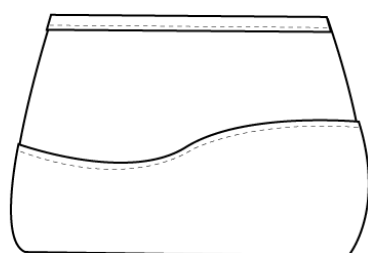

Costas

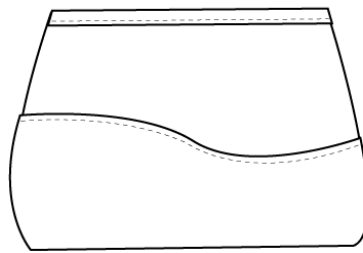

Frente



Lateral

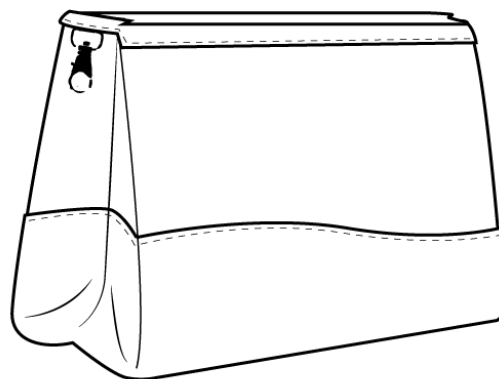

Em perspectiva

DESCRIÇÃO: Pochete com base e vivos em pele.
Estrutura em linho com estruturante.

TECIDOS



Fornecedor: Texland
Composição: 100% pele
Largura: 1,5m
Preço/m: 290€



Fornecedor: 3 Globos
Composição: 100% Linho
Largura: 1,5m
Preço/m: 16,99€

AVIAMENTOS



Fornecedor: 3 Globos
Descrição: Linha 100% poliéster
Preço/un: 3,69€/un



Fornecedor: svb
Descrição: Mosquetão dourado em metal
Preço/un: 40€/un



Fornecedor: 3 Globos
Descrição: Estabilizador
Preço/un: 17,99€



Fornecedor: svb
Descrição: Mola de imã em aço inoxidável
Preço/un: 40€/un

ETIQUETAGEM



20mm

20mm



40mm

20mm

POSICIONAMENTO



Centro interior junto ao vivo.

De Voltas às Raízes

FICHA TÉCNICA

MODELO: Pochete
REFERÊNCIA: 24.A.002

DESIGNER: Débora Neves
DATA: 14-06-2024
TAMANHO DO PROTÓTIPO: M

ARTWORK

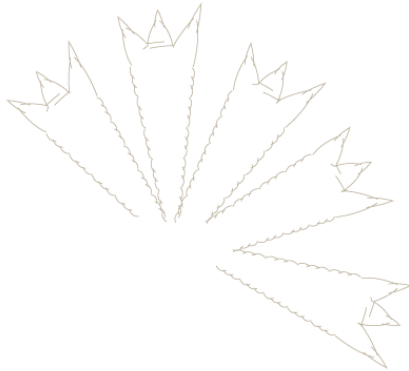

INDICAÇÕES DE POSICIONAMENTO NA PEÇA

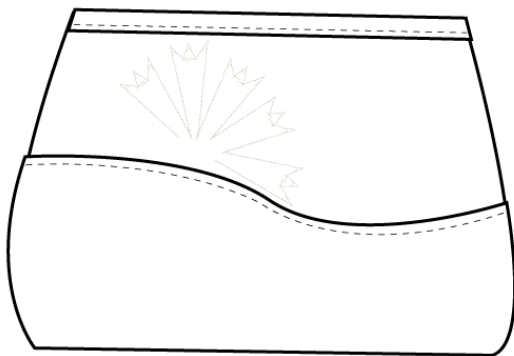

ASPETO FINAL



TÉCNICA: Bordado de Castelo Branco

OBSERVAÇÕES

MEDIDAS

20cmx8cm

MATERIAL



Fornecedor: 3 Globos
Descrição: Fio de seda natural, cor nº
Preço/un: 3,15€/un

Ponto de referência



De Voltas às Raízes
FICHA TÉCNICA

MODELO: Pochete
REFERÊNCIA: 24.A.002

DESIGNER: Débora Neves
DATA: 14-06-2024
TAMANHO DO PROTÓTIPO: M

DESDOBRAMENTO
ARTWORK



INDICAÇÕES DE POSICIONAMENTO NA PEÇA

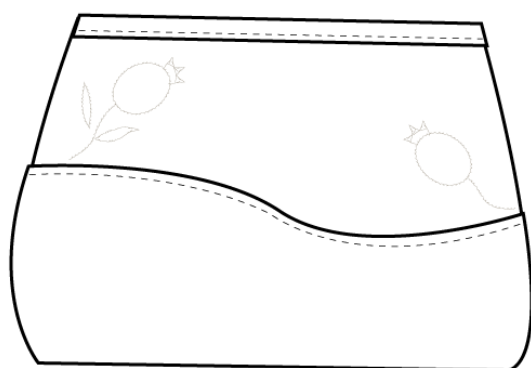

ASPETO FINAL



TÉCNICA: Bordado de Castelo Branco

OBSERVAÇÕES

MEDIDAS

20cmx8cm

MATERIAL



Fornecedor: 3 Globos
Descrição: Fio de seda natural, cor nº
Preço/un: 3,15€/un

BASE



Fornecedor: 3 Globos
Composição: 100% Linho
Largura: 1,5m
Preço/m: 16,99€

Ponto de referência



7.1.3 Ficha Técnica- Bolsa Multiusos

De Voltas às Raízes
FICHA TÉCNICA

MODELO: Necessaire
REFERÊNCIA: 24.A.003

DESIGNER: Débora Neves
DATA: 14-06-2024
TAMANHO DO PROTÓTIPO: M

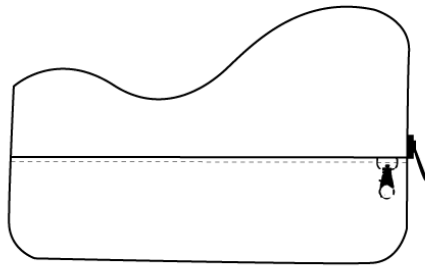

Costas

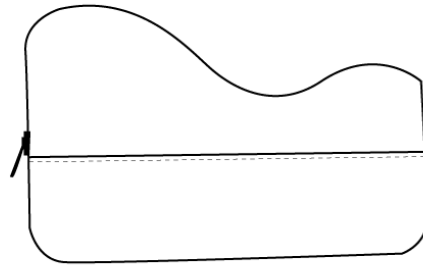

Frente

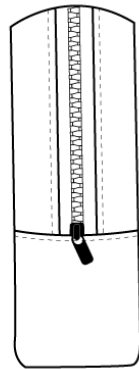

Lateral

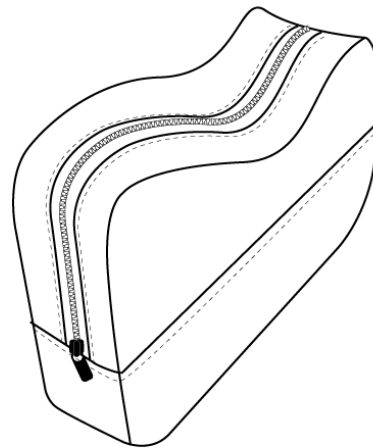

Em perspectiva

DESCRIÇÃO: Pochete com base e vivos em pele.
Estrutura em linho com estruturante.

TECIDOS



Fornecedor: Texland
Composição: 100% pele
Largura: 1,5m
Preço/m: 290€



Fornecedor: 3 Globos
Composição: 100% Linho
Largura: 1,5m
Preço/m: 16,99€

AVIAMENTOS



Fornecedor: svb
Descrição: Fecho dourado em aço inoxidável
Preço/un: 50€/un



Fornecedor: 3 Globos
Descrição: Linha 100% poliéster
Preço/un: 3,69€/un



Fornecedor: svb
Descrição: Mosquetão dourado em aço inoxidável
Preço/un: 40€/un



Fornecedor: 3 Globos
Descrição: Estabilizador
Preço/un: 17,99€

ETIQUETAGEM



20mm



40mm

20mm

POSICIONAMENTO

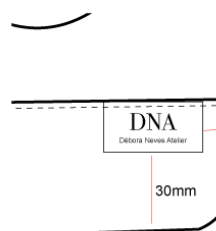

Canto inferior direito no exterior

De Voltas às Raízes
FICHA TÉCNICA

MODELO: Necessaire
REFERÊNCIA: 24.A.003

DESIGNER: Débora Neves
DATA: 14-06-2024
TAMANHO DO PROTÓTIPO: M

ARTWORK



INDICAÇÕES DE POSICIONAMENTO NA PEÇA

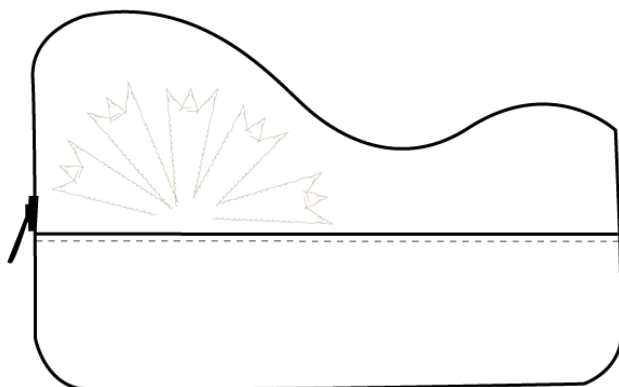

ASPETO FINAL



TÉCNICA: Bordado de Castelo Branco

MEDIDAS

15cmx5cm

MATERIAL



Fornecedor: 3 Globos
Descrição: Fio de seda natural, cor nº
Preço/un: 3,15€/un

BASE



Fornecedor: 3 Globos
Composição: 100% Linho
Largura: 1,5m
Preço/m: 16,99€

OBSERVAÇÕES

Ponto de referência



De Voltas às Raízes

FICHA TÉCNICA

MODELO: Necessaire
REFERÊNCIA: 24.A.003

DESIGNER: Débora Neves
DATA: 14-06-2024
TAMANHO DO PROTÓTIPO: M

DESDOBRAMENTO ARTWORK



INDICAÇÕES DE POSICIONAMENTO NA PEÇA

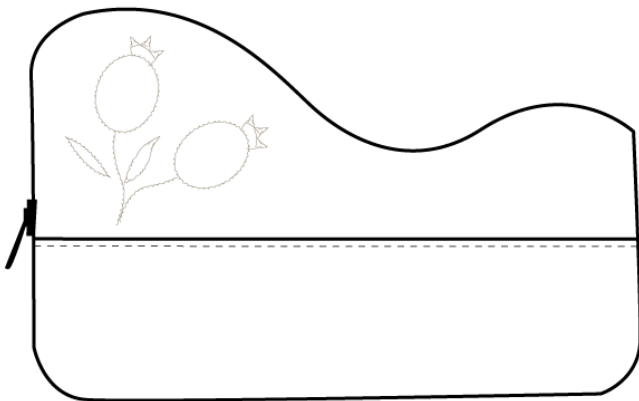

ASPETO FINAL



TÉCNICA: Bordado de Castelo Branco

MEDIDAS

5cmx5cm

MATERIAL



Fornecedor: 3 Globos
Descrição: Fio de seda natural, cor nº
Preço/un: 3,15€/un

BASE



Fornecedor: 3 Globos
Composição: 100% Linho
Largura: 1,5m
Preço/m: 16,99€

OBSERVAÇÕES

Ponto de referência

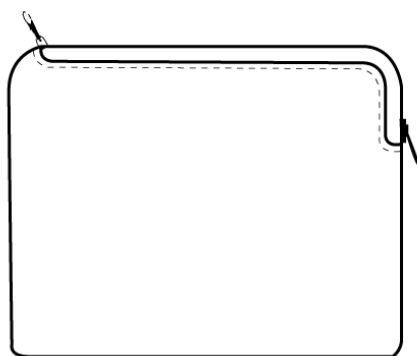

7.1.4 Ficha Técnica- Porta-moedas

De Volta às Raízes
FICHA TÉCNICAMODELO: Porta-Moedas
REFERÊNCIA: 24.A.004DESIGNER: Débora Neves
DATA: 14-06-2024
TAMANHO DO PROTÓTIPO: M

Costas

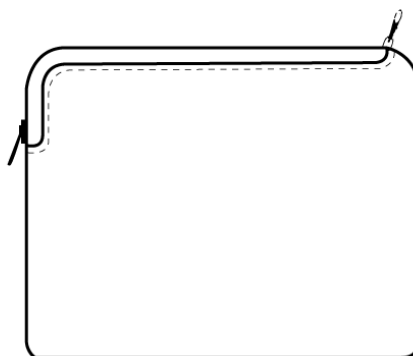

Frente



Lateral

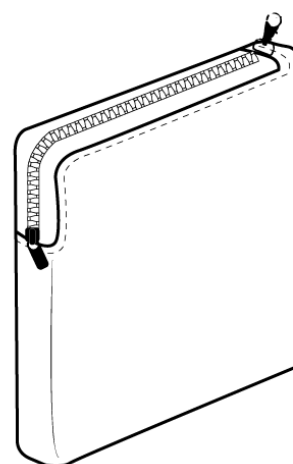

Em perspectiva

DESCRIÇÃO: Pochete com base e vivos em pele.
Estrutura em linho com estruturante.

TECIDOS



Fornecedor: Texland
Composição: 100% pele
Largura: 1,5m
Preço/m: 290€

AVIAMENTOS



Fornecedor: svb
Descrição: Fecho dourado
em aço inoxidável
Preço/un: 50€/un



Fornecedor: 3 Globos
Descrição: Linha 100%
poliéster
Preço/un: 3,69€/un



Fornecedor: svb
Descrição: Mosquetão
dourado em aço inoxidável
Preço/un: 40€/un



Fornecedor: 3 Globos
Descrição: Estabilizador
Preço/un: 17,99€

ETIQUETAGEM



20mm

20mm



40mm

20mm

POSICIONAMENTO

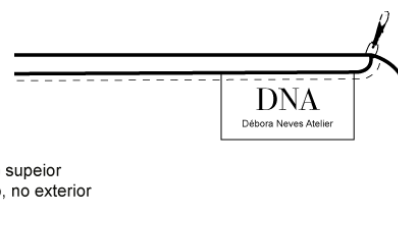

Canto superior
direito, no exterior

De Voltas às Raízes
FICHA TÉCNICA

MODELO: Porta-Moedas
REFERÊNCIA: 24.A.004

DESIGNER: Débora Neves
DATA: 14-06-2024
TAMANHO DO PROTÓTIPO: M

ARTWORK



INDICAÇÕES DE POSICIONAMENTO NA PEÇA

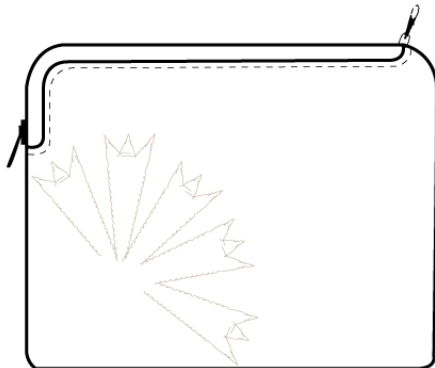

ASPETO FINAL



TÉCNICA: Bordado de Castelo Branco

OBSERVAÇÕES

MEDIDAS

6cmx6cm

MATERIAL



Fornecedor: 3 Globos
Descrição: Fio de seda natural, cor nº4125
Preço/un: 3,15€/un

Ponto de referência



De Voltas às Raízes
FICHA TÉCNICA

MODELO: Porta-Moedas
REFERÊNCIA: 24.A.004

DESIGNER: Débora Neves
DATA: 14-06-2024
TAMANHO DO PROTÓTIPO: M

DESDOBRAMENTO
ARTWORK



INDICAÇÕES DE POSICIONAMENTO NA PEÇA

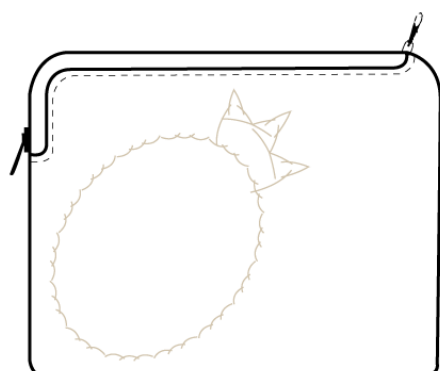

ASPETO FINAL



TÉCNICA: Bordado de Castelo Branco

OBSERVAÇÕES

MEDIDAS

6cmx6cm

MATERIAL



Fornecedor: 3 Globos
Descrição: Fio de seda natural, cor nº4126
Preço/un: 3,15€/un

Ponto de referência



7.1.5 Ficha Técnica- Bolsa para telemóvel

De Voltas às Raízes
FICHA TÉCNICA

MODELO: Bolsa Telemóvel
REFERÊNCIA: 24.A.005

DESIGNER: Débora Neves
DATA: 14-06-2024
TAMANHO DO PROTÓTIPO: M

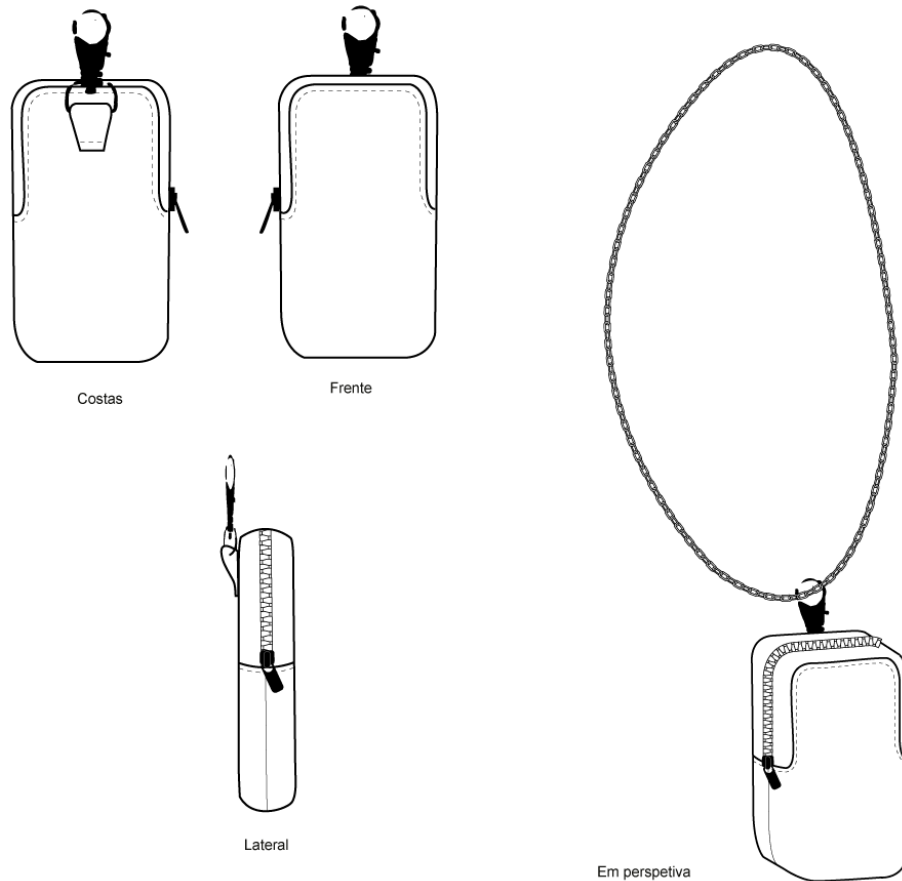

DESCRIÇÃO: Pochete com base e vivos em pele.
Estrutura em linho com estruturante.

TECIDOS



Fornecedor: 3 Globos
Composição: 100% Linho
Largura: 1,5m
Preço/m: 16,99€

AVIAMENTOS



Fornecedor: svb
Descrição: Fecho dourado
em aço inoxidável
Preço/un: 50€/un



Fornecedor: 3 Globos
Descrição: Linha 100%
poliéster
Preço/un: 3,69€/un



Fornecedor: svb
Descrição: Mosquetão
dourado em aço inoxidável
Preço/un: 40€/un



Fornecedor: 3 Globos
Descrição: Estabilizador
Preço/un: 17,99€



Fornecedor: svb
Descrição: Corrente
dourada em aço inoxidável
Preço/un: 100€/m

ETIQUETAGEM



20mm



40mm

POSICIONAMENTO



10mm

Costura Lateral
esquerda

De Voltas às Raízes
FICHA TÉCNICA

MODELO: Bolsa Telemóvel
REFERÊNCIA: 24.A.005

DESIGNER: Débora Neves
DATA: 14-06-2024
TAMANHO DO PROTÓTIPO: M

ARTWORK



INDICAÇÕES DE POSICIONAMENTO NA PEÇA



ASPETO FINAL

TÉCNICA: Bordado de Castelo Branco

OBSERVAÇÕES

MEDIDAS

14cmx5cm

MATERIAL



Fornecedor: 3 Globos
Descrição: Fio de seda natural, cor nº
Preço/un: 3,15€/un

BASE



Fornecedor: 3 Globos
Composição: 100% Linho
Largura: 1,5m
Preço/m: 16,99€

Ponto de referência



De Voltas às Raízes

FICHA TÉCNICA

MODELO: Bolsa Telemóvel
REFERÊNCIA: 24.A.005

DESIGNER: Débora Neves
DATA: 14-06-2024
TAMANHO DO PROTÓTIPO: M

DESDOBRAMENTO ARTWORK



INDICAÇÕES DE POSICIONAMENTO NA PEÇA

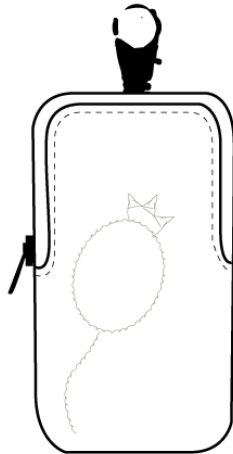

ASPETO FINAL

TÉCNICA: Bordado de Castelo Branco

OBSERVAÇÕES

MEDIDAS

10cmx5cm

MATERIAL



Fornecedor: 3 Globos
Descrição: Fio de seda natural, cor nº
Preço/un: 3,15€/un

BASE



Fornecedor: 3 Globos
Composição: 100% Linho
Largura: 1,5m
Preço/m: 16,99€

Ponto de referência



8. Modelagem e Prototipagem

8.1 Moldes em cartolina- estudo de dimensões



Figura 11- Moldes principais em cartolina.

(Fonte: Autor)

8.2 Prototipagem- teste em pano cru

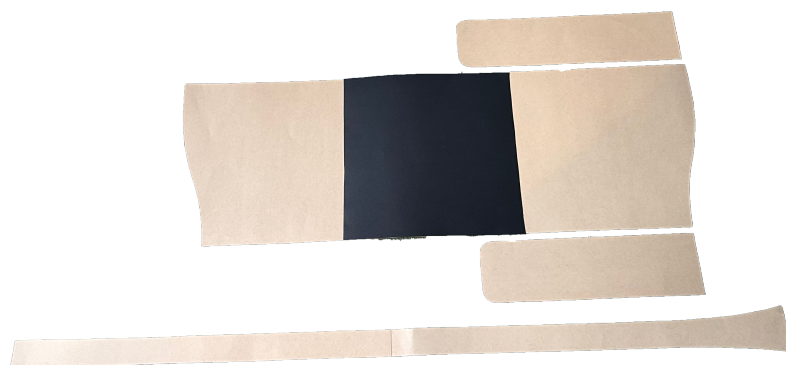

Figura 12- Moldes cortados em pano cru.

(Fonte: Autor)

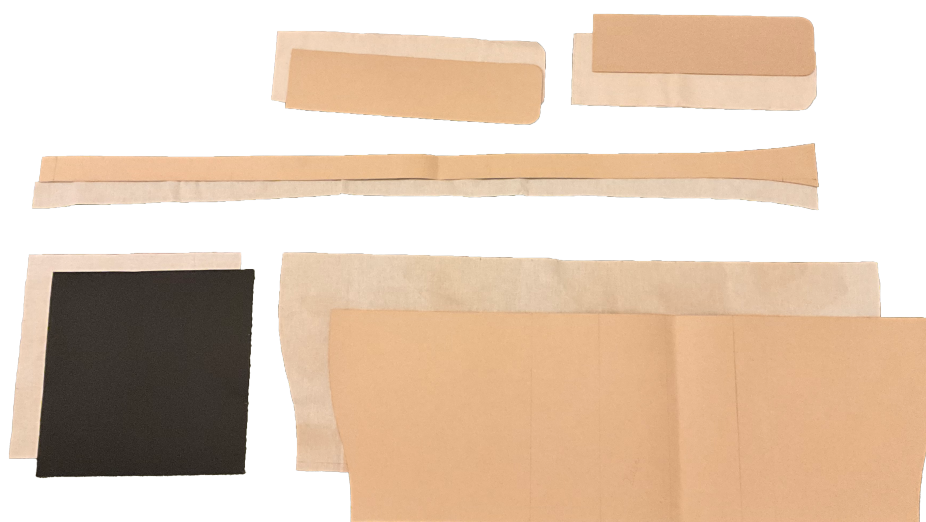

Figura 13- Protótipo em pano cru (lateral esquerda, frente e lateral direita, respetivamente).

(Fonte: Autor)

9. Confeção Bordado Castelo Branco

Parte da confeção do produto final, está também incluída a confeção dos motivos do Bordado de Castelo Branco. Em termos comerciais, este passo seria desenvolvido pelas bordaduras certificadas do Centro de Interpretação do Bordado de Castelo Branco, pois são as pessoas certificadas para o fazer e também por questões de respeito ao património. No entanto, por motivos que transcendem, os motivos tiveram de ser confeccionados por mim.

Após a escolha dos motivos de inspiração do Bordado de Castelo Branco, passei à escolha do ponto. O ponto escolhido (imagem de referência abaixo), é dos pontos mais simples que compreendem o leque de pontos constituintes do Bordado de Castelo Branco. No então, por motivos de conceito, é o ponto mais acertado para o mesmo.



Figura 14- Ponto de referência Bordado de Castelo Branco.

(Fonte: Otilia Neves)

É necessário que haja um equilíbrio entre o design contemporâneo e o tradicional, sem que um se anule ao outro, de forma a que ambos possam respirar em harmonia. Assim sendo, o motivo está desenhado com o pesponto a fio de seda numa base de 100% linho, como é a tradição.

De seguida, passei à elaboração dos motivos em formato digital até ter o resultado desejado.



Figura 15- Plano digital do Bordado.

(Fonte: Autor)

Por fim, transferei o desenho para a base em linho e comecei a bordar.



Figura 16- Início do processo de bordar e resultado final, respetivamente.

(Fonte: Autor)

10. Produto Final



Figura 17- Frente e Vista em perspectiva, respetivamente, produto final.

(Fonte: Autor)



Figura 18- Interior produto final.

(Fonte: Autor)

11. Outros Aspetos

O projeto “De Voltas às Raízes” é um equilíbrio entre o contemporâneo e o tradicional, como já foi referido anteriormente. No entanto, em pleno século XXI, não podemos desfazer do uso das tecnologias, que apesar das suas desvantagem no setor artesanal, também tem as suas vantagens. Uma das premissas do projeto em questão é dar reconhecimento e fazer chegar ao público-alvo a essência do Bordado de Castelo Branco, de forma a valorizá-lo e também, de forma a aumentar a adesão do consumidor à compra.

Neste sentido, e em colaboração com um designer de comunicação, seria uma mais valia a criação de uma etiqueta com um QR Code, que seria cosida no interior dos acessórios desenvolvidos. Assim, o consumidor, após a compra do acessórios, lia o QR Code guiando-o diretamente para o site da Câmara Municipal de Castelo Branco, secção do Bordado de Castelo Branco, e também para o site do Centro de interpretação do Bordado.

Consequentemente, iria levantar interesse no consumidor em conhecer mais, em visitar, e posteriormente, comprar.

Além disto, os postos de vendas também são um tópico de enorme importância. Neste sentido, é importante referir que as peças da coleção, para além de estarem à venda no site da marca a desenvolver, em colaboração com um designer gráfico, também deveriam estar à venda no Centro de Interpretação do Bordado.

12. Orçamentação

Compreendendo o projeto como um trabalho freelancer, primeiramente é necessário definir o custo por hora. Neste sentido, ter-se-á em conta o valor estipulado pelo IEFP de um recém licenciado em estágio, 1018,52€. Neste valor já está compreendido todas as despesas base de um trabalho freelancer, como por exemplo o ris, segurança social, IVA, seguros, entre outros. Em adição, ter em conta o número de horas anuais de trabalho.

Tabela 7- Cálculo custo por hora.

(Fonte: Autor)

1 ano/12 meses	253 dias úteis
Horas/Ano	2024h/ano
Ordenado estipulado IEFP	1018,52
Nº de meses de trabalho	14
Valor Anual ganho	14259,28
Custo por Hora	7,04

Após este cálculo, determina-se que o custo por hora de trabalho terá um valor de 7,04€.

De seguida, para determinar o custo do projeto, é necessário ter em conta a componente criativa, a componente produtiva e os materiais usados em ambas.

Tabela 8- Cálculo componente criativa.

(Fonte: Autor)

Atividade	Horas
Pesquisa	40
Moodboards	8
Escolha de Materiais	8
Esboços	24
Ilustrações- Range Plan	8
Fichas Técnicas	16
Total de Horas	104
Preço/Hora	7,04
Total Componente Criativa	732,16

Tabela 9- Cálculo componente produtiva.

(Fonte: Autor)

Atividade	Horas
Modelagem	8
Confeção	8
Total de Horas	16
Preço/Hora	7,04
Semi-Total	112,64
Materiais	100
Total Componente Produtiva	212,64

Tabela 10- Cálculo Custo Projeto.

(Fonte: Autor)

Componente Criativa	732,16
Componente Produtiva	212,64
Custo Total do Projeto	944,8

Assim sendo, o custo do projeto dá um total de 944,8€. Por fim, é calculado o o custo de reprodução do produto testado acima.

Tabela 11- Cálculo de reprodução da tote bag.

(Fonte: Autor)

Atividade	Horas
Corte	1
Confeção	6
Total de Horas	7
Preço/Hora	7,04
Semi-Total Confeção	49,28
Linho	16,99
Pele	100
Bordado	250
Linha	3,69
Argolas	40
Estruturante	17,99
Fivela	70
Total Preço Comercial	547,95
Margem de lucro	150%
Total Produto	1369,88

Para finalizar, é necessário perceber qual o ponto crítico de venda.

Tabela 12- Cálculo do ponto crítico de venda.
(Fonte: Autor)

Custo do Projeto	944,8
Margem de lucro	821,9
Ponto Crítico de Venda	1

Assim, pode-se concluir que, para o projeto ficar totalmente pago, é necessário vender 1 tote bag. É de frisar que a margem de lucro aplicada varia consoante o segmento de mercado, assim sendo, justifica-se a percentagem de lucro dada por se aplicar ao mercado de luxo.

13. Conclusão

O desenvolvimento deste projeto fez-me crescer muito enquanto pessoa e enquanto profissional. Obrigou-se a desenvolver ferramentas que irei levar para o resto da minha carreira profissional.

É de referir também que, apesar dos contratemplos que muitas vezes não estão no nosso controlo, posso afirmar que estou orgulhosa do resultado final. Foi sem duvida um projeto trabalhoso, moroso, e que me testou a muitos níveis. Mas no fim, estou feliz com isso.

O objetivo inicio do projeto, criar uma coleção de acessórios, mais especificamente de tote bags e os seus acessórios, inspirado nos Bordados de Castelo Branco e com a premissa de valorizar o mesmo, foi concluído com sucesso.

Ao longo deste processo foi preciso adotar várias posturas, de empreendedora, curiosa, pessoa realista e ponderada, mas ao mesmo tempo de criativa além do óbvio. Apesar de confusa a descrição que acabei de fazer, foram estas posturas que me permitiram em momentos de incertezas, continuar a acreditar na viabilidade deste projeto.

Uma das maiores dificuldades que senti, para além da gestão de tempo e recursos, foi também a questão do Bordado em si. Com alguns contratemplos pelo caminho, em conjunto com as minhas orientadoras, tivemos de criar opções mais viáveis a nível de confeção. Não existem soluções perfeitas, existem sempre contratemplos, mas graças à nossa criatividade e confiança no projeto, tudo se superou.

14. Bibliografia

- Adelaide, J., Sousa, N., Doutora, O., Nogueira, N., & Crespo, S. (n.d.). A Procura e a Oferta no Mercado de Luxo em Portugal Mestrado em Economia da Empresa e da Concorrência. Retrieved April 23, 2024, from https://repositorio.iscte-iul.pt/bitstream/10071/27139/1/master_joana_neves_sousa.pdf
- Bagatini, J. (2023, September 26). As Melhores Bolsas Tote Bags de 2023. Blog Menina Shoes. <https://www.meninashoes.com.br/blog/as-melhores-bolsas-tote-bags/>
- Bell, A., & Napoli, C. (2024). Future Consumer 2026. WGSN. <https://www.wgsn.com/en>
- Bordado de Castelo Branco. (n.d.). Município de Castelo Branco. <https://www.cm-castelobranco.pt/municipio/bordado-de-castelo-branco/>
- Bordados | Saber Fazer Portugal. (n.d.). Programasaberfazer.gov.pt. <https://programasaberfazer.gov.pt/arte/bordados>
- Bordado. (2021, June 7). Wikipedia. <https://pt.wikipedia.org/wiki/Bordado>
- by, P. (n.d.). Castelo Branco: Município avança com candidatura a Cidade Criativa da UNESCO. Retrieved April 23, 2024, from <https://www.bordadocastelobranco.pt/castelo-branco-municipio-avanca-com-candidatura-a-cidade-criativa-da-unesco/>
- Calvet, N., & Perdigão, T. (2002). Têxteis. Lisboa Verbo.
- Cultura. (2020, October 18). Wikipedia. <https://pt.wikipedia.org/wiki/Cultura>
- Descubra milhares de artigos colaborativos sobre + de 2.500 competências. (n.d.). Wwww.linkedin.com. <https://pt.linkedin.com/pulse/tend>
- DNA. (n.d.). Mundo Educação. <https://mundoeducacao.uol.com.br/biologia/dna.htm>
- Future, F. F. (2021, September 2). De volta para o futuro: o papel do artesanato na moda contemporânea. Fashion for Future. <https://www.fashion-for-future.com/post/o-papel-do-artesanato-na-moda>
- Galindo, A. (2013, May 31). inkfibre: artista del mes: nadia albertini. Inkfibre. <http://inkfibre.blogspot.com/2013/05/artista-del-mes-nadia-albertini.html>
- Incerteza será palavra inevitável na indústria da moda em 2024 – Marketeer. (2023, November 29). <https://marketeer.sapo.pt/incerteza-sera-palavra-inevitavel-na-industria-da-moda-em-2024/>
- Mini Lady Dior Bag. (2024). Dior.com. https://www.dior.com/en_pt/fashion/products/M0505OIEA_M911-mini-lady-dior-bag-black-calfskin-embroidered-with-the-ombres-florales-3d-motif?objectID=M0505OIEA_M911&query=dior
- MÜLLER, M. (2016). MODA SUSTENTÁVEL, CONSUMO CONSCIENTE E COMUNICAÇÃO: ESTUDO DE CASOS NO RIO GRANDE DO SUL (Universidade Fernando Pessoa, Ed.) [Review of MODA SUSTENTÁVEL, CONSUMO CONSCIENTE E COMUNICAÇÃO: ESTUDO DE CASOS NO RIO GRANDE DO SUL]. https://bdigital.ufp.pt/bitstream/10284/5839/1/DM_Madeleine%20M%C3%BCller.pdf

Network, F. (2016, November 14). Bordado de Castelo Branco em parceria com Buchinho e Alexandra Moura [Review of Bordado de Castelo Branco em parceria com Buchinho e Alexandra Moura]. <https://pt.fashionnetwork.com/news/Bordado-de-castelo-branco-em-parceria-com-buchinho-e-alexandra-moura,752839.html>

O fazer artesanal e o artesanato na moda. (n.d.). Artesol. <https://artesol.org.br/conteudos/visualizar/O-fazer-artesanal-e-o-artesanato-na-moda>

O Linho, a Estopa e os Tomentos: uma explicação. (n.d.). Saber Fazer. <https://www.saberfazer.org/research/linho-estopa-tomentos>

Oportunidades para indústria da moda 2024 | WGSN. (n.d.). [Www.wgsn.com](https://www.wgsn.com). <https://www.wgsn.com/pt/blogs/oportunidades-para-industria-da-moda-2024>

Sartorelli, B. (2022, September 15). A Origem e História dos Acessórios – Santo Stilo. <https://santostilo.com/a-origem-e-historia-dos-acessorios/>

SAPO. (n.d.). 5 marcas portuguesas no Instagram só com tote bags. MAGG. Retrieved April 23, 2024, from <https://magg.sapo.pt/moda/artigos/5-marcas-portuguesas-no-instagram-so-com-tote-bags>



Sofia. (2023, May 31). 2023 * Vamos conhecer o artesanato português de Norte a Sul do país. Tapa Ao Sal Blog. <https://www.tapaosal.pt/artesanato-portugues/>

Studio, Mood. (2023, February). Trends Scenario [Review of Trends Scenario]. *Leather&Luxury*, no29.

Têxtil, D. (2021, July 19). Tecidos sustentáveis: entenda o que são e confira exemplos! *Digitale Têxtil*. <https://www.digitaletextil.com.br/blog/tecidos-sustentaveis/>

15. Anexos

De Volta às Raízes

B *I* U  

Antes de mais gostaria de lhe agradecer a sua disponibilidade.
Sou aluna do curso superior de Design de Moda e Têxtil, e estou a desenvolver um projeto final de curso. Estou a desenvolver uma marca e coleção na área do design de moda, mais concretamente acessórios baseados em tradições, materiais e símbolos portugueses. Desta forma, quero compreender a motivação de compra do consumidor para esta tipologia de produto.

Estou a desenvolver uma marca na área do design de moda, mais concretamente acessórios de luxo baseados numa herança de símbolos, técnicas ou culturas.

O projeto pretende ser uma aposta marcante no design aliado à revitalização de ofícios e tradições.

Qual é a sua idade?

Até 25 anos

26-35 anos

36-45 anos

46-55 anos

Mais de 55 anos

Qual a sua área profissional/ especialização?

Texto de resposta curta

Quais as marcas de luxo de referência internacional com estas propostas de valor no mercado?

Texto de resposta longa

E marcas portuguesas?

Texto de resposta longa

Aprecia acessórios que aliem o melhor das tradições ao design contemporâneo?

sim

Não

Figura 19- Questionário, parte 1.

(Fonte: Autor)

Enquanto consumidor(a), o facto de o produto ser handcraft constitui um incentivo à compra?

Sim

Não

Enquanto consumidor, na decisão de compra de um acessório de moda, quais os fatores que mais o influenciam

Exclusividade

Qualidade

Design

Marca

Preço

Sustentabilidade

Apresentação

Herança Cultural

Papel Social

Variedade

Figura 20- Questionário, parte 2.

(Fonte: Autor)