



Instituto Politécnico
de Castelo Branco
Escola Superior
de Artes Aplicadas

Coleção-cápsula de mochilas com componentes amovíveis

Tessa Guimarães Nunes

Relatório de Projeto Final de Licenciatura em Design de Moda e Têxtil

Orientadores:

**Especialista Carla Isabel Roque Rodrigues;
Mestre Joaquim Edgar Martins Correia;
Mestre Maria Cristina Duarte Gomes Patrício.**

Setembro de 2019

Composição do Júri

Presidente - Doutora Alexandra Isabel Cruchinho Barreiros
Prof. Adjunta do Instituto Politécnico de Castelo Branco

Arguente – Doutora Ana Margarida Pires Fernandes
Prof. Adjunta do Instituto Politécnico de Castelo Branco

Orientadores – Especialista Carla Isabel Roque Rodrigues
Prof. Adjunta Convidada

Resumo

O presente projeto apresenta-se como a criação de uma coleção-cápsula de mochilas com bolsos amovíveis de funcionalidades diversificadas. Partindo desta premissa, foram desenvolvidas dez peças diferentes, que se conjugam entre si consoante a troca dos componentes amovíveis de cada uma, criando assim uma coleção-cápsula que concede uma liberdade criativa ao utilizador.

Desenvolvida em torno de uma inspiração baseada na cultura suburbana do hip-hop da década de 1990, a coleção-cápsula No Smog assenta em materiais relacionados à estética da época aliando-se a um *design* intemporal e a uma paleta de cores forte e contrastante.

Será apresentado todo o processo de pesquisa e desenvolvimento, descrevendo todos os passos que levaram até à concepção do projeto.

Palavras-Chave: Mochilas; Bolsos; Amovível; Hip-Hop; Nineties.

Abstract

This project presents itself as the creation of a capsule collection of backpack with removable pockets with different functionalities. Based on this premise, ten different pieces were developed, that work together based on the exchange of the removable components, creating a collection that gives the user a creative freedom.

Developed around an inspiration based on the suburban hip-hop culture from the 1990's, the No Smog collection is created from materials related to the aesthetics of the decade, coupled with timeless design and a strong contrasting color palette.

The entire research and development process will be presented, describing all the steps that led up to the project conception.

Key-words: Backpack; Pockets; Removable; Hip-Hop; Nineties.

Índice Geral

1.	Introdução e Identificação do Projeto	6
2.	Justificação	7
3.	Desenvolvimento do Projeto	8
	3.1. Conceito e Objetivos	8
	3.2. Público-Alvo	9
4.	Metodologia Projetual	10
	4.1. Pesquisa	10
	4.1.1. A mochila – estrutura base e o seu desenvolvimento	10
	4.1.2. Marcas Concorrentes	11
	4.2. Esboços	13
	4.3. Processo de modelagem	15
	4.4. Processo de prototipagem	15
	4.4.1. Prototipagem à escala 1:2	15
	4.4.2. Prototipagem com medidas reais	16
	4.5. Fichas Técnicas	18
	4.6. Ilustrações/Line Up	40
	4.7. Orçamento	42
5.	Conclusão	45
6.	Bibliografia e Webgrafia	46

Índice de Figuras

Figura 1 - Mochila com fecho (1938) e mochila de nylon de Gerry Cunningha	10
Figura 2 - Pack Citadel Modular da Black Ember	11
Figura 3 - Peças do Arkiv Modular System da M. Workshop ...	11
Figura 4 - Peças modulares desenvolvidas pela ORBITGear ...	12
Figura 5 - Módulos da 1-5 One Backpack da ITR Studios	12
Figura 6 - Esboços para a coleção-cápsula desenvolvidos em sketchbook	13
Figura 7 - Esboços para a coleção-cápsula desenvolvidos em sketchbook	14
Figura 8 - Protótipos à escala 1:2	16
Figura 9 - Protótipo em tecido final e medidas reais	16
Figura 10 - Protótipo em tecido final e medidas reais	17

Índice de Tabelas

Tabela 1 – Cálculo do preço/hora	42
Tabela 2 – Cálculo do custo do projeto de design.....	42
Tabela 3 – Cálculo do custo da produção do protótipo.....	43
Tabela 4 – Cálculo do custo da peça em tecido final/reprodução do produto e Ponto crítico das vendas	44

1. Introdução e Identificação do Projeto

O presente projeto, desenvolvido no ano letivo de 2018/19, define-se pela criação de uma coleção-cápsula de mochilas com componentes amovíveis de diversas funcionalidades.

O projeto define-se pela criação de diferentes packs com peças/componentes amovíveis que funcionem tanto em conjunto como individualmente. Desenvolvido a partir de uma inspiração claramente aliada à estética e às convicções difundidas pelo hip hop e rap da década de 1990, o indivíduo jovem focado num futuro melhor e procurando direcionar-se num caminho positivo acaba por se tornar o consumidor final e simultaneamente a própria inspiração para a elaboração do presente projeto. Procura-se criar uma adaptação à necessidade do consumidor, sendo possível a utilização da mochila-base individualmente com a liberdade de adicionar vários componentes amovíveis de modo a “construir” uma única peça de vários compartimentos com diversas finalidades. Com o desenvolver deste projeto procura-se criar produtos que respondam a uma necessidade de organização e de arrumação, prática e fácil para aquele que viaja, que trabalha, que passa o dia em constante movimento, idealizando esta coleção cápsula como possível resposta.

2. Justificação

Como primeira instância para a decisão das linhas a seguir para o desenvolvimento deste projeto surgiu a vontade de responder a alguma necessidade, de modo a criar uma solução para um problema constante, aliando este princípio a uma liberdade criativa e à elaboração de um produto baseado num conceito sólido e atual. Deste modo, a vida citadina e inconstante do indivíduo contemporâneo acaba por surgir como foco, associada às necessidades constantes do mesmo.

Enquanto inspiração conceptual, os ideais esperançosos e positivos presentes nas mensagens difundidas pelos grandes nomes do hip hop da década de 90 surgem de forma subentendida, numa concepção encorajadora e edificadora, procurando então criar uma coleção representativa dessa mesma estética, adaptada ao presente.

O estilo de vida efervescente e acelerado unido às linhas visuais *nineties* acabam por refletir conceitos aos quais me associo enquanto indivíduo e enquanto designer, levando-me assim a tomar a decisão de propor a criação desta coleção-cápsula.

3. Desenvolvimento do Projeto

3.1. Conceito e Objetivos

A presente coleção denomina-se No Smog – referência à letra da música “It was a Good Day” (1992) de Ice Cube;

“Just waking up in the morning gotta thank god, I don’t know but today seems kinda odd, No barking from the dog, No smog (...)”

Desenvolve-se em torno da estética do hip-hop da década de 90, desde os conceitos visuais até aos princípios e convicções representados por esta mesma onda cultural.

O movimento suburbano do hip-hop, emergente desde a década de 1970 a partir dos subúrbios negros e latinos de Nova Iorque, encontra o seu auge nos anos 90, com um mix de música experimental e interventiva, bastante diversificada e influente nas comunidades jovens suburbanas, - comunidades estas definidas por indivíduos quase que *outsiders* de uma sociedade elitista, branca, rica e privilegiada. Esta corrente desenhava-se com base nos problemas de ordem social enfrentados pelo gueto, desde pobreza, violência, racismo e exclusão, procurando tanto expor tal situação a um público alienado a esta realidade como ajudar a comunidade a entender-se a si própria, a encontrar o seu lugar e a crescer.

Com nomes como Tupac, Nas, Lauryn Hill e Biggie Smalls, a estética e ideais de cada um individualmente consegue transmitir e demonstrar a essência deste movimento homogêneo que gradualmente foi conquistando o seu espaço tanto social como artístico. Aliando a música às representações visuais dos graffitis e das tags bem como os materiais e formas presentes na edumentária dos ícones do hip-hop, começa-se a perceber uma linha orientadora para todo o conceito que envolve a presente coleção.

As próprias peças conceptualmente acabam por surgir como uma representação das convicções difundidas – a força de vontade, a ideia de lutar pelo



próprio presente e futuro – , enquanto que esteticamente se desenham em torno dos tecidos e materiais claramente ligados às linhas visuais *nineties* suburbanas.. Aquele que usa a peça sai de casa para lutar, para seguir um percurso, para chegar a uma meta, sendo então o objetivo fundamental do projeto conceber peças práticas e seguras para o indivíduo citanido que procura conquistar o seu próprio espaço inserido num ambiente agitado e turbulento.

3.2. Público-Alvo

O público-alvo para a coleção-cápsula desenvolvida no presente projeto define-se como o sujeito contemporâneo inserido num ambiente citadino e inconstante. Sendo que esta coleção não especifica género, este indivíduo acaba por se delimitar apenas por uma estética de linhas *streetwear*, pendendo entre o vanguardista, com misturas, sobreposições e conjugações inesperadas, ao mesmo tempo em que faz um *revival* de um passado próximo do agora, com peças chaves específicas. Os *hoodies* desportivos e os coletes; o xadrez amarelo cliché das roupas femininas



dos anos 90 – explicitamente *nineties*, representado em filmes de culto como “Clueless” (1995) – contrastando com *chunky sneakers* bastante masculinas; as bandanas e as fanny-packs; tudo isto envolvido por peças de ganga *oversized*, desde a sua cor *denim* mais marcante até outros tons diversificados.

Tal como referido anteriormente, estes produtos tencionam responder às necessidades de um público com um estilo de vida frenético, localizados possivelmente em zonas urbanas bastante movimentadas, com um dia-a-dia que requer uma organização prática e rápida – a pessoa que sai de casa de manhã e regressa à noite, que utiliza transporte público, que necessita de transportar muitos bens e objetos pessoais numa bagagem organizada e segura.

Em termos de faixa etária, esta coleção não procura impor limites, porém, a partir do estilo de vida referenciado previamente e das linhas visuais designadas, esta acaba por se restringir um pouco a um público relativamente jovem e com algum

poder de compra, procurando peças originais e únicas, de qualidade elevada. Deste modo, os produtos direcionam-se para um segmento de consumidores jovens que aliam a sua predisposição para peças únicas e singulares a compras conscientes, obtendo assim produtos duradouros e de qualidade – deste modo afastando-se de produtos provenientes do *fast fashion*, envolvidos num ciclo de compra e descarte constante.

4. Metodologia Projetual

4.1. Pesquisa

4.1.1. A mochila - estrutura base e o seu desenvolvimento

A fase inicial para o desenvolvimento deste projeto passou pela pesquisa sobre a estrutura-base de uma mochila e surgimento da mesma.

A criação daquilo que seria o início da mochila remonta para a época pré-histórica do continente africano, respondendo à falta de um suporte para carregar armas e comida que fosse bastante resistente. A partir da união de peles de animais deu-se então a primeira mochila, por pura necessidade prática.

O conceito da mochila contemporânea, regista-se ter sido difundido pela primeira vez a partir de uma edição de 1906 da *The Outing Magazine* que ilustrava os passos para dobrar um cobertor de modo a se tornar num suporte para carregar às costas. Posteriormente, sofrendo adaptações, foi-se chegando àquilo que seria a mochila que conhecemos na atualidade, sendo que a utilização de fechos neste tipo de acessório deve-se a Gerry Cunningham – fundador da marca Gerry – em 1938, podendo também reclamar a inovação na utilização de materiais, introduzindo o nylon numa mochila em 1967.



Figura 1 - Mochila com fecho (1938) e mochila de nylon de Gerry Cunningham (fonte: <http://www.gerrymountaineering.com/our-heritage.php>)

Ao longo do tempo, por volta dos anos de 1980, a mochila passou de um simples suporte prático para um acessório de moda, com a mesma importância das peças de roupa ou calçado. Deste modo, na década de 90, a mochila já tinha sido completamente adotada enquanto *fashion statement* para além da sua funcionalidade.

4.1.2. Marcas Concorrentes

Consoante uma pesquisa realizada para definir marcas concorrentes, conclui-se que as mochilas do tipo modulares e com componentes amovíveis são maioritariamente desenhadas e vendidas nos Estados Unidos da América e que o conceito tem vindo a difundir-se apenas recentemente, na última década.

A Black Ember, desenvolvida na Califórnia, criou um pack utilitário, denominado de Citadel, para a vida urbana, com uma construção à prova de água resistente e com um design bastante *clean* e austero. O pack Citadel desenvolve-se em duas variantes, o Minimal e o Modular. Esta marca desenvolveu apenas este pack nas duas variantes e mais uma categoria de malas para computador.



Figura 2 - Pack Citadel Modular da Black Ember (fonte: <https://blackember.com/pages/waterproof-urban-backpacks>)

Mission Workshop, fundada em 2009, em São Francisco nos Estados Unidos da América, desenvolve vários produtos, desde acessórios a vestuário. Encaixa-se nesta lista de marcas concorrentes devido ao seu Arkiv Modular System, um pack de mochilas com acessórios externos que se encaixam a uma base à prova de água. Caracteriza-se também pela liberdade que permite ao comprador, sendo possível montar o seu próprio pack comprando vários componentes em separado e unindo-os a uma base escolhida.

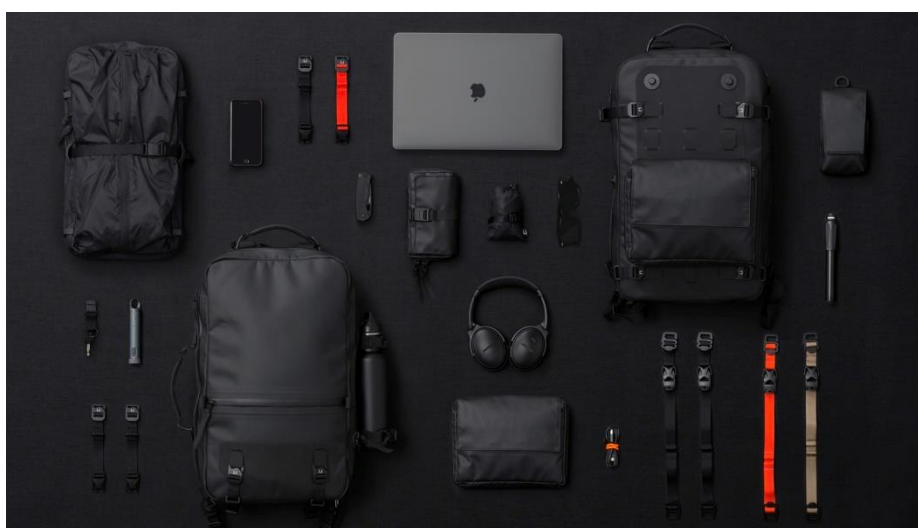

Figura 3 - Peças do Arkiv Modular System da Mission Workshop (fonte: <https://missionworkshop.com/collections/backpacks/products/the-radian-travel-pack>)

A ORBITGear, fundada em 2008 na Indonésia, começa em 2017 a desenvolver packs modulares. Especializada em artigos de transporte e fabricação de equipamentos técnicos, acredita na criação de peças de valor elevado para garantir qualidade. Com detalhes funcionais e design técnico, inspira-se na versatilidade do vestuário desportivo, focando-se em detalhes funcionais e recursos práticos,

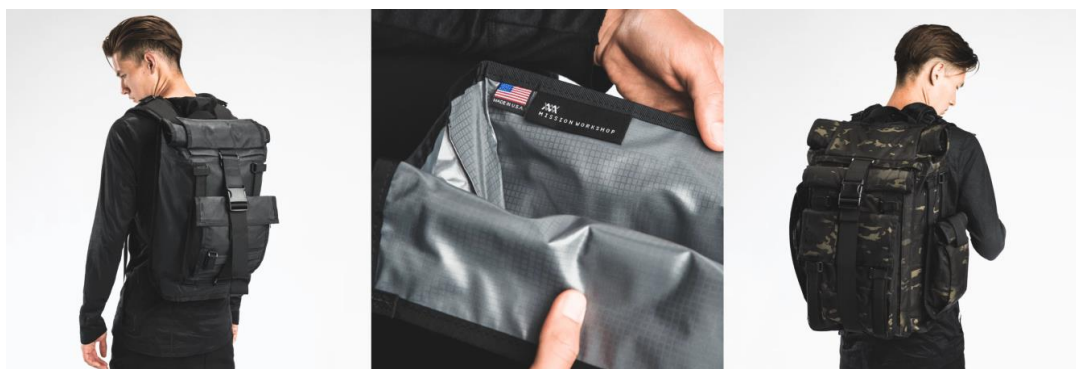

Figura 4 - Peças modulares desenvolvidas pela ORBITGear (fonte: <https://www.orbitgear.net/collections/backpack/products/dominatexorbit-v-01-backpack>)

A companhia de design ITR Studio desenvolve em 2018 a sua 5-1 One Backpack, que, tal como o nome indica, define-se como uma mochila com cinco funcionalidades específicas diferentes. Combina vários compartimentos no interior da mesma mochila que se adapta em termos de tamanho mantendo os módulos no seu interior de forma segura, deixando que a estética exterior se mantenha bastante *clean*.



Figura 5 - Módulos da 1-5 One Backpack da ITR Studios (fonte: <https://itr-studio.com/>)

4.2. Esboços

A partir do conceito determinado, procedeu-se à execução de esboços que viriam a culminar na criação de uma coleção cápsula de 10 packs diferentes, com a possibilidade de misturar os componentes amovíveis de cada um entre as diferentes criações. Deste modo, foi possível criar e experimentar com bastante liberdade pois a única limitação acabou por ser a premissa de que todos os componentes deveriam ser adaptáveis a todas as mochilas.

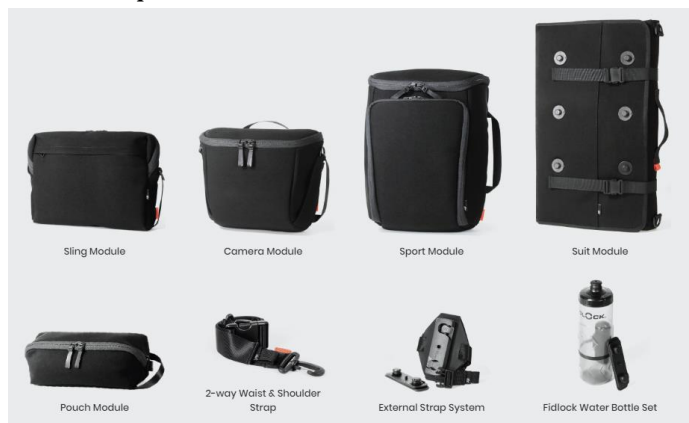

Figura 6- Esboços para a coleção-cápsula desenvolvidos em sketchbook (Maio 2019)



Figura 7 - Esboços para a coleção-cápsula desenvolvidos em sketchbook (Maio 2019)

4.3. Processo de modelagem

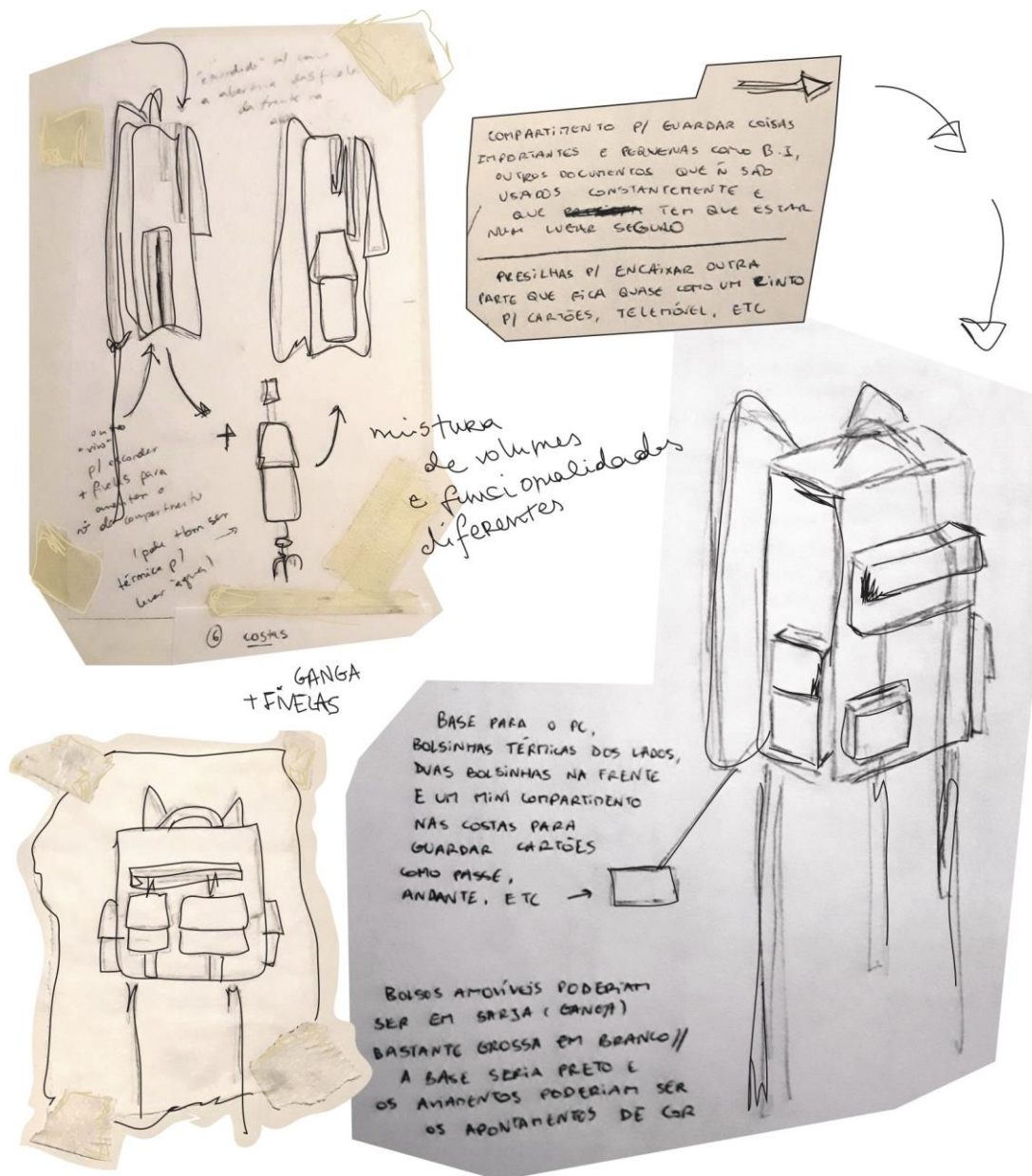
O processo de modelagem caracterizou-se por uma fase bastante desafiante inicialmente. Consoante as bases e os conhecimentos adquiridos ao longo do percurso académico em termos de modelagem plana feminina e masculina, bem como a partir de algumas referências de moulage, foi possível desenvolver os moldes necessários.

Foram desenvolvidos moldes para a confeção de dois protótipos à escala 1:2 e um protótipo respeitando as medidas reais.

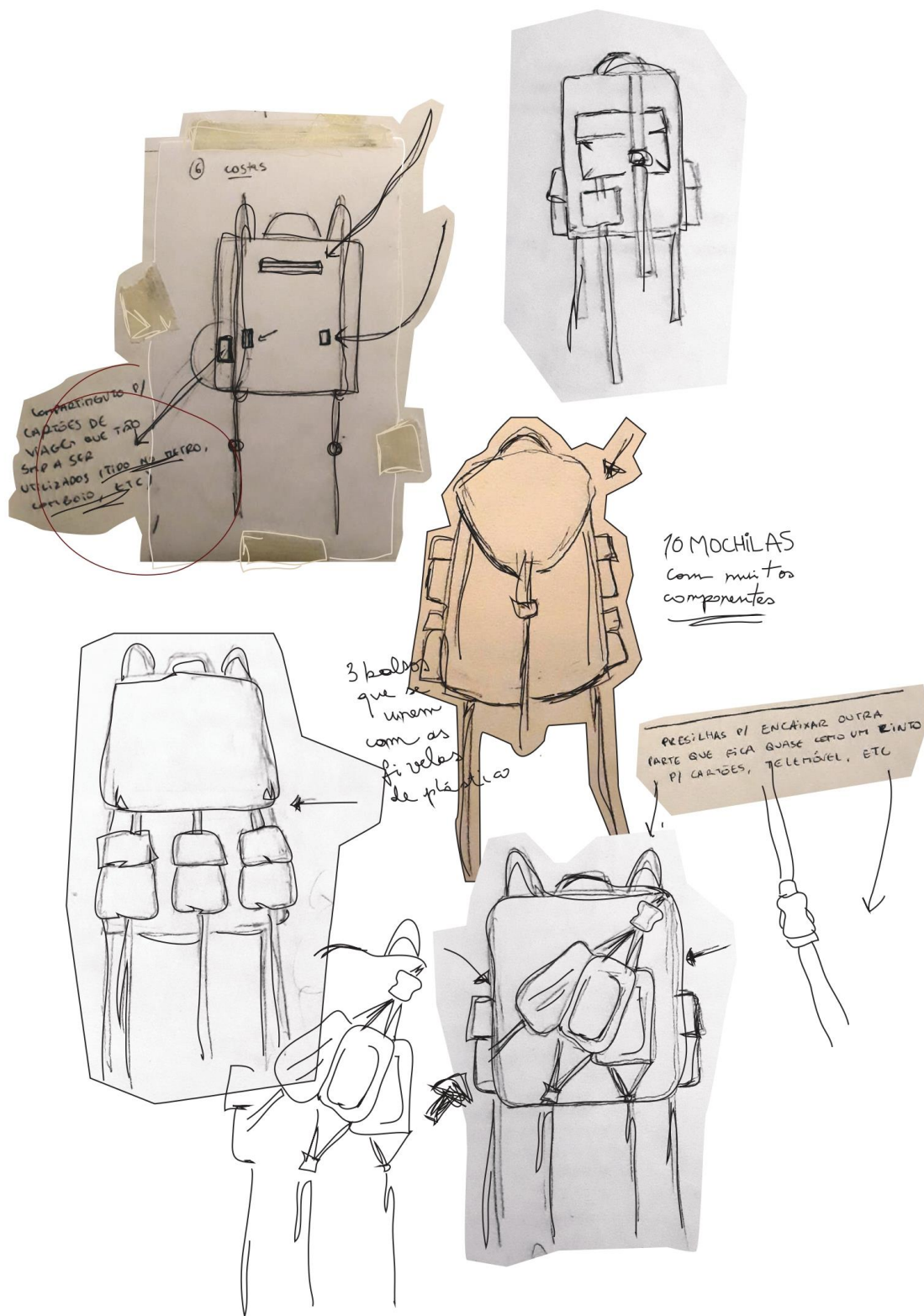
O processo foi iniciado pelos moldes à escala pois seriam esses os primeiros a ser confeccionados por serem em pano-cru – dando assim alguma margem para poder errar e refazer corretamente sem acarretar tantos custos como seria com o protótipo em tamanho real e em tecido final.

Apesar das dificuldades iniciais, partindo de figuras geométricas como o cubo, o rectângulo e uma base circular, o processo tornou-se mais facilmente exequível. Após algumas experimentações chegou-se às proporções pretendidas e criou-se a base rectangular da qual se desenvolveu a base mais similar a um quadrado. Posteriormente a este desenvolvimento inicial, o processo tornou-se menos moroso e de mais fácil execução

4.4. Processo de prototipagem

4.4.1. Prototipagem à escala 1:2

A par da fase inicial de modelagem, a fase de confeção dos protótipos à escala caracterizou-se como uma etapa minuciosa e inicialmente complicada. Devido à sua escala 1:2, as peças acabaram por necessitar de um tratamento meticuloso e detalhista, procurando conferir uma harmonia delicada entre a base e os componentes amovíveis.

Na procura dos aviamentos corretos, foi impraticável respeitar de maneira acurada a escala, sendo que não foi possível encontrar fivelas de plástico e reguladores de tamanho que realmente fossem à escala 1:2 das fivelas e reguladores escolhidos para a peça com medidas reais. Tais aviamentos estavam disponíveis apenas numa escala um pouco maior da pretendida ou num tamanho demasiadamente pequeno para transmitir a estética procurada. Deste modo, consoante tal limitação optou-se pela escolha de aviamentos maiores.



Figura 8 – Protótipos à escala 1:2 (Agosto 2019)

4.4.2. Prototipagem com medidas reais

Partindo dos moldes executados com as medidas reais iniciou-se o processo de confecção do protótipo em tecido final. Sendo que este foi o último protótipo a ser realizado, todo o seu processo acabou por ser mais simples devido à aprendizagem já adquirida na realização dos protótipos à escala 1:2.

Respeitando as medidas reais, este protótipo foi confeccionado com forro e acabamentos, bem como todos os aviamentos com uma proporção adequada ao design previamente pretendido.

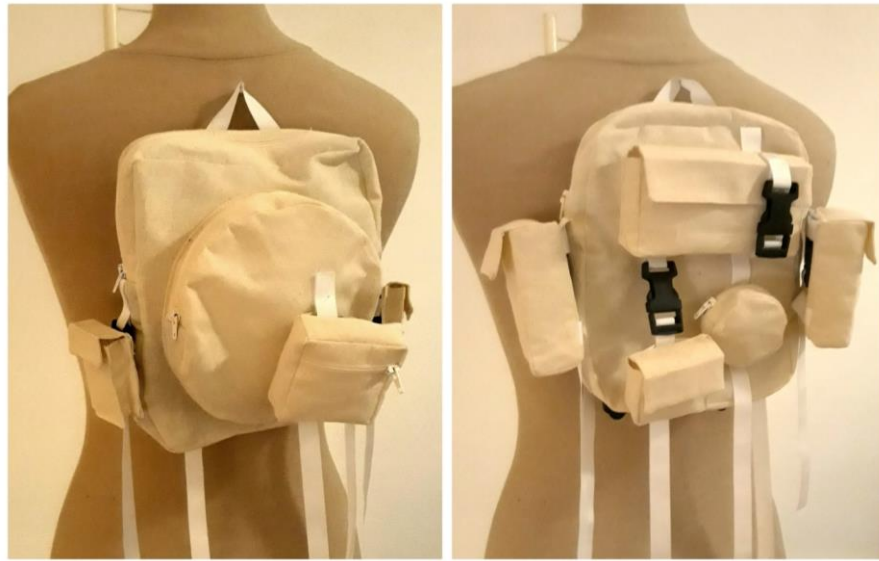

Figura 9 – Protótipo em tecido final e medidas reais (Setembro 2019)



Figura 10 – Protótipo em tecido final e medidas reais (Setembro 2019)

4.5. Ficha Técnica de Produto

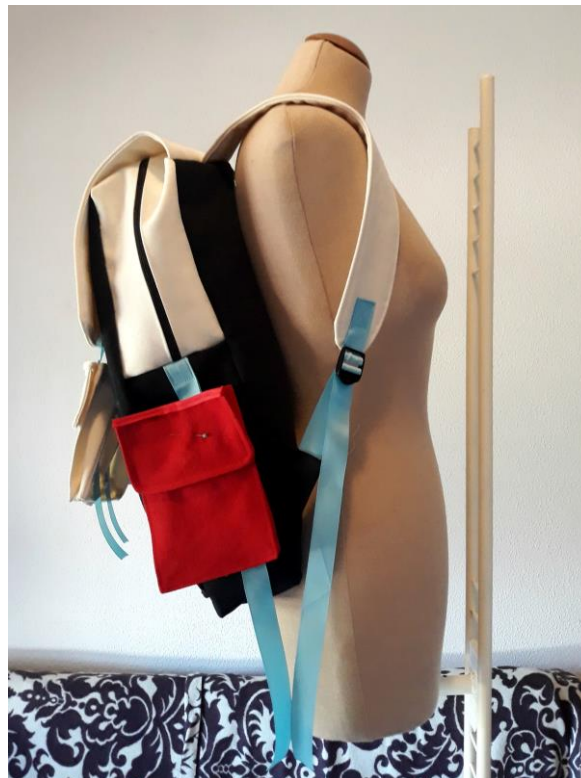
FICHA TÉCNICA DE PRODUTO

COLEÇÃO: NO SMOG

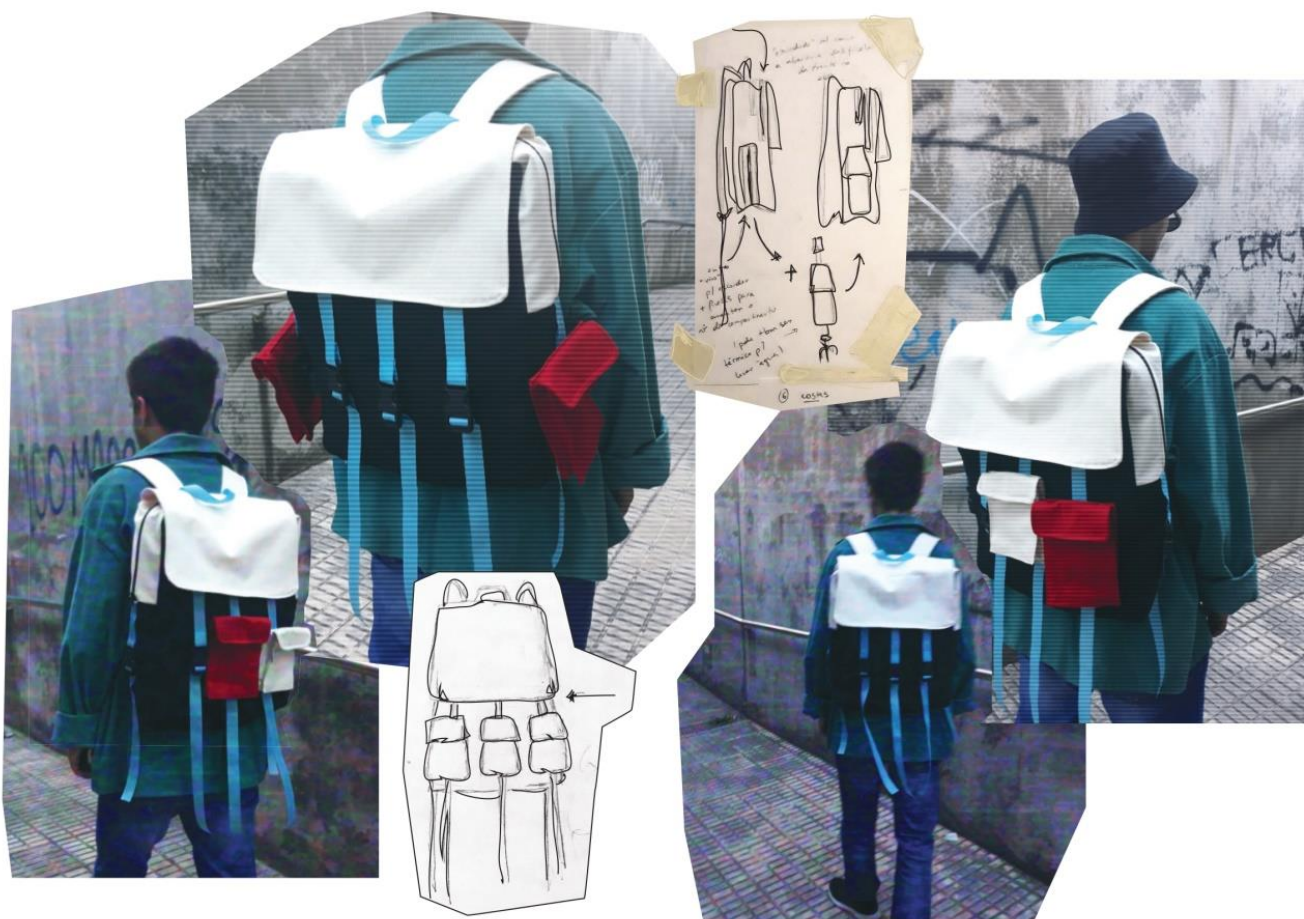
INSTRUÇÕES TÉCNICAS

EMPRESA: Esart
CLIENTE: Projeto Final
DESIGNER: Tessa Nunes
REFERÊNCIA: PROJ001

DATA DE ELABORAÇÃO: 12.07.2019
DATA DE REVISÃO: 29.08.2019

ESTAÇÃO

Outono/Inverno 2020

GÉNERO

Unisexo

TAMANHO

Único

INSTRUÇÕES DE LAVAGEM



CÓD. PANTONE

□ PANTONE 11-4801 TPX

■ PANTONE 636 C TPX

■ PANTONE 3546 C TPX

■ PANTONE 3546 C

FRENTE

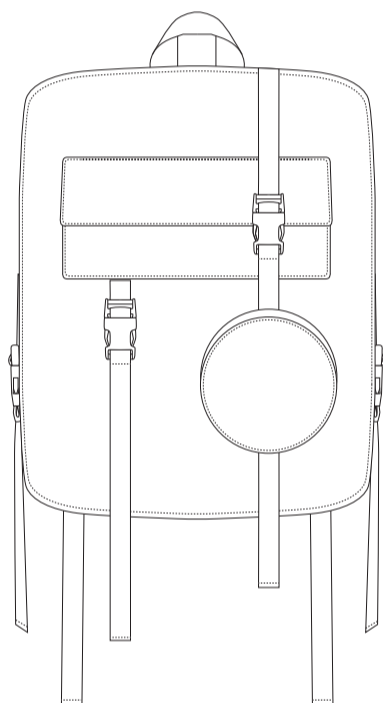

LATERAL

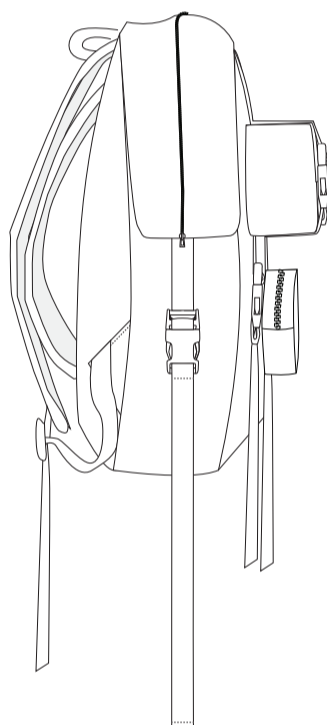

COSTAS

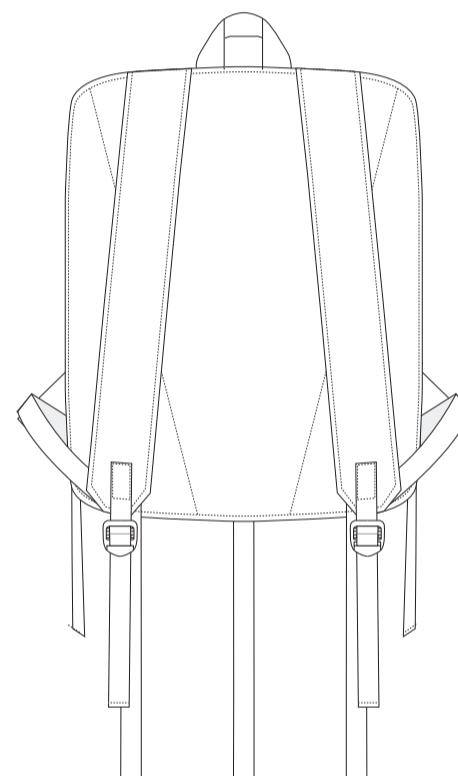

COMPONENTES AMOVÍVEIS

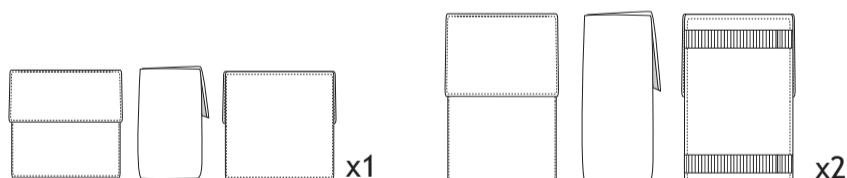

DESCRIÇÃO: Mochila em ganga multicolor com dois bolsos frontais. Um bolso rectangular com pala e mola de íman para fechar e um bolso redondo com fecho. Mochila com 3 componentes amovíveis que se unem a partir de presilhas colocadas nos componentes e fivelas de plástico colocadas na mochila. Base em ganga com as costas reforçadas com espargosa no interior. Forro de cetim. Abertura em cima com fecho de 75cm. Possibilidade de colocar até 3 componentes amovíveis na fivela localizada à frente e nas 2 laterais (1 em cada um dos respetivos lados). Componentes amovíveis: 1 bolso pequeno com pala e mola de íman para fechar e 2 bolsos rectangulares com pala e mola de íman. Todos com presilhas colocadas na parte traseira de modo a se poderem encaixar na mochila. Todos os componentes encaixam em todas as fivelas colocadas na mochila.

MATERIAIS: Ganga; Fita de gorgorão de 2.4cm de largura; Molas de íman; Fecho normal de 75cm de plástico; Fecho normal de 15cm; Fivelas de plástico; Reguladores de tamanho.

INSTRUÇÕES TÉCNICAS

EMPRESA: Esart
 CLIENTE: Projeto Final
 DESIGNER: Tessa Nunes
 REFERÊNCIA: PROJ001

DATA DE ELABORAÇÃO: 12.07.2019
 DATA DE REVISÃO: 29.08.2019

ESTAÇÃO

Outono/Inverno 2020

GÉNERO

Unisexo

TAMANHO

Único

INSTRUÇÕES DE LAVAGEM



CÓD. PANTONE

□ PANTONE 11-4801 TPX
 ■ PANTONE 636 C TPX
 ■ PANTONE 3546 C TPX
 ■ PANTONE 3546 C

FRENTE*

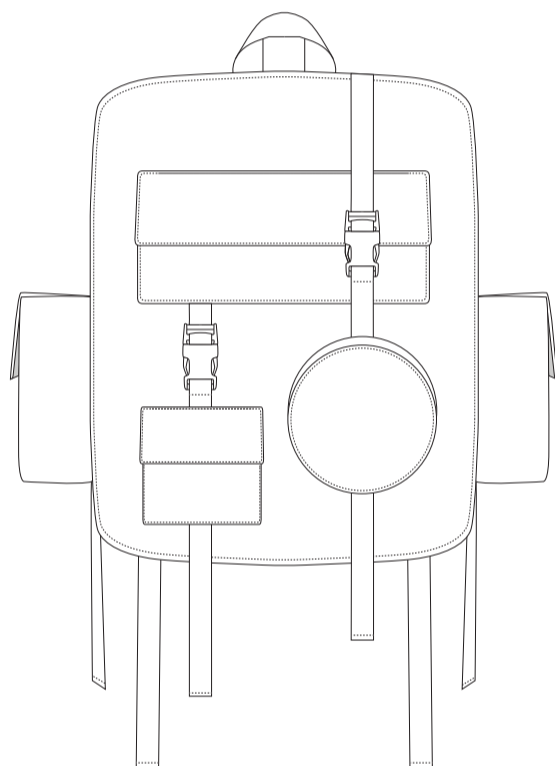

LATERAL*

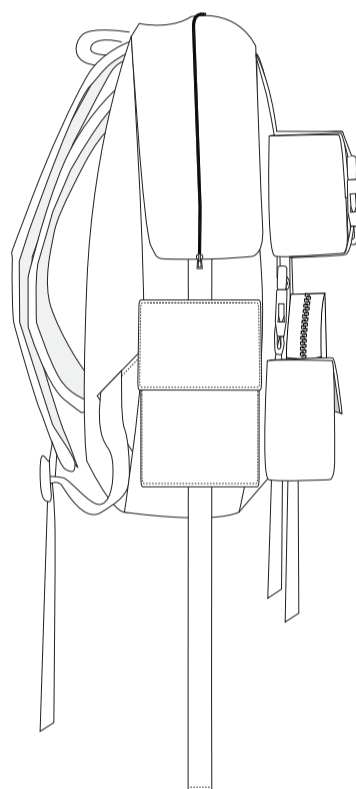

COSTAS*

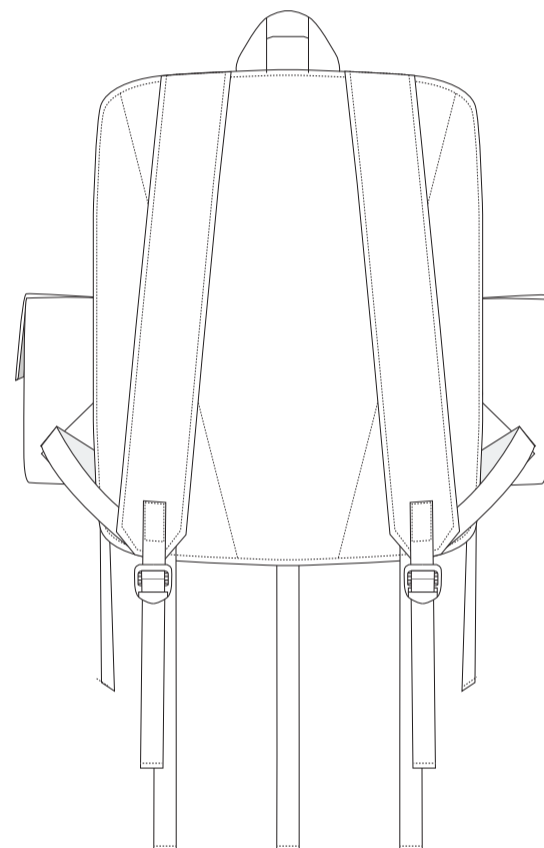

*com componentes amovíveis adicionados

DESCRIÇÃO: Mochila em ganga multicolor com dois bolsos frontais. Um bolso rectangular com pala e mola de íman para fechar e um bolso redondo com fecho. Mochila com 3 componentes amovíveis que se unem a partir de presilhas colocadas nos componentes e fivelas de plástico colocadas na mochila. Base em ganga com as costas reforçadas com espargosa no interior. Forro de cetim. Abertura em cima com fecho de 75cm. Possibilidade de colocar até 3 componentes amovíveis na fivela localizada à frente e nas 2 laterais (1 em cada um dos respetivos lados). Componentes amovíveis: 1 bolso pequeno com pala e mola de íman para fechar e 2 bolsos rectangulares com pala e mola de íman. Todos com presilhas colocadas na parte traseira de modo a se poderem encaixar na mochila. Todos os componentes encaixam em todas as fivelas colocadas na mochila.

MATERIAIS: Ganga; Fita de gorgorão de 2.4cm de largura; Molas de íman; Fecho normal de 75cm de plástico; Fecho normal de 15cm; Fivelas de plástico; Reguladores de tamanho.

INSTRUÇÕES TÉCNICAS

EMPRESA: Esart
 CLIENTE: Projeto Final
 DESIGNER: Tessa Nunes
 REFERÊNCIA: PROJ001

DATA DE ELABORAÇÃO: 12.07.2019
 DATA DE REVISÃO: 29.08.2019

ESTAÇÃO

Outono/Inverno 2020

GÉNERO

Unisexo

TAMANHO

Único

INSTRUÇÕES DE LAVAGEM



CÓD. PANTONE

- PANTONE 11-4801 TPX
- PANTONE 636 C TPX
- PANTONE 3546 C TPX
- PANTONE 3546 C

FRENTE

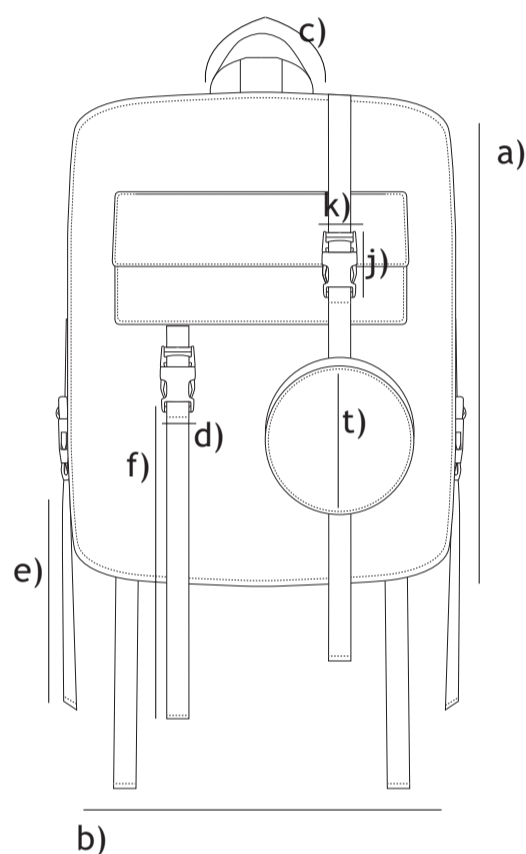

LATERAL

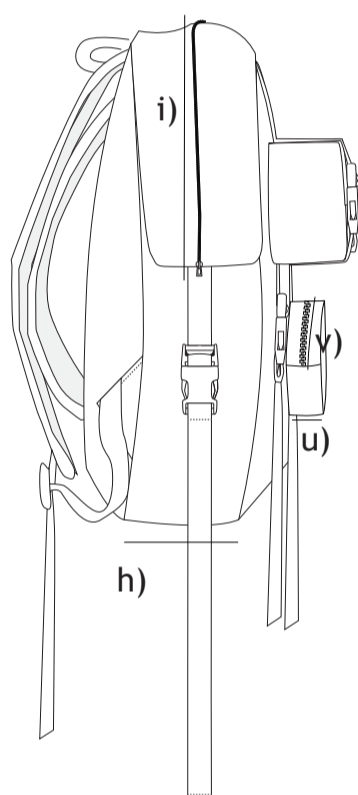

COSTAS

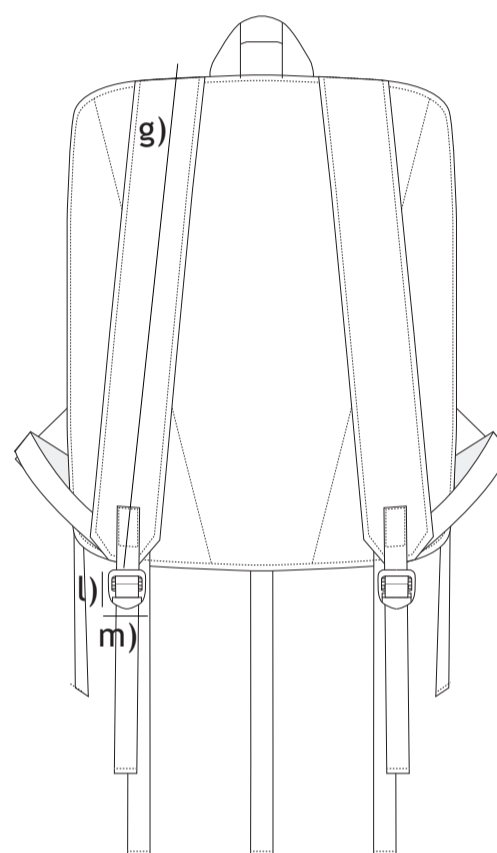

COMPONENTES AMOVÍVEIS

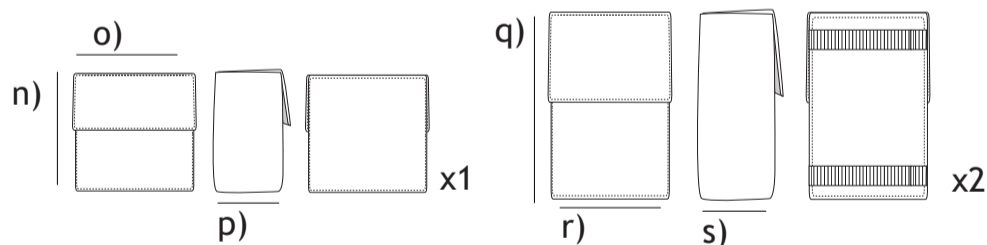

MEDIDAS (cm):

- a) Altura da mochila: 46
- b) Largura da mochila: 36,5
- c) Comprimento da pega: 20
- d) Largura da fita: 2.4
- e) Comprimento das fitas laterais: 30
- f) Comprimento das fitas frontais: 39
- g) Comprimentos das alças: 28.5
- h) Largura da lateral: 12
- i) Comprimento total do fecho: 75
- j) Altura da fivela: 3,5
- k) Largura da fivela: 6
- l) Altura do regulador de tamanho: 4
- m) Largura do regulador de tamanho: 3

- n) Altura do bolso/componente amovível pequeno: 10
- o) Largura do bolso/ componente amovível pequeno: 11
- p) Profundidade do bolso/ componente amovível pequeno: 5
- q) Altura do bolso/ componente amovível médio: 18
- r) Largura do bolso/ componente amovível médio: 12
- s) Profundidade do bolso/ componente amovível médio: 6
- t) Diâmetro bolso redondo: 10
- u) Profundidade bolso redondo: 10
- v) Comprim. total fecho bolso redondo: 20

INSTRUÇÕES TÉCNICAS

EMPRESA: Esart
 CLIENTE: Projeto Final
 DESIGNER: Tessa Nunes
 REFERÊNCIA: PROJ002

DATA DE ELABORAÇÃO: 12.07.2019
 DATA DE REVISÃO: 29.08.2019

ESTAÇÃO

Outono/Inverno 2020

GÉNERO

Unisexo

TAMANHO

Único

INSTRUÇÕES DE LAVAGEM



CÓD. PANTONE

□ PANTONE 11-4801 TPX
 ■ PANTONE 636 C TPX
 ■ PANTONE 3546 C TPX
 ■ PANTONE 3546 C

FRENTE

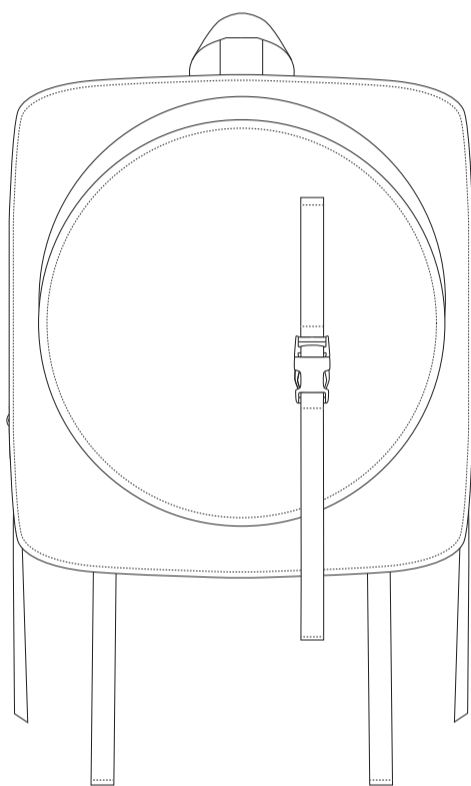

LATERAL

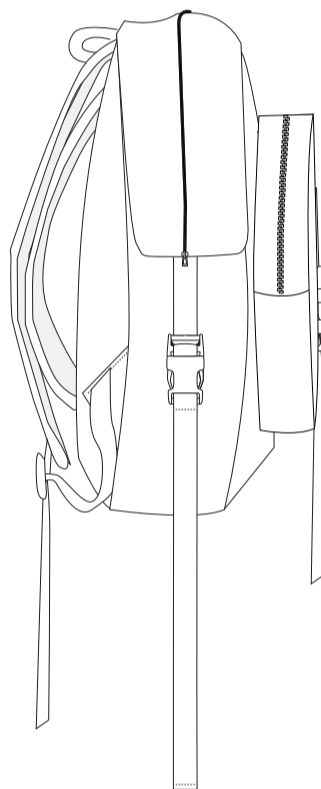

COSTAS

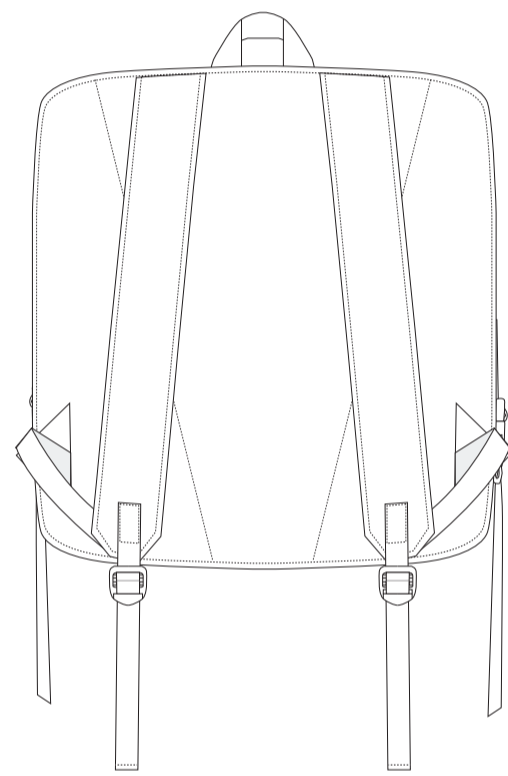

COMPONENTES AMOVÍVEIS

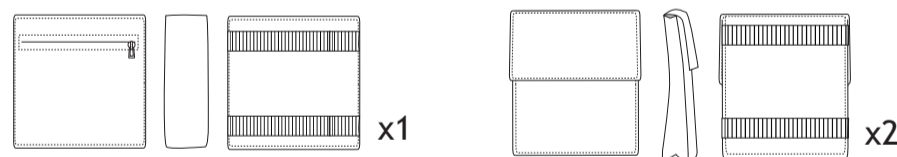

DESCRIÇÃO: Mochila em ganga multicolor com bolso redondo grande aplicado à frente. Componentes amovíveis que se unem a partir de presilhas colocadas nos componentes e das 3 fivelas de plástico colocadas na mochila. Base em ganga com as costas reforçadas com espargosa no interior. Forro de cetim. Abertura em cima com fecho de 75cm. Possibilidade de colocar até 3 componentes amovíveis na fivela localizada à frente e nas 2 laterais (1 em cada um dos respetivos lados). Componentes amovíveis: 1 bolso quadrado pequeno com fecho e 2 bolsos de folio pequenos pespontados, todos com presilhas colocadas na parte traseira de modo a se poderem encaixar na mochila. Todos os componentes encaixam em todas as fivelas colocadas na mochila.

MATERIAIS: Ganga; Fita de gorgorão de 2.4cm de largura; Molas de íman; Fecho normal de 75cm de plástico; Fecho de 14 cm; Fivelas de plástico; Reguladores de tamanho.

INSTRUÇÕES TÉCNICAS

EMPRESA: Esart
 CLIENTE: Projeto Final
 DESIGNER: Tessa Nunes
 REFERÊNCIA: PROJ002

DATA DE ELABORAÇÃO: 12.07.2019
 DATA DE REVISÃO: 29.08.2019

ESTAÇÃO

Outono/Inverno 2020

GÉNERO

Unisexo

TAMANHO

Único

INSTRUÇÕES DE LAVAGEM



CÓD. PANTONE

□ PANTONE 11-4801 TPX
 ■ PANTONE 636 C TPX
 ■ PANTONE 3546 C TPX
 ■ PANTONE 3546 C

FRENTE*

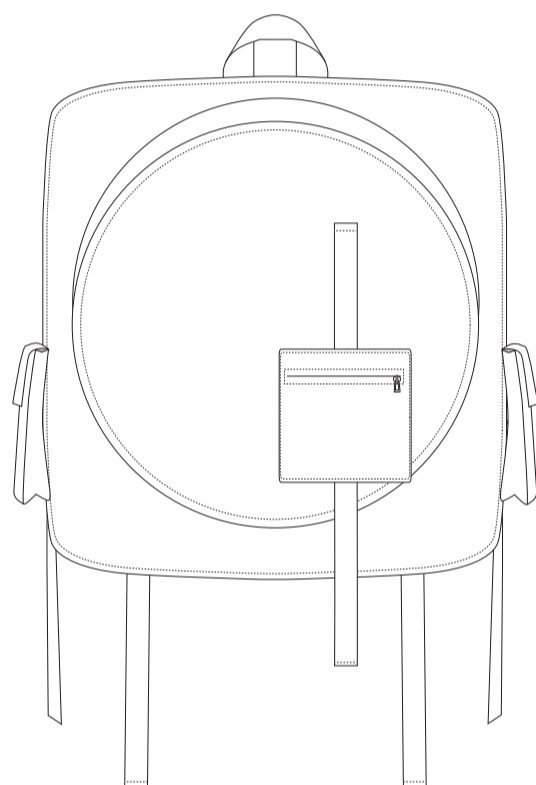

LATERAL*

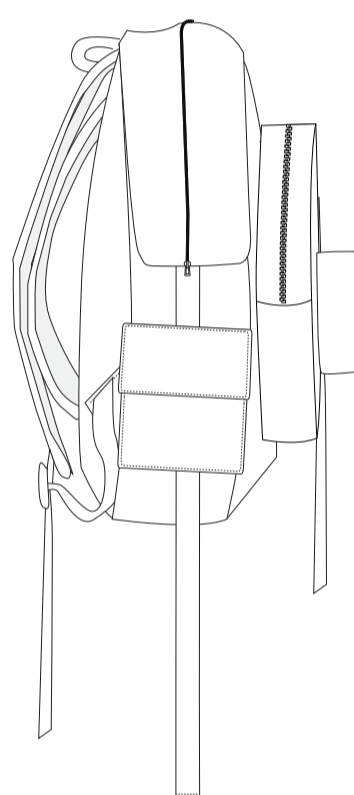

COSTAS*

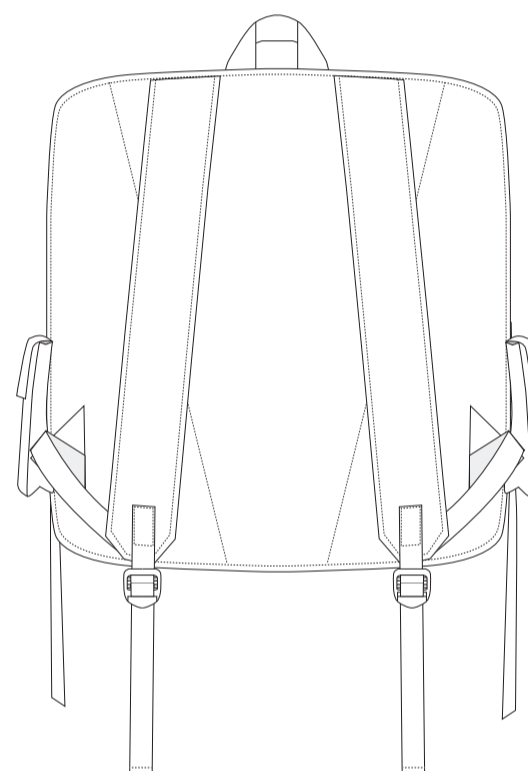

*com componentes amovíveis adicionados

DESCRIÇÃO: Mochila em ganga multicolor com bolso redondo grande aplicado à frente. Componentes amovíveis que se unem a partir de presilhas colocadas nos componentes e das 3 fivelas de plástico colocadas na mochila. Base em ganga com as costas reforçadas com espargosa no interior. Forro de cetim. Abertura em cima com fecho de 75cm. Possibilidade de colocar até 3 componentes amovíveis na fivela localizada à frente e nas 2 laterais (1 em cada um dos respetivos lados). Componentes amovíveis: 1 bolso quadrado pequeno com fecho e 2 bolsos de folio pequenos pespontados, todos com presilhas colocadas na parte traseira de modo a se poderem encaixar na mochila. Todos os componentes encaixam em todas as fivelas colocadas na mochila.

MATERIAIS: Ganga; Fita de gorgorão de 2.4cm de largura; Molas de íman; Fecho normal de 75cm de plástico; Fecho de 14 cm; Fivelas de plástico; Reguladores de tamanho.

INSTRUÇÕES TÉCNICAS

EMPRESA: Esart
 CLIENTE: Projeto Final
 DESIGNER: Tessa Nunes
 REFERÊNCIA: PROJ002

DATA DE ELABORAÇÃO: 12.07.2019
 DATA DE REVISÃO: 29.08.2019

ESTAÇÃO

Outono/Inverno 2020

GÉNERO

Unisexo

TAMANHO

Único

INSTRUÇÕES DE LAVAGEM



CÓD. PANTONE

- PANTONE 11-4801 TPX
- PANTONE 636 C TPX
- PANTONE 3546 C TPX
- PANTONE 3546 C

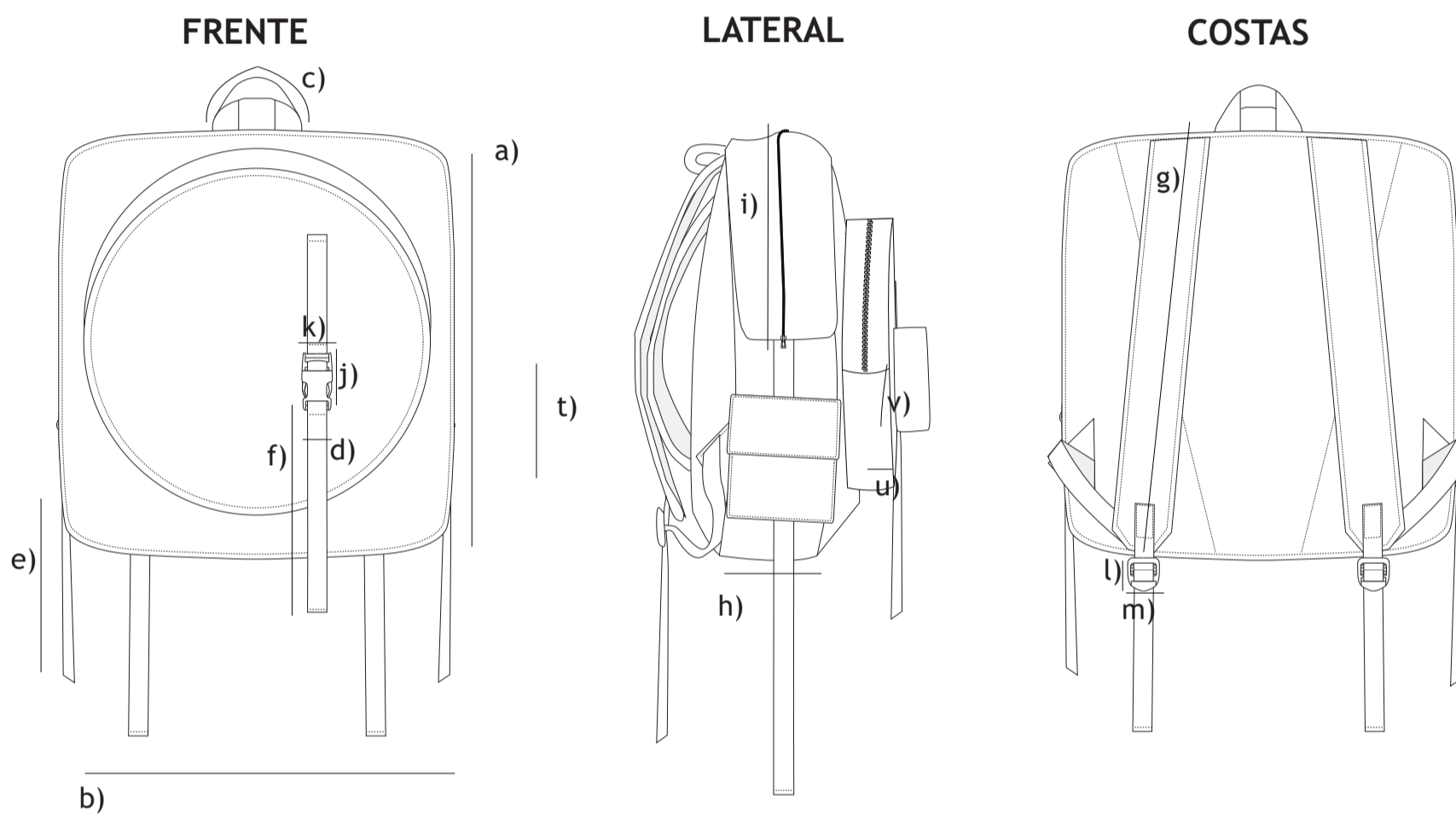

COMPONENTES AMOVÍVEIS

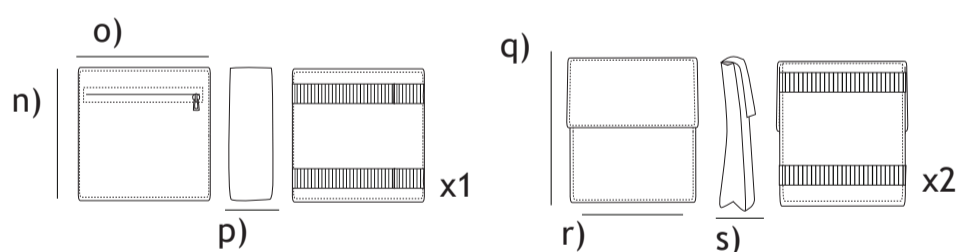

MEDIDAS (cm):

- a) Altura da mochila: 46
- b) Largura da mochila: 30
- c) Comprimento da pega: 20
- d) Largura da fita: 2.4
- e) Comprimento das fitas laterais: 30
- f) Comprimento da fita frontal: 39
- g) Comprimentos das alças: 28.5
- h) Largura da lateral: 12
- i) Comprimento total do fecho: 75
- j) Altura da fivela: 3,5
- k) Largura da fivela: 6
- l) Altura do regulador de tamanho: 4
- m) Largura do regulador de tamanho: 3

- n) Altura do bolso/componente amovível com fecho: 14
- o) Largura do bolso/ componente amovível com fecho: 14
- p) Profundidade do bolso/ componente amovível com fecho: 6
- q) Altura do bolso/ componente amovível de fole: 14
- r) Largura do bolso/ componente amovível de fole:
- s) Profundidade do bolso/ componente amovível médio: 6

INSTRUÇÕES TÉCNICAS

EMPRESA: Esart
 CLIENTE: Projeto Final
 DESIGNER: Tessa Nunes
 REFERÊNCIA: PROJ003

DATA DE ELABORAÇÃO: 12.07.2019
 DATA DE REVISÃO: 29.08.2019

ESTAÇÃO

Outono/Inverno 2020

GÉNERO

Unisexo

TAMANHO

Único

INSTRUÇÕES DE LAVAGEM



CÓD. PANTONE

□ PANTONE 11-4801 TPX

■ PANTONE 636 C TPX

■ PANTONE 3546 C TPX

■ PANTONE 3546 C

FRENTE

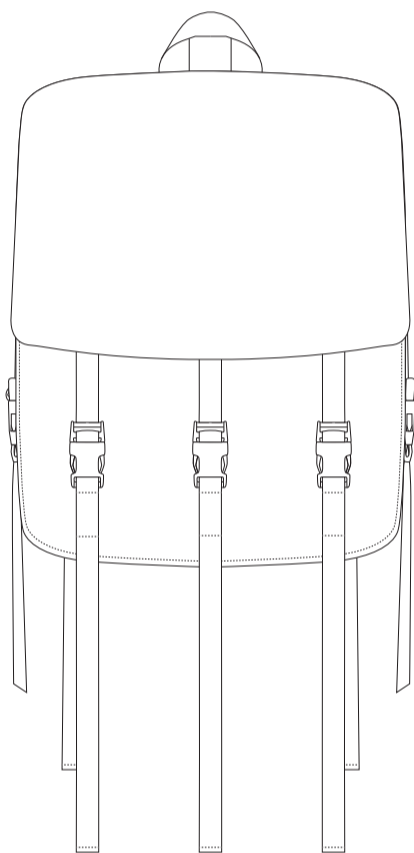

LATERAL

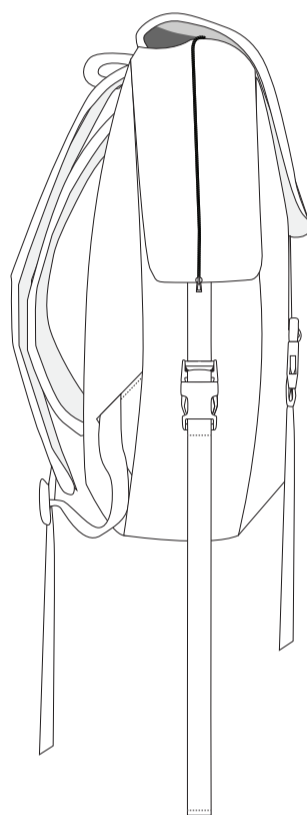

COSTAS

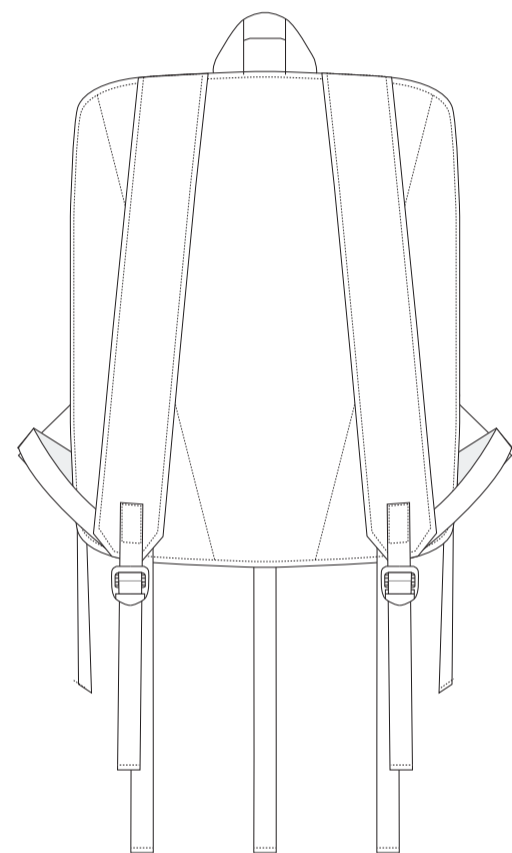

COMPONENTES AMOVÍVEIS

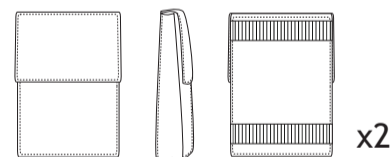
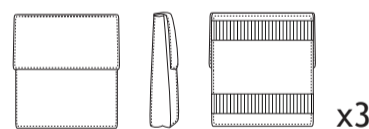

DESCRIÇÃO: Mochila em ganga multicolor com componentes amovíveis que se unem a partir de presilhas colocadas nos componentes e fivelas de plástico colocadas na mochila. Base em ganga com as costas reforçadas com espargosa no interior. Forro de cetim. Abertura em cima com fecho de 75cm com pala pespontada sobreposta que fecha com mola de íman. Possibilidade de colocar até 5 componentes amovíveis nas 3 fivelas localizadas à frente e nas 2 laterais (1 em cada um dos respetivos lados). Componentes amovíveis: 3 bolsos de fole pequenos pespontados e 2 bolsos de fole médios pespontados, todos com presilhas colocadas na parte traseira de modo a se poderem encaixar na mochila. Todos os componentes encaixam em todas as fivelas colocadas na mochila.

MATERIAIS: Ganga; Fita de gorgorão de 2.4cm de largura; Molas de íman; Fecho normal de 75cm de plástico; Fivelas de plástico; Reguladores de tamanho.

INSTRUÇÕES TÉCNICAS

EMPRESA: Esart
 CLIENTE: Projeto Final
 DESIGNER: Tessa Nunes
 REFERÊNCIA: PROJ003

DATA DE ELABORAÇÃO: 12.07.2019
 DATA DE REVISÃO: 29.08.2019

ESTAÇÃO

Outono/Inverno 2020

GÉNERO

Unisexo

TAMANHO

Único

INSTRUÇÕES DE LAVAGEM



CÓD. PANTONE

□ PANTONE 11-4801 TPX
 ■ PANTONE 636 C TPX
 ■ PANTONE 3546 C TPX
 ■ PANTONE 3546 C

FRENTE*

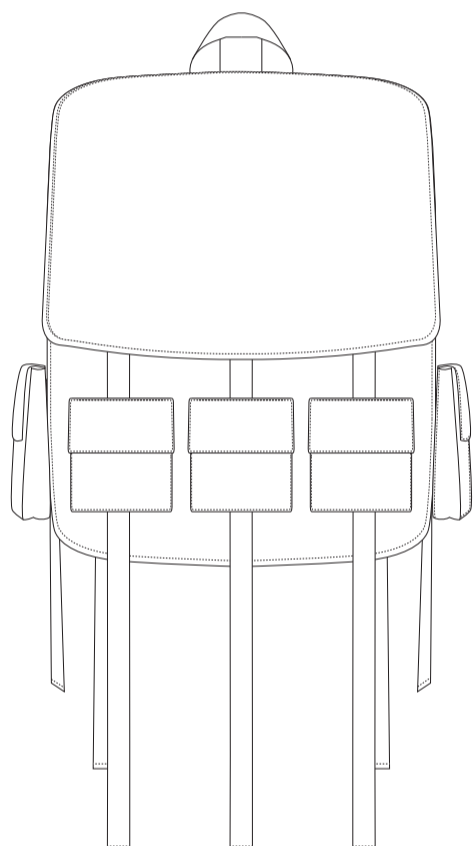

LATERAL*

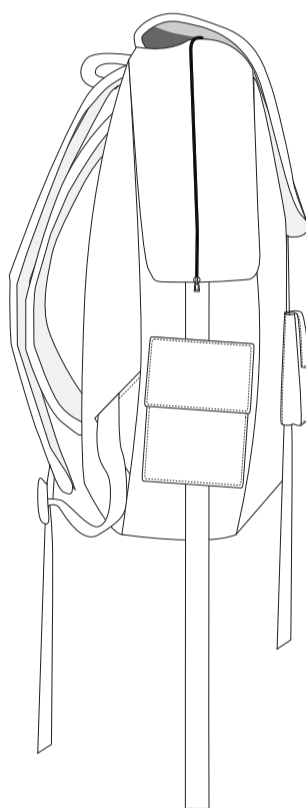

COSTAS*

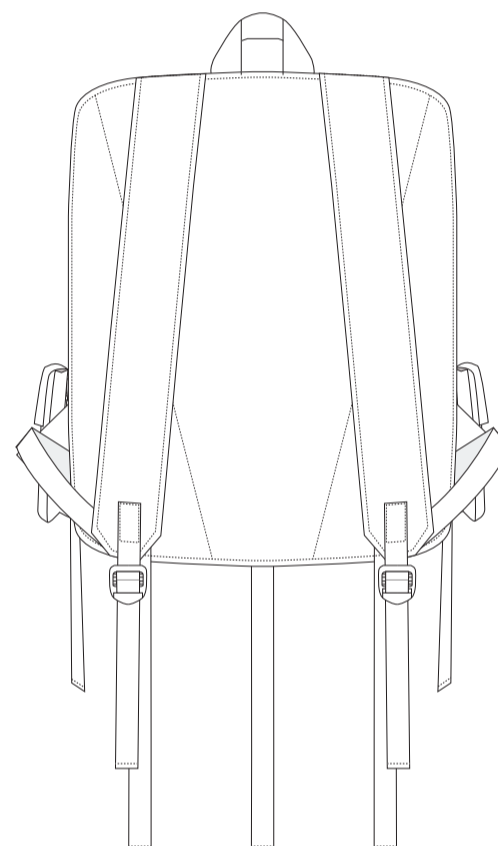

*com componentes amovíveis adicionados

DESCRIÇÃO: Mochila em ganga multicolor com componentes amovíveis que se unem a partir de presilhas colocadas nos componentes e fivelas de plástico colocadas na mochila. Base em ganga com as costas reforçadas com espargosa no interior. Forro de cetim. Abertura em cima com fecho de 75cm com pala pespontada sobreposta que fecha com mola de íman. Possibilidade de colocar até 5 componentes amovíveis nas 3 fivelas localizadas à frente e nas 2 laterais (1 em cada um dos respetivos lados). Componentes amovíveis: 3 bolsos de fole pequenos pespontados e 2 bolsos de fole médios pespontados, todos com presilhas colocadas na parte traseira de modo a se poderem encaixar na mochila. Todos os componentes encaixam em todas as fivelas colocadas na mochila.

MATERIAIS: Ganga; Fita de gorgorão de 2.4cm de largura; Molas de íman; Fecho normal de 75cm de plástico; Fivelas de plástico; Reguladores de tamanho.

INSTRUÇÕES TÉCNICAS

EMPRESA: Esart
 CLIENTE: Projeto Final
 DESIGNER: Tessa Nunes
 REFERÊNCIA: PROJ003

DATA DE ELABORAÇÃO: 12.07.2019
 DATA DE REVISÃO: 29.08.2019

ESTAÇÃO

Outono/Inverno 2020

GÉNERO

Unisexo

TAMANHO

Único

INSTRUÇÕES DE LAVAGEM



CÓD. PANTONE

□ PANTONE 11-4801 TPX
 ■ PANTONE 636 C TPX
 ■ PANTONE 3546 C TPX
 ■ PANTONE 3546 C

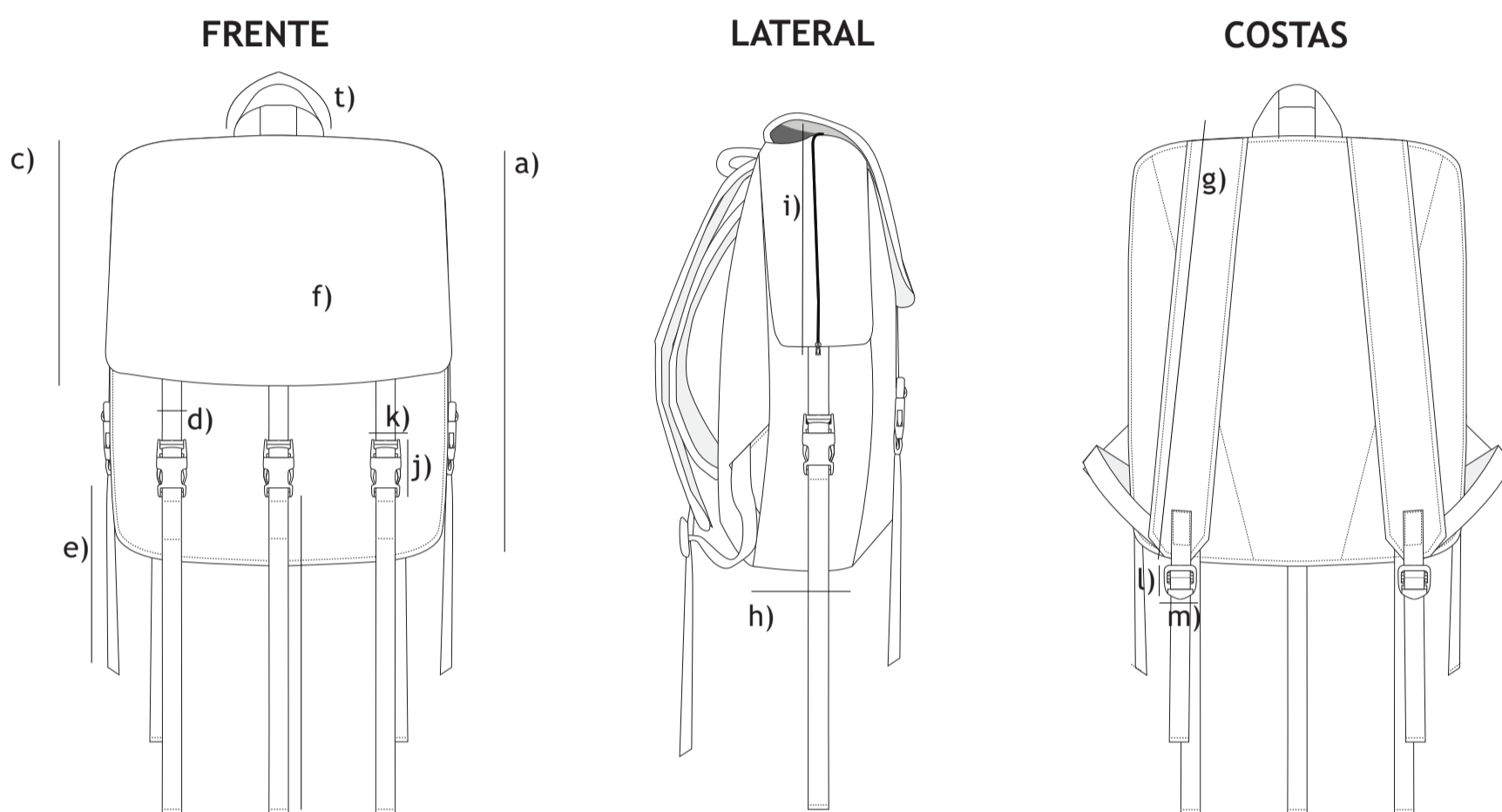

b)

COMPONENTES AMOVÍVEIS

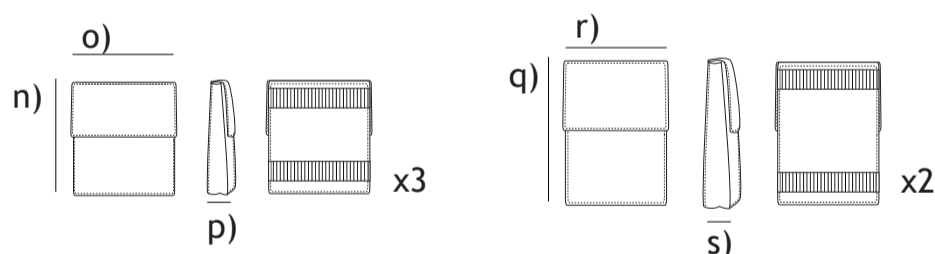

MEDIDAS (cm):

- a) Altura da mochila: 46
- b) Largura da mochila: 36,5
- c) Altura da pala: 29
- d) Largura da fita: 2.4
- e) Comprimento das fitas laterais: 30
- f) Comprimento das fitas frontais: 39
- g) Comprimentos das alças: 28.5
- h) Largura da lateral: 12
- i) Comprimento total do fecho: 75
- j) Altura da fivela: 3,5
- k) Largura da fivela: 6
- l) Altura do regulador de tamanho: 4
- m) Largura do regulador de tamanho: 3

- n) Altura do bolso/componente amovível pequeno: 10
- o) Largura do bolso/ componente amovível pequeno: 14
- p) Profundidade do bolso/ componente amovível pequeno: 5
- q) Altura do bolso/ componente amovível médio: 16,5
- r) Largura do bolso/ componente amovível médio: 12
- s) Profundidade do bolso/ componente amovível médio: 5
- t) Comprimento da pega: 20

INSTRUÇÕES TÉCNICAS

EMPRESA: Esart
 CLIENTE: Projeto Final
 DESIGNER: Tessa Nunes
 REFERÊNCIA: PROJ004

DATA DE ELABORAÇÃO: 12.07.2019
 DATA DE REVISÃO: 29.08.2019

ESTAÇÃO

Outono/Inverno 2020

GÉNERO

Unisexo

TAMANHO

Único

INSTRUÇÕES DE LAVAGEM



CÓD. PANTONE

□ PANTONE 11-4801 TPX

■ PANTONE 636 C TPX

■ PANTONE 3546 C TPX

■ PANTONE 3546 C

FRENTE

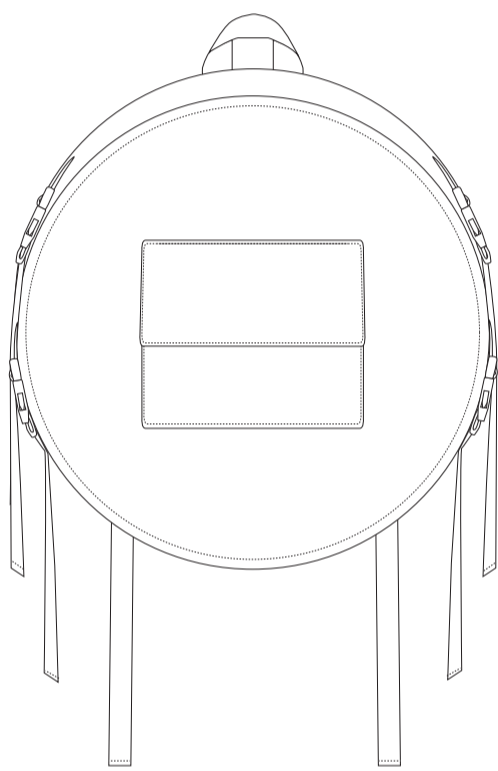

LATERAL

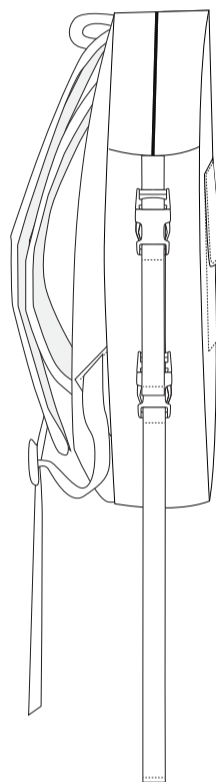

COSTAS

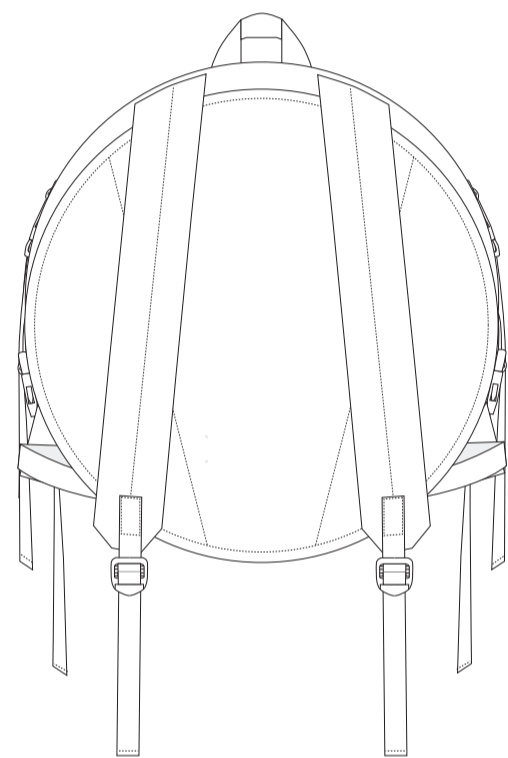

COMPONENTES AMOVÍVEIS

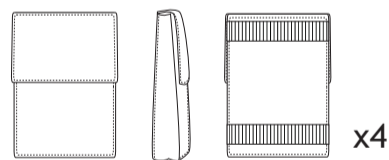

DESCRIÇÃO: Mochila redonda em ganga multicolor com bolso de chapa com pala e mola de íman à frente. Componentes amovíveis que se unem a partir de presilhas colocadas nos componentes e fivelas de plástico colocadas na mochila. Base em ganga com as costas reforçadas com espargosa no interior. Forro de cetim. Abertura em cima com fecho de 75cm. Possibilidade de colocar até 4 componentes amovíveis nas 4 fivelas laterais (2 em cada um dos respetivos lados). Componentes amovíveis: 4 bolsos de fole médios pespontados, todos com presilhas colocadas na parte traseira de modo a se poderem encaixar na mochila. Todos os componentes encaixam em todas as fivelas colocadas na mochila.

MATERIAIS: Ganga; Fita de gorgorão de 2.4cm de largura; Molas de íman; Fecho normal de 75cm de plástico; Fivelas de plástico; Reguladores de tamanho.

INSTRUÇÕES TÉCNICAS

EMPRESA: Esart
 CLIENTE: Projeto Final
 DESIGNER: Tessa Nunes
 REFERÊNCIA: PROJ004

DATA DE ELABORAÇÃO: 12.07.2019
 DATA DE REVISÃO: 29.08.2019

ESTAÇÃO

Outono/Inverno 2020

GÉNERO

Unisexo

TAMANHO

Único

INSTRUÇÕES DE LAVAGEM



CÓD. PANTONE

□ PANTONE 11-4801 TPX
 ■ PANTONE 636 C TPX
 ■ PANTONE 3546 C TPX
 ■ PANTONE 3546 C

FRENTE*

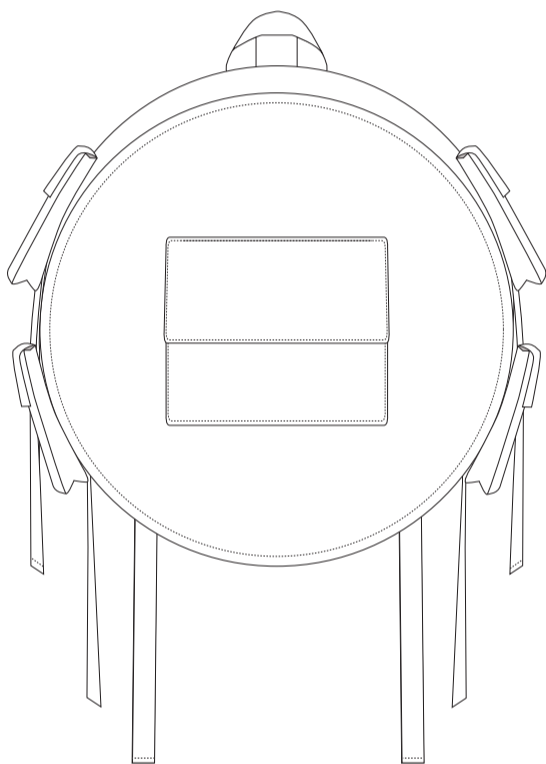

LATERAL*

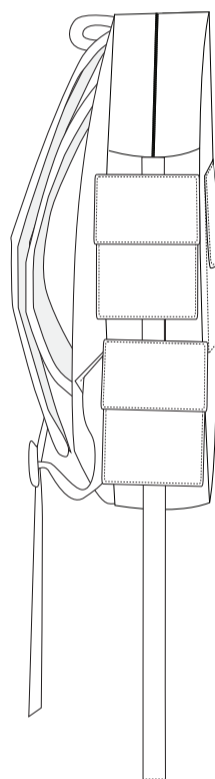

COSTAS*

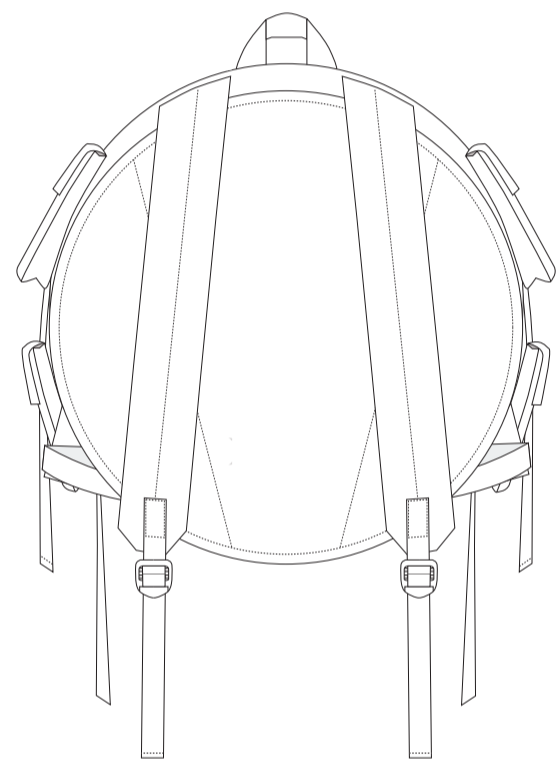

*com componentes amovíveis adicionados

DESCRIÇÃO: Mochila redonda em ganga multicolor com bolso de chapa com pala e mola de íman à frente. Componentes amovíveis que se unem a partir de presilhas colocadas nos componentes e fivelas de plástico colocadas na mochila. Base em ganga com as costas reforçadas com espargosa no interior. Forro de cetim. Abertura em cima com fecho de 75cm. Possibilidade de colocar até 4 componentes amovíveis nas 4 fivelas laterais (2 em cada um dos respetivos lados). Componentes amovíveis: 4 bolsos de fole médios pespontados, todos com presilhas colocadas na parte traseira de modo a se poderem encaixar na mochila. Todos os componentes encaixam em todas as fivelas colocadas na mochila.

MATERIAIS: Ganga; Fita de gorgorão de 2.4cm de largura; Molas de íman; Fecho normal de 75cm de plástico; Fivelas de plástico; Reguladores de tamanho.

INSTRUÇÕES TÉCNICAS

EMPRESA: Esart
 CLIENTE: Projeto Final
 DESIGNER: Tessa Nunes
 REFERÊNCIA: PROJ005

DATA DE ELABORAÇÃO: 12.07.2019
 DATA DE REVISÃO: 01.09.2019

ESTAÇÃO

Outono/Inverno 2020

GÉNERO

Unisexo

TAMANHO

Único

INSTRUÇÕES DE LAVAGEM



CÓD. PANTONE

□ PANTONE 11-4801 TPX

■ PANTONE 636 C TPX

■ PANTONE 3546 C TPX

■ PANTONE 3546 C

FRENTE

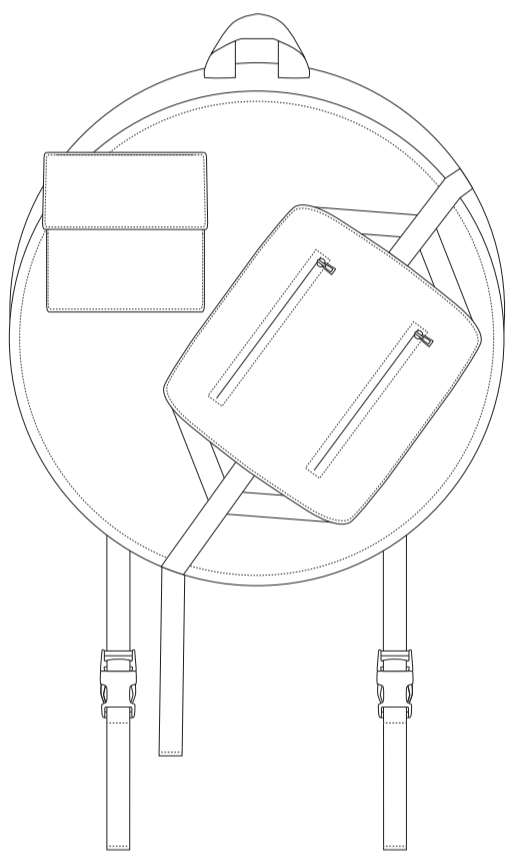

LATERAL

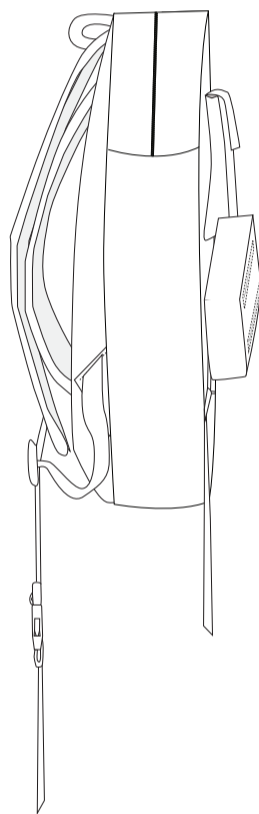

COSTAS

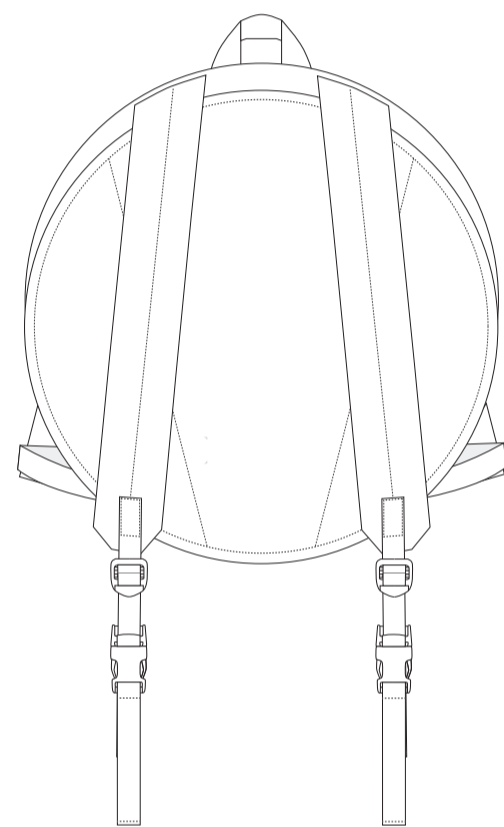

COMPONENTES AMOVÍVEIS

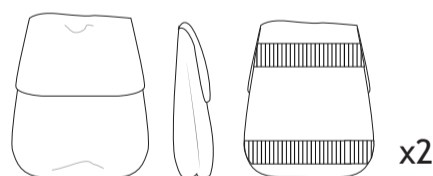

DESCRIÇÃO: Mochila redonda em ganga multicolor. Bolso de fole quadrado colocado à frente e bolso rectangular colocado à frente na diagonal com fitas de gorgorão. Componentes amovíveis que se unem a partir de presilhas colocadas nos componentes e fivelas de plástico colocadas nas fitas que partem das alças da mochila. Base em ganga com as costas reforçadas com espargosa no interior. Forro de cetim. Abertura em cima com fecho de 75cm. Possibilidade de colocar até 2 componentes amovíveis nas 2 fivelas localizadas nas fitas das alças da mochila (1 em cada). Componentes amovíveis: 2 bolsos pequenos com pala e mola de íman, todos com presilhas colocadas na parte traseira de modo a se poderem encaixar na mochila. Todos os componentes encaixam em todas as fivelas colocadas na mochila.

MATERIAIS: Ganga; Fita de gorgorão de 2.4cm de largura; Molas de íman; Fecho normal de 75cm de plástico; Fivelas de plástico; Reguladores de tamanho.

INSTRUÇÕES TÉCNICAS

EMPRESA: Esart
 CLIENTE: Projeto Final
 DESIGNER: Tessa Nunes
 REFERÊNCIA: PROJ005

DATA DE ELABORAÇÃO: 12.07.2019
 DATA DE REVISÃO: 01.09.2019

ESTAÇÃO

Outono/Inverno 2020

GÉNERO

Unisexo

TAMANHO

Único

INSTRUÇÕES DE LAVAGEM



CÓD. PANTONE

□ PANTONE 11-4801 TPX
 ■ PANTONE 636 C TPX
 ■ PANTONE 3546 C TPX
 ■ PANTONE 3546 C

FRENTE*

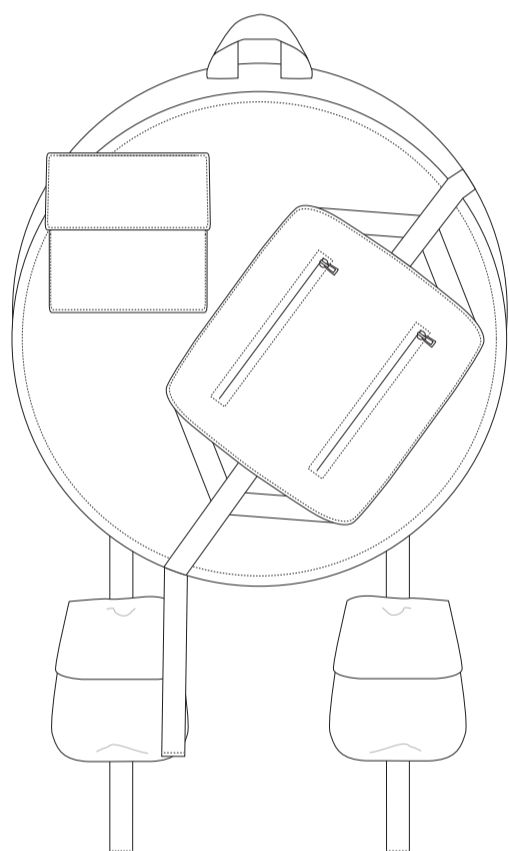

LATERAL*

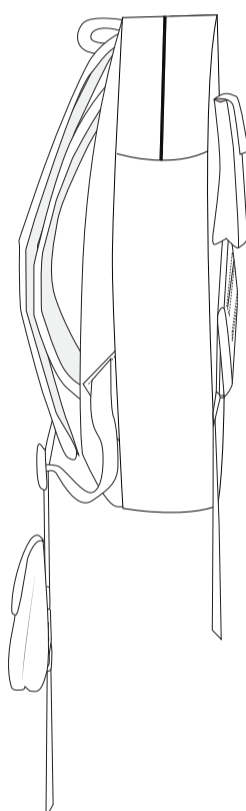

COSTAS*

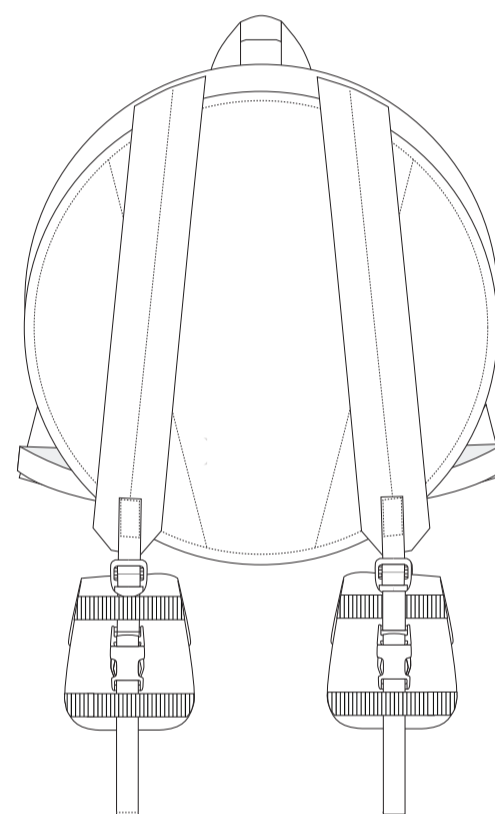

*com componentes amovíveis adicionados

DESCRIÇÃO: Mochila redonda em ganga multicolor. Bolso de fole quadrado colocado à frente e bolso rectangular colocado à frente na diagonal com fitas de gorgorão. Componentes amovíveis que se unem a partir de presilhas colocadas nos componentes e fivelas de plástico colocadas nas fitas que partem das alças da mochila. Base em ganga com as costas reforçadas com espargosa no interior. Forro de cetim. Abertura em cima com fecho de 75cm. Possibilidade de colocar até 2 componentes amovíveis nas 2 fivelas localizadas nas fitas das alças da mochila (1 em cada). Componentes amovíveis: 2 bolsos pequenos com pala e mola de íman, todos com presilhas colocadas na parte traseira de modo a se poderem encaixar na mochila. Todos os componentes encaixam em todas as fivelas colocadas na mochila.

MATERIAIS: Ganga; Fita de gorgorão de 2.4cm de largura; Molas de íman; Fecho normal de 75cm de plástico; Fivelas de plástico; Reguladores de tamanho.

INSTRUÇÕES TÉCNICAS

EMPRESA: Esart
 CLIENTE: Projeto Final
 DESIGNER: Tessa Nunes
 REFERÊNCIA: PROJ006

DATA DE ELABORAÇÃO: 12.07.2019
 DATA DE REVISÃO: 01.09.2019

ESTAÇÃO

Outono/Inverno 2020

GÉNERO

Unisexo

TAMANHO

Único

INSTRUÇÕES DE LAVAGEM



CÓD. PANTONE

□ PANTONE 11-4801 TPX

■ PANTONE 636 C TPX

■ PANTONE 3546 C TPX

■ PANTONE 3546 C

FRENTE

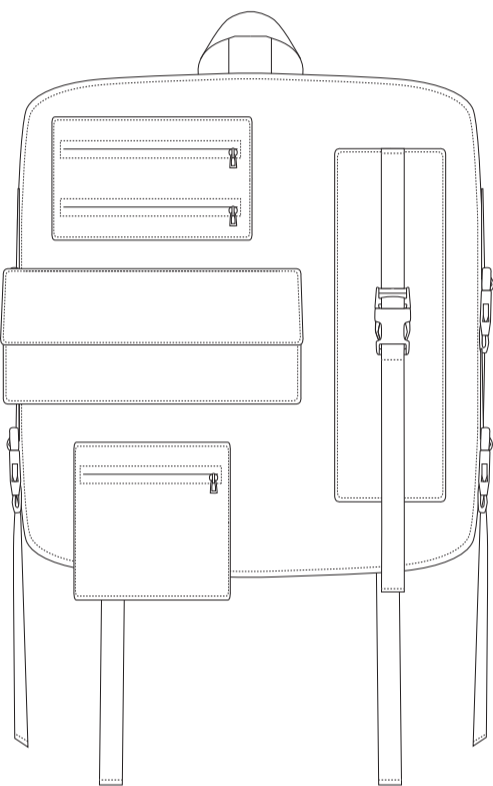

LATERAL

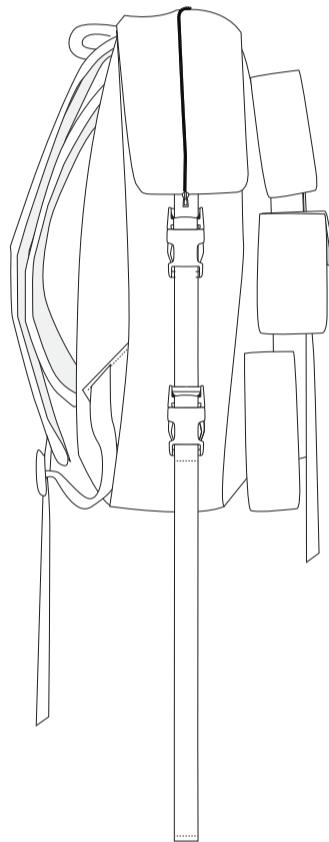

COSTAS

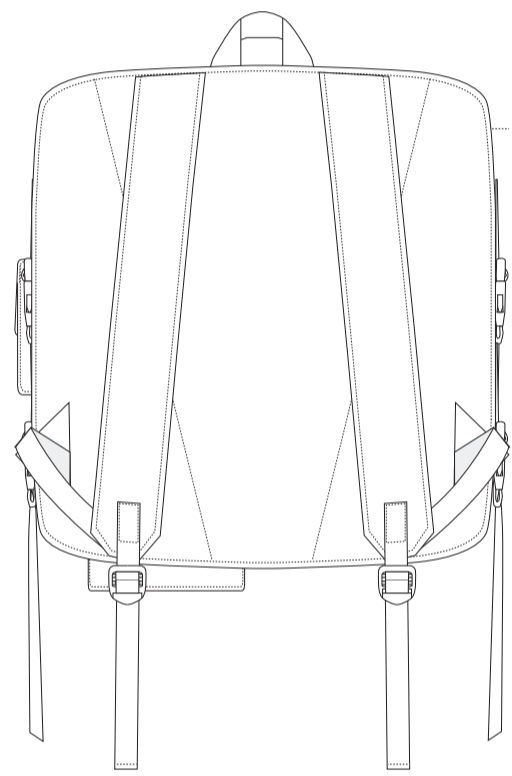

COMPONENTES AMOVÍVEIS

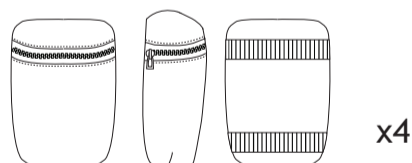

x4

DESCRIÇÃO: Mochila em ganga multicolor com 4 bolsos frontais - 1 bolso rectangular com 2 fechos; um bolso rectangular maior com pala; um bolso quadrado com 1 fecho; 1 bolso rectangular vertical com fecho incorporado e fivela de plástico com fita para finais estéticos. Componentes amovíveis que se unem a partir de presilhas colocadas nos componentes e fivelas de plástico colocadas na mochila. Base em ganga com as costas reforçadas com espargosa no interior. Forro de cetim. Abertura em cima com fecho de 75cm. Possibilidade de colocar até 4 componentes amovíveis nas 4 fivelas localizadas nas laterais (2 em cada um dos respetivos lados). Componentes amovíveis: 4 bolsos com fecho, todos com presilhas colocadas na parte traseira de modo a se poderem encaixar na mochila. Todos os componentes encaixam em todas as fivelas colocadas na mochila.

MATERIAIS: Ganga; Fita de gorgorão de 2.4cm de largura; Molas de íman; Fecho normal de 75cm de plástico; Fechos normais de 20cm; Fecho normal de 15cm, Fecho normal de 10cm; Fivelas de plástico; Reguladores de tamanho.

INSTRUÇÕES TÉCNICAS

EMPRESA: Esart
 CLIENTE: Projeto Final
 DESIGNER: Tessa Nunes
 REFERÊNCIA: PROJ006

DATA DE ELABORAÇÃO: 12.07.2019
 DATA DE REVISÃO: 01.09.2019

ESTAÇÃO

Outono/Inverno 2020

GÉNERO

Unisexo

TAMANHO

Único

INSTRUÇÕES DE LAVAGEM



CÓD. PANTONE

□ PANTONE 11-4801 TPX
 ■ PANTONE 636 C TPX
 ■ PANTONE 3546 C TPX
 ■ PANTONE 3546 C

FRENTE*

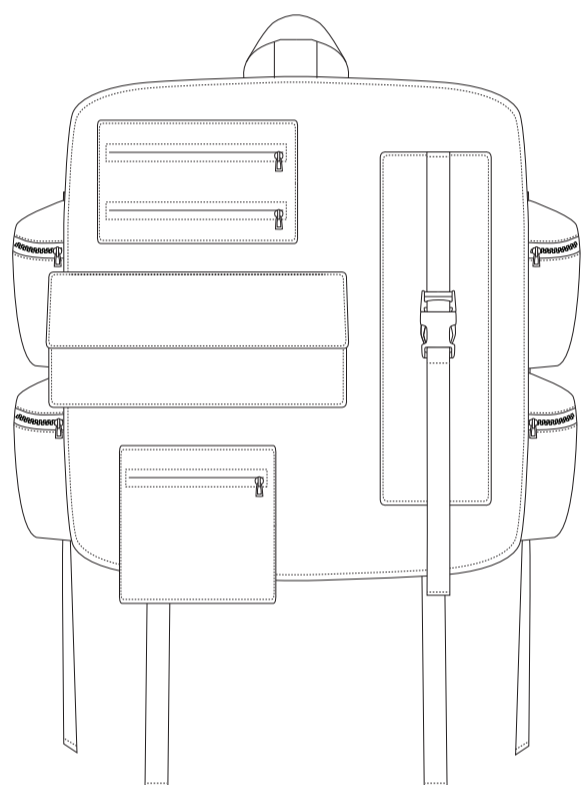

LATERAL*

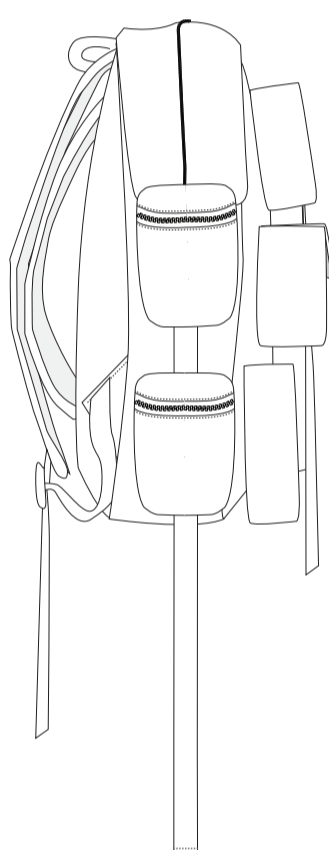

COSTAS*

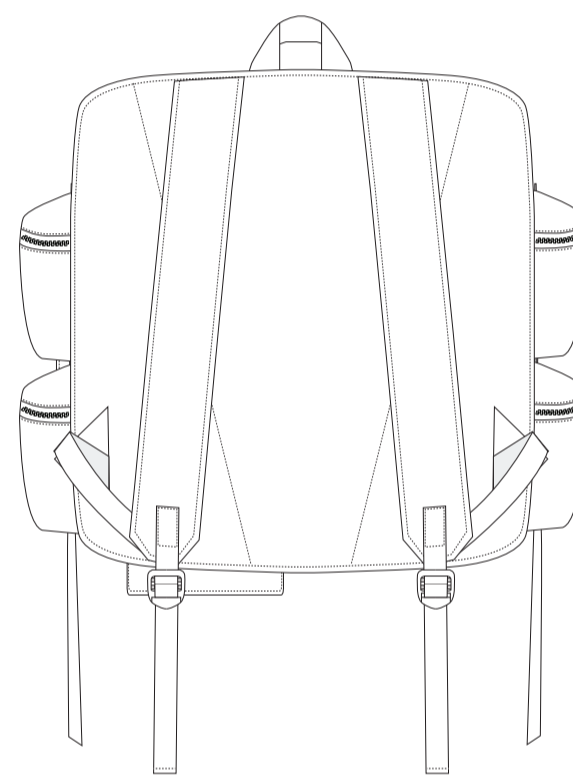

*com componentes amovíveis adicionados

DESCRIÇÃO: Mochila em ganga multicolor com 4 bolsos frontais - 1 bolso rectangular com 2 fechos; um bolso rectangular maior com pala; um bolso quadrado com 1 fecho; 1 bolso rectangular vertical com fecho incorporado e fivela de plástico com fita para finais estéticos. Componentes amovíveis que se unem a partir de presilhas colocadas nos componentes e fivelas de plástico colocadas na mochila. Base em ganga com as costas reforçadas com espargosa no interior. Forro de cetim. Abertura em cima com fecho de 75cm. Possibilidade de colocar até 4 componentes amovíveis nas 4 fivelas localizadas nas laterais (2 em cada um dos respetivos lados). Componentes amovíveis: 4 bolsos com fecho, todos com presilhas colocadas na parte traseira de modo a se poderem encaixar na mochila. Todos os componentes encaixam em todas as fivelas colocadas na mochila.

MATERIAIS: Ganga; Fita de gorgorão de 2.4cm de largura; Molas de íman; Fecho normal de 75cm de plástico; Fechos normais de 20cm; Fecho normal de 15cm, Fecho normal de 10cm; Fivelas de plástico; Reguladores de tamanho.

INSTRUÇÕES TÉCNICAS

EMPRESA: Esart
 CLIENTE: Projeto Final
 DESIGNER: Tessa Nunes
 REFERÊNCIA: PROJ007

DATA DE ELABORAÇÃO: 12.07.2019
 DATA DE REVISÃO: 01.09.2019

ESTAÇÃO

Outono/Inverno 2020

GÉNERO

Unisexo

TAMANHO

Único

INSTRUÇÕES DE LAVAGEM



CÓD. PANTONE

□ PANTONE 11-4801 TPX

■ PANTONE 636 C TPX

■ PANTONE 3546 C TPX

■ PANTONE 3546 C

FRENTE

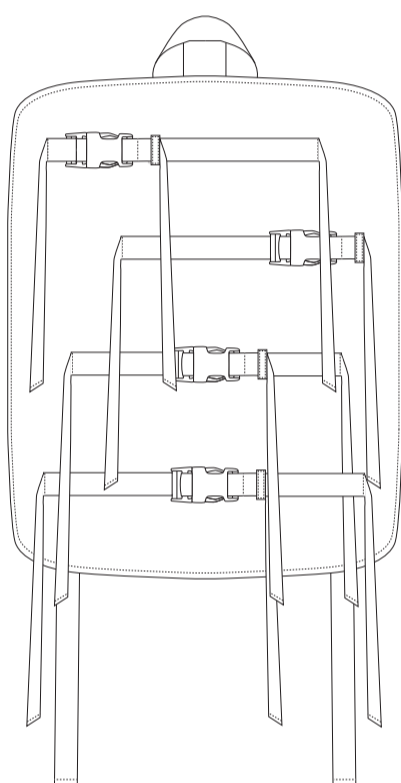

LATERAL

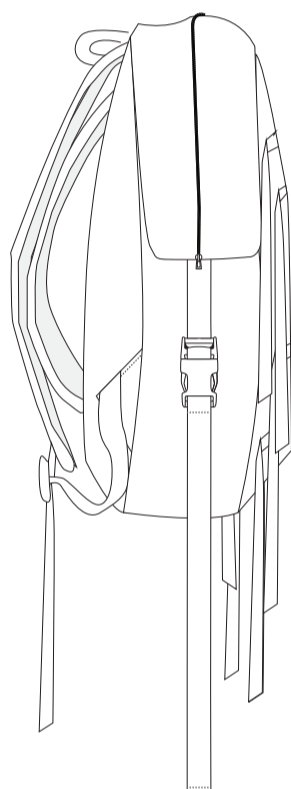

COSTAS

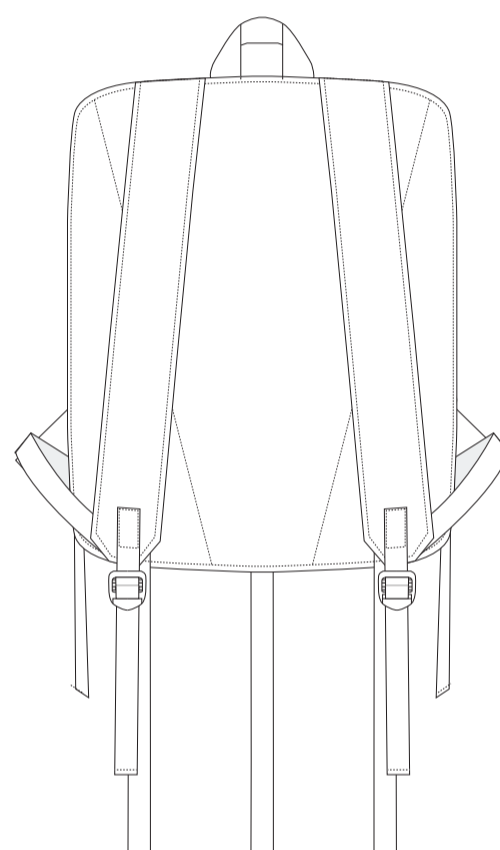

COMPONENTES AMOVÍVEIS

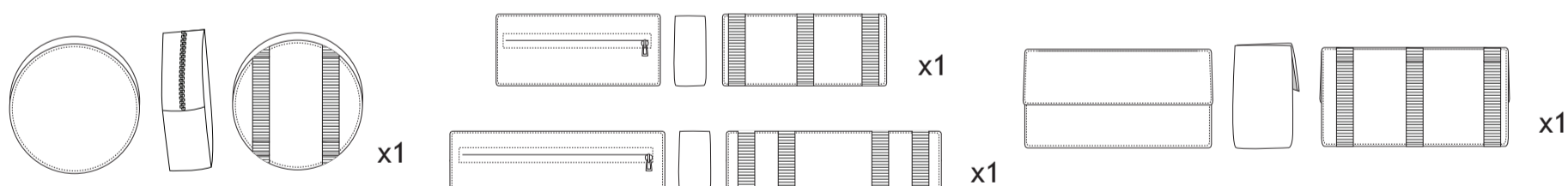

DESCRIÇÃO: Mochila em ganga multicolor com componentes amovíveis que se unem a partir de presilhas colocadas nos componentes e fivelas de plástico colocadas na mochila. Base em ganga com as costas reforçadas com espargosa no interior. Forro de cetim. Abertura em cima com fecho de 75cm. Possibilidade de colocar até 4 componentes amovíveis nas 4 fivelas localizadas à frente. Componentes amovíveis: 1 bolso redondo com fecho; 1 bolso rectangular pequeno com fecho; 1 bolso rectangular grande com fecho; um bolso rectangular com pala e mola de íman, todos com presilhas colocadas na parte traseira de modo a se poderem encaixar na mochila. Todos os componentes encaixam em todas as fivelas colocadas na mochila.

MATERIAIS: Ganga; Fita de gorgorão de 2.4cm de largura; Molas de íman; Fecho normal de 75cm de plástico; Fecho normal 10cm; Fecho normal 15 cm; Fecho normal 20cm; Fivelas de plástico; Reguladores de tamanho.

INSTRUÇÕES TÉCNICAS

EMPRESA: Esart
 CLIENTE: Projeto Final
 DESIGNER: Tessa Nunes
 REFERÊNCIA: PROJ007

DATA DE ELABORAÇÃO: 12.07.2019
 DATA DE REVISÃO: 01.09.2019

ESTAÇÃO

Outono/Inverno 2020

GÉNERO

Unisexo

TAMANHO

Único

INSTRUÇÕES DE LAVAGEM



CÓD. PANTONE

□ PANTONE 11-4801 TPX
 ■ PANTONE 636 C TPX
 ■ PANTONE 3546 C TPX
 ■ PANTONE 3546 C

FRENTE*

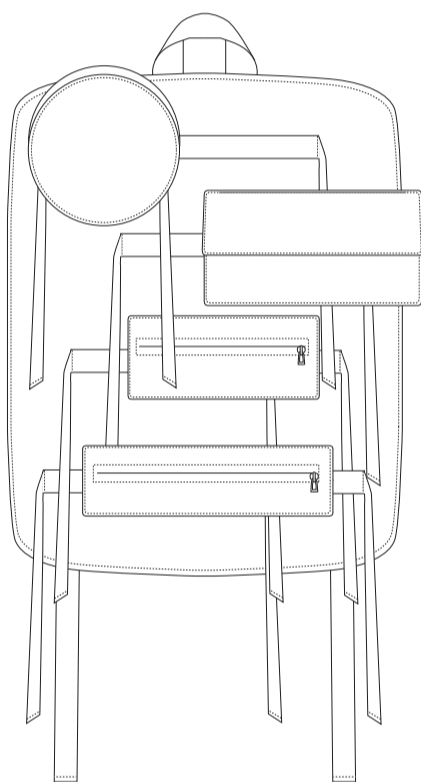

LATERAL*

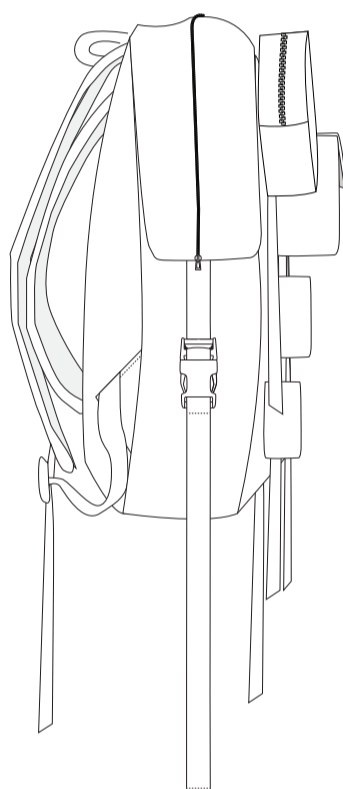

COSTAS*

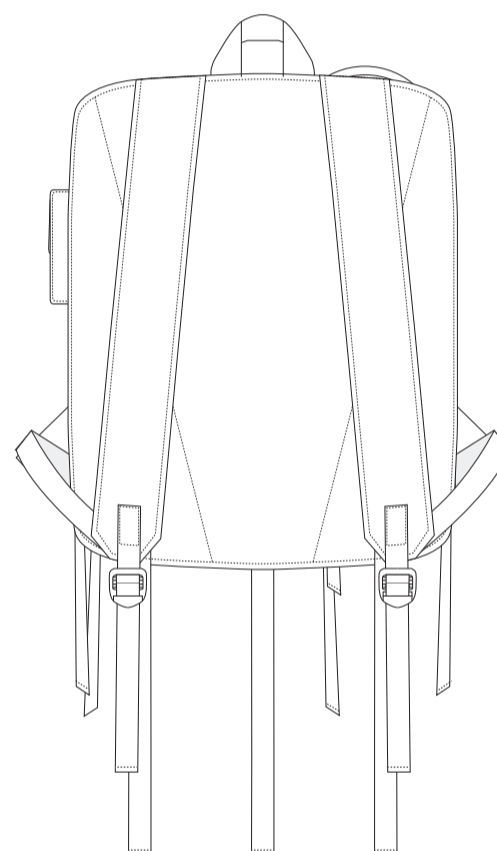

*com componentes amovíveis adicionados

DESCRIÇÃO: Mochila em ganga multicolor com componentes amovíveis que se unem a partir de presilhas colocadas nos componentes e fivelas de plástico colocadas na mochila. Base em ganga com as costas reforçadas com espargosa no interior. Forro de cetim. Abertura em cima com fecho de 75cm. Possibilidade de colocar até 4 componentes amovíveis nas 4 fivelas localizadas à frente. Componentes amovíveis: 1 bolso redondo com fecho; 1 bolso rectangular pequeno com fecho; 1 bolso rectangular grande com fecho; um bolso rectangular com pala e mola de íman, todos com presilhas colocadas na parte traseira de modo a se poderem encaixar na mochila. Todos os componentes encaixam em todas as fivelas colocadas na mochila.

MATERIAIS: Ganga; Fita de gorgorão de 2.4cm de largura; Molas de íman; Fecho normal de 75cm de plástico; Fecho normal 10cm; Fecho normal 15 cm; Fecho normal 20cm; Fivelas de plástico; Reguladores de tamanho.

INSTRUÇÕES TÉCNICAS

EMPRESA: Esart
 CLIENTE: Projeto Final
 DESIGNER: Tessa Nunes
 REFERÊNCIA: PROJ008

DATA DE ELABORAÇÃO: 12.07.2019
 DATA DE REVISÃO: 01.09.2019

ESTAÇÃO

Outono/Inverno 2020

GÉNERO

Unisexo

TAMANHO

Único

INSTRUÇÕES DE LAVAGEM



CÓD. PANTONE

□ PANTONE 11-4801 TPX
 ■ PANTONE 636 C TPX
 ■ PANTONE 3546 C TPX
 ■ PANTONE 3546 C

FRENTE

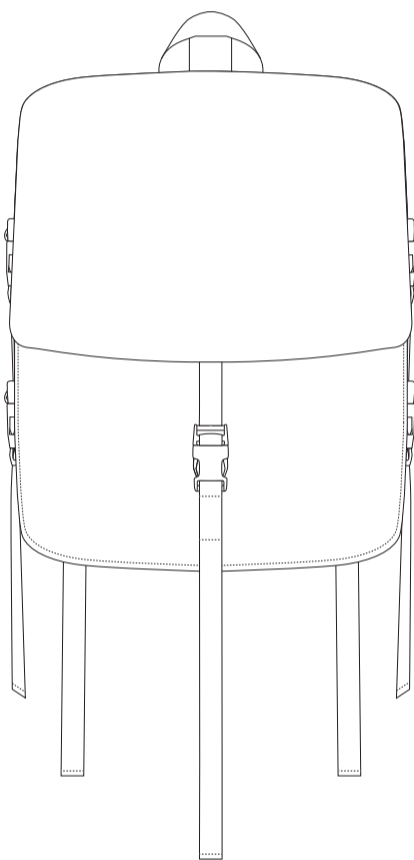

LATERAL

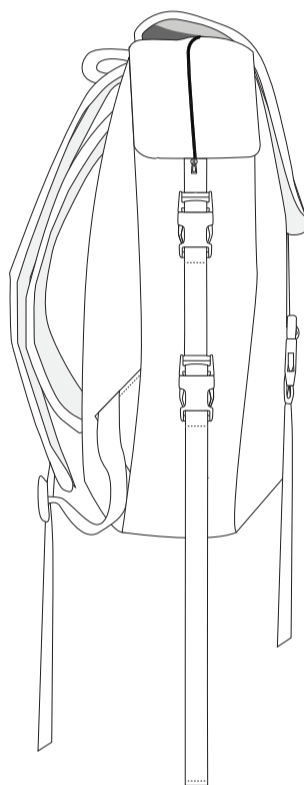

COSTAS

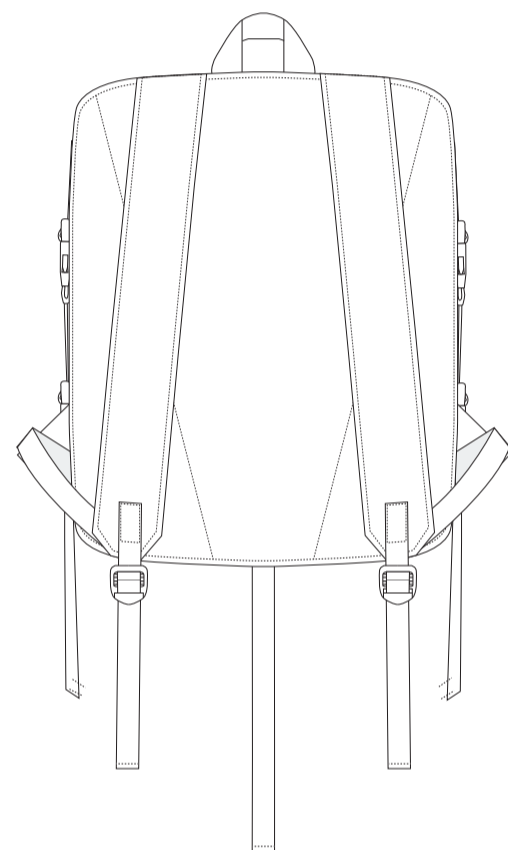

COMPONENTES AMOVÍVEIS

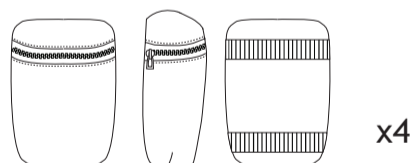

x4

DESCRIÇÃO: Mochila em ganga multicolor com componentes amovíveis que se unem a partir de presilhas colocadas nos componentes e fivelas de plástico colocadas na mochila. Base em ganga com as costas reforçadas com espargosa no interior. Forro de cetim. Abertura em cima com fecho de 75cm com pala pespontada sobreposta que fecha com mola de íman. Possibilidade de colocar até 4 componentes amovíveis nas 4 fivelas localizadas nas laterais (2 em cada um dos respectivos lados). Componentes amovíveis: 4 bolsos médios com fecho, todos com presilhas colocadas na parte traseira de modo a se poderem encaixar na mochila. Todos os componentes encaixam em todas as fivelas colocadas na mochila.

MATERIAIS: Ganga; Fita de gorgorão de 2.4cm de largura; Molas de íman; Fecho normal de 75cm de plástico; Fechos normais de 15cm; Fivelas de plástico; Reguladores de tamanho.

INSTRUÇÕES TÉCNICAS

EMPRESA: Esart
 CLIENTE: Projeto Final
 DESIGNER: Tessa Nunes
 REFERÊNCIA: PROJ008

DATA DE ELABORAÇÃO: 12.07.2019
 DATA DE REVISÃO: 01.09.2019

ESTAÇÃO

Outono/Inverno 2020

GÉNERO

Unisexo

TAMANHO

Único

INSTRUÇÕES DE LAVAGEM



CÓD. PANTONE

□ PANTONE 11-4801 TPX
 ■ PANTONE 636 C TPX
 ■ PANTONE 3546 C TPX
 ■ PANTONE 3546 C

FRENTE*

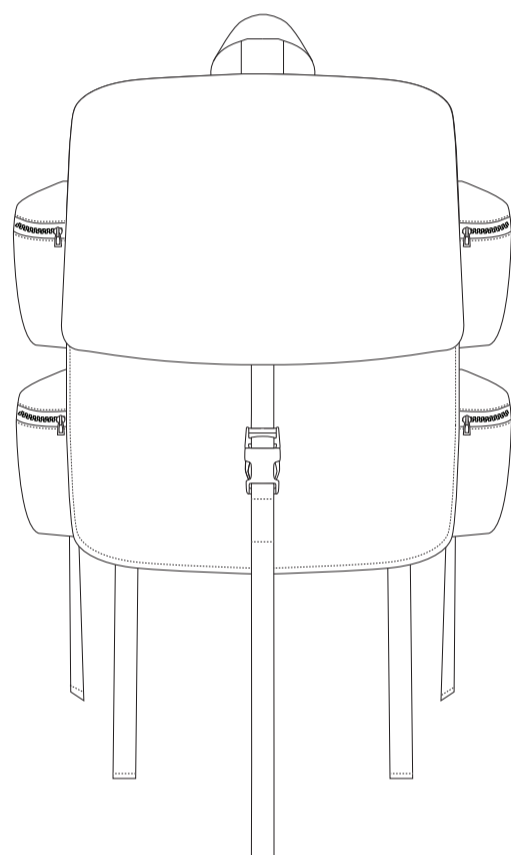

LATERAL*

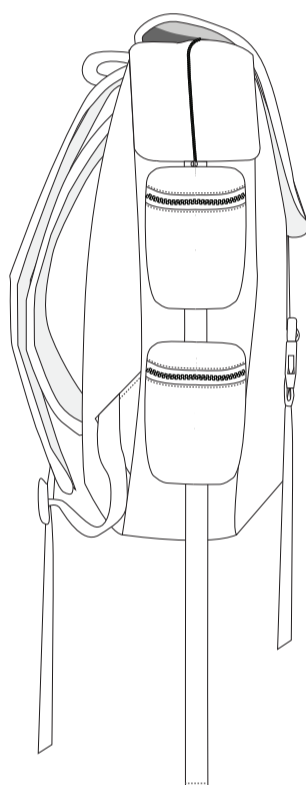

COSTAS*

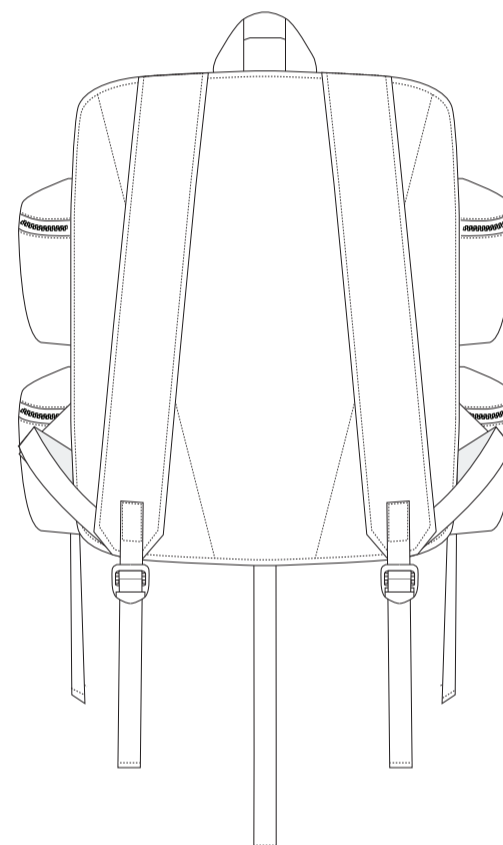

*com componentes amovíveis adicionados

DESCRIÇÃO: Mochila em ganga multicolor com componentes amovíveis que se unem a partir de presilhas colocadas nos componentes e fivelas de plástico colocadas na mochila. Base em ganga com as costas reforçadas com espargosa no interior. Forro de cetim. Abertura em cima com fecho de 75cm com pala pespontada sobreposta que fecha com mola de íman. Possibilidade de colocar até 4 componentes amovíveis nas 4 fivelas localizadas nas laterais (2 em cada um dos respectivos lados). Componentes amovíveis: 4 bolsos médios com fecho, todos com presilhas colocadas na parte traseira de modo a se poderem encaixar na mochila. Todos os componentes encaixam em todas as fivelas colocadas na mochila.

MATERIAIS: Ganga; Fita de gorgorão de 2.4cm de largura; Molas de íman; Fecho normal de 75cm de plástico; Fechos normais de 15cm; Fivelas de plástico; Reguladores de tamanho.

INSTRUÇÕES TÉCNICAS

EMPRESA: Esart
 CLIENTE: Projeto Final
 DESIGNER: Tessa Nunes
 REFERÊNCIA: PROJ009

DATA DE ELABORAÇÃO: 12.07.2019
 DATA DE REVISÃO: 01.09.2019

ESTAÇÃO

Outono/Inverno 2020

GÉNERO

Unisexo

TAMANHO

Único

INSTRUÇÕES DE LAVAGEM



CÓD. PANTONE

□ PANTONE 11-4801 TPX
 ■ PANTONE 636 C TPX
 ■ PANTONE 3546 C TPX
 ■ PANTONE 3546 C

FRENTE

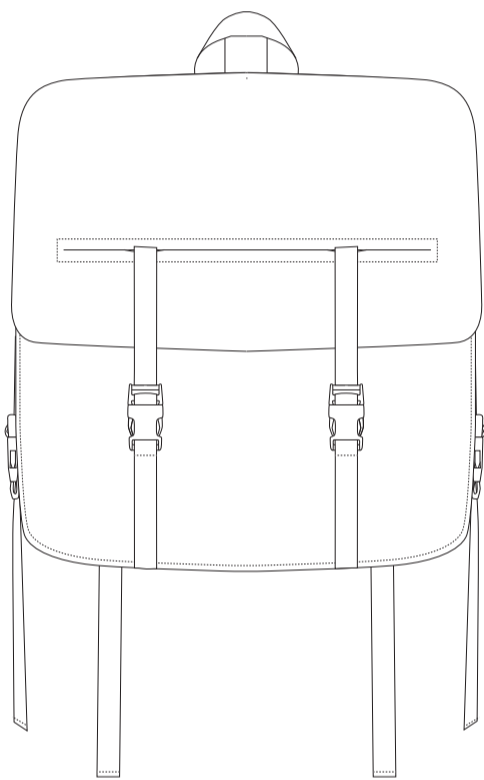

LATERAL

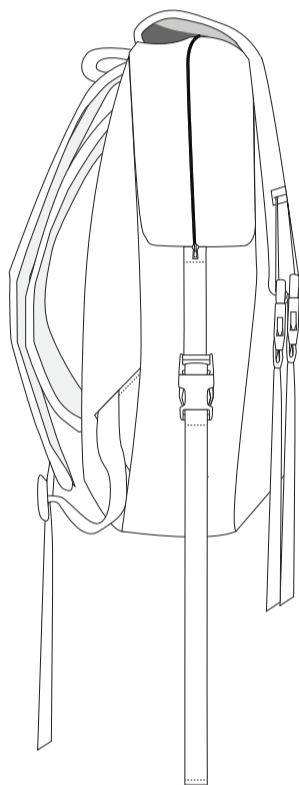

COSTAS

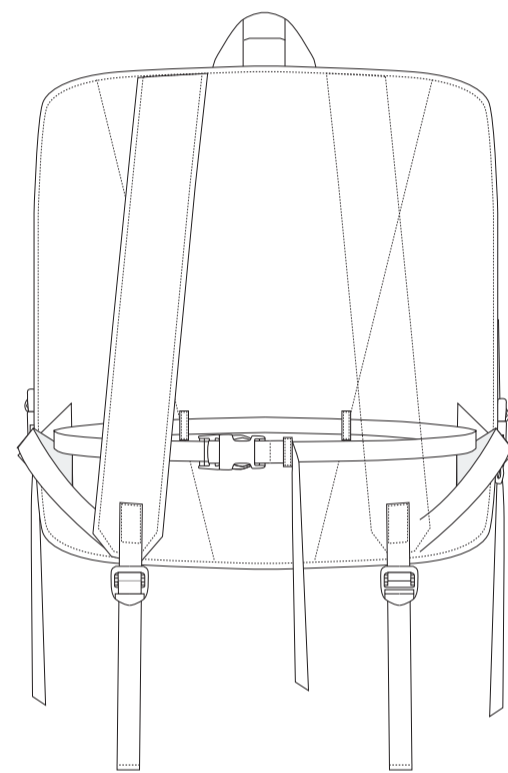

COMPONENTES AMOVÍVEIS

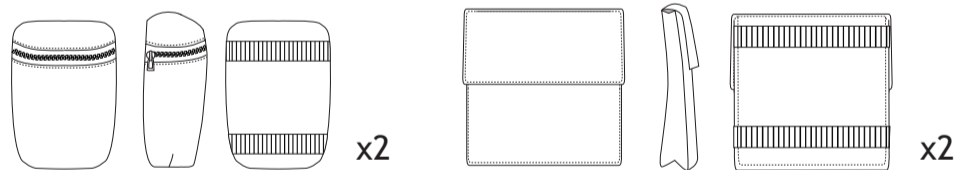

DESCRIÇÃO: Mochila em ganga multicolor com componentes amovíveis que se unem a partir de presilhas colocadas nos componentes e fivelas de plástico colocadas na mochila. Base em ganga com as costas reforçadas com espargosa no interior. Forro de cetim. Abertura em cima com fecho de 75cm com pala pespontada sobreposta que fecha com mola de íman. Na pala tem um vivo por onde passam as fivelas de plástico e as fitas para os componentes que se colocam à frente. Possibilidade de colocar até 4 componentes amovíveis nas 2 fivelas localizadas à frente e nas 2 laterais (1 em cada um dos respetivos lados). Componentes amovíveis: 2 bolsos médios com fecho e 2 bolsos de fole médios pespontados com presilhas colocadas na parte traseira de modo a se poderem encaixar na mochila. Todos os componentes encaixam em todas as fivelas colocadas na mochila.

MATERIAIS: Ganga; Fita de gorgorão de 2.4cm de largura; Molas de íman; Fecho normal de 75cm de plástico; Fechos normais de 15cm; Fivelas de plástico; Reguladores de tamanho.

INSTRUÇÕES TÉCNICAS

EMPRESA: Esart
 CLIENTE: Projeto Final
 DESIGNER: Tessa Nunes
 REFERÊNCIA: PROJ009

DATA DE ELABORAÇÃO: 12.07.2019
 DATA DE REVISÃO: 01.09.2019

ESTAÇÃO

Outono/Inverno 2020

GÉNERO

Unisexo

TAMANHO

Único

INSTRUÇÕES DE LAVAGEM



CÓD. PANTONE

□ PANTONE 11-4801 TPX
 ■ PANTONE 636 C TPX
 ■ PANTONE 3546 C TPX
 ■ PANTONE 3546 C

FRENTE*

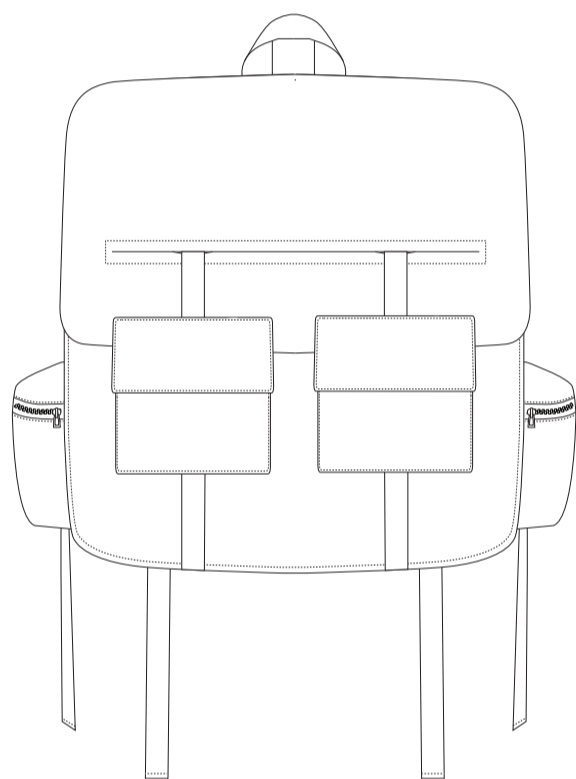

LATERAL*

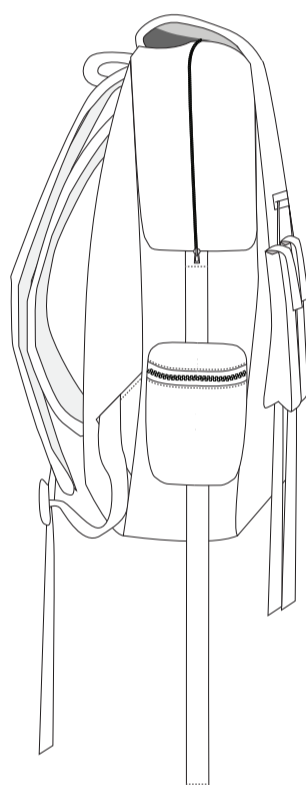

COSTAS*

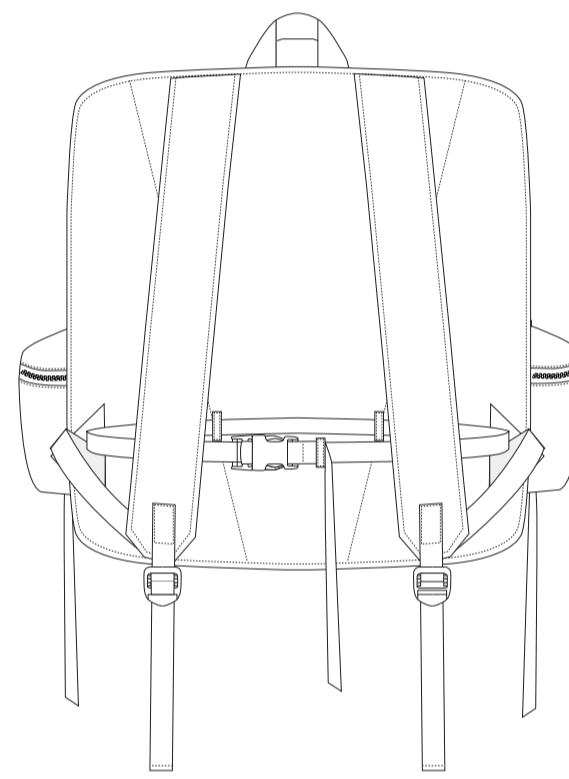

*com componentes amovíveis adicionados

DESCRIÇÃO: Mochila em ganga multicolor com componentes amovíveis que se unem a partir de presilhas colocadas nos componentes e fivelas de plástico colocadas na mochila. Base em ganga com as costas reforçadas com espargosa no interior. Forro de cetim. Abertura em cima com fecho de 75cm com pala pespontada sobreposta que fecha com mola de íman. Na pala tem um vivo por onde passam as fivelas de plástico e as fitas para os componentes que se colocam à frente. Possibilidade de colocar até 4 componentes amovíveis nas 2 fivelas localizadas à frente e nas 2 laterais (1 em cada um dos respetivos lados). Componentes amovíveis: 2 bolsos médios com fecho e 2 bolsos de folo médios pespontados com presilhas colocadas na parte traseira de modo a se poderem encaixar na mochila. Todos os componentes encaixam em todas as fivelas colocadas na mochila.

MATERIAIS: Ganga; Fita de gorgorão de 2.4cm de largura; Molas de íman; Fecho normal de 75cm de plástico; Fechos normais de 15cm; Fivelas de plástico; Reguladores de tamanho.

INSTRUÇÕES TÉCNICAS

EMPRESA: Esart
 CLIENTE: Projeto Final
 DESIGNER: Tessa Nunes
 REFERÊNCIA: PROJ010

DATA DE ELABORAÇÃO: 12.07.2019
 DATA DE REVISÃO: 01.09.2019

ESTAÇÃO

Outono/Inverno 2020

GÉNERO

Unisexo

TAMANHO

Único

INSTRUÇÕES DE LAVAGEM



CÓD. PANTONE

□ PANTONE 11-4801 TPX

■ PANTONE 636 C TPX

■ PANTONE 3546 C TPX

■ PANTONE 3546 C

FRENTE

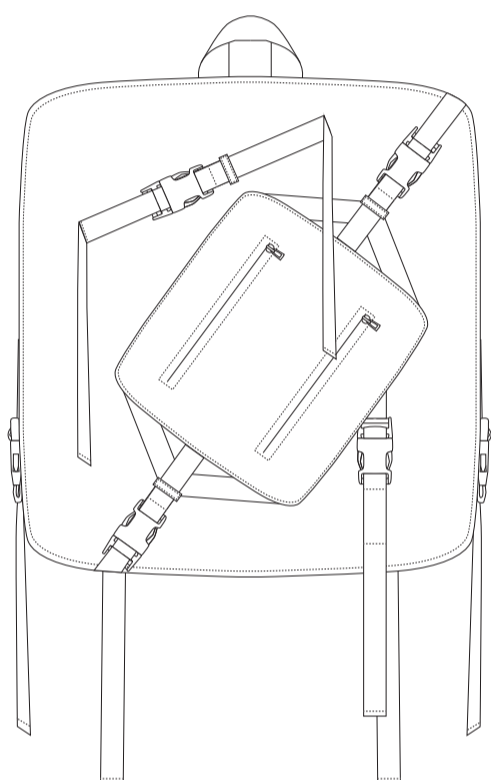

LATERAL

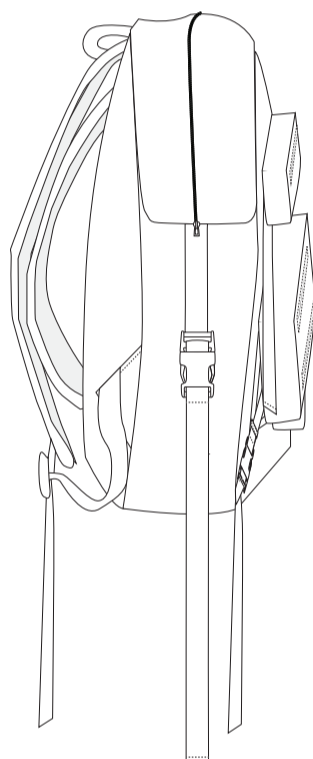

COSTAS

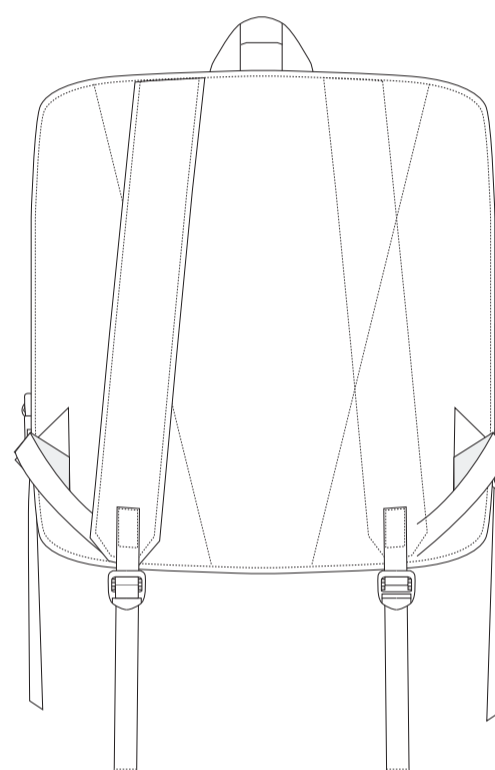

COMPONENTES AMOVÍVEIS

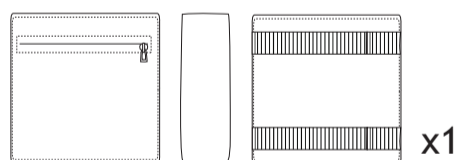

x1

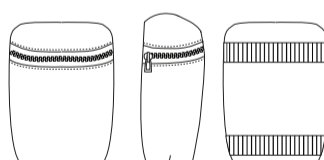

x2

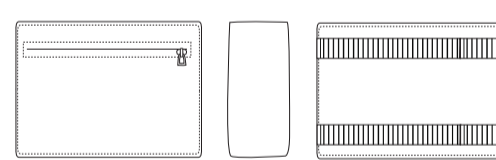

x1

DESCRIÇÃO: Mochila em ganga multicolor com bolso frontal rectangular com 2 fechos, colocado na diagonal. Componentes amovíveis que se unem a partir de presilhas colocadas nos componentes e fivelas de plástico colocadas na mochila. Base em ganga com as costas reforçadas com espargosa no interior. Forro de cetim. Abertura em cima com fecho de 75cm. Possibilidade de colocar até 4 componentes amovíveis nas 2 fivelas localizadas à frente e nas 2 laterais (1 em cada um dos respetivos lados). Componentes amovíveis: 2 bolsos pequenos com fecho, 1 bolso quadrado com fecho, 1 bolso rectangular com fecho, todos com presilhas colocadas na parte traseira de modo a se poderem encaixar na mochila. Todos os componentes encaixam em todas as fivelas colocadas na mochila.

MATERIAIS: Ganga; Fita de gorgorão de 2.4cm de largura; Molas de íman; Fecho normal de 75cm de plástico; Fecho normal de 14 cm; Fecho normal de 20cm; Fivelas de plástico; Reguladores de tamanho.

INSTRUÇÕES TÉCNICAS

EMPRESA: Esart
 CLIENTE: Projeto Final
 DESIGNER: Tessa Nunes
 REFERÊNCIA: PROJ010

DATA DE ELABORAÇÃO: 12.07.2019
 DATA DE REVISÃO: 01.09.2019

ESTAÇÃO

Outono/Inverno 2020

GÉNERO

Unisexo

TAMANHO

Único

INSTRUÇÕES DE LAVAGEM



CÓD. PANTONE

□ PANTONE 11-4801 TPX

■ PANTONE 636 C TPX

■ PANTONE 3546 C TPX

■ PANTONE 3546 C

FRENTE*

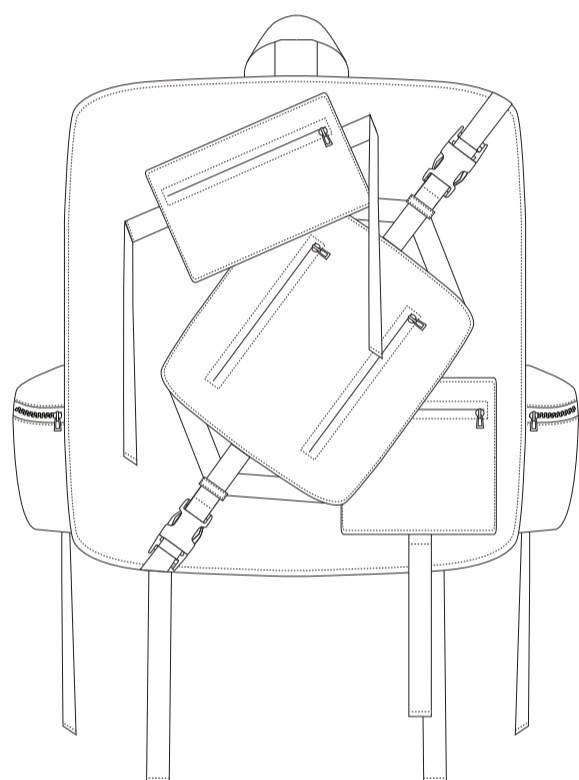

LATERAL*

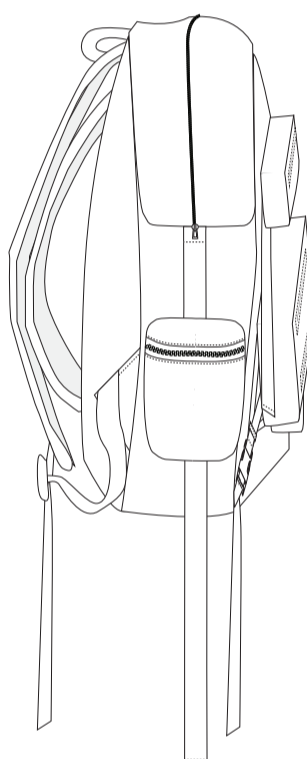

COSTAS*

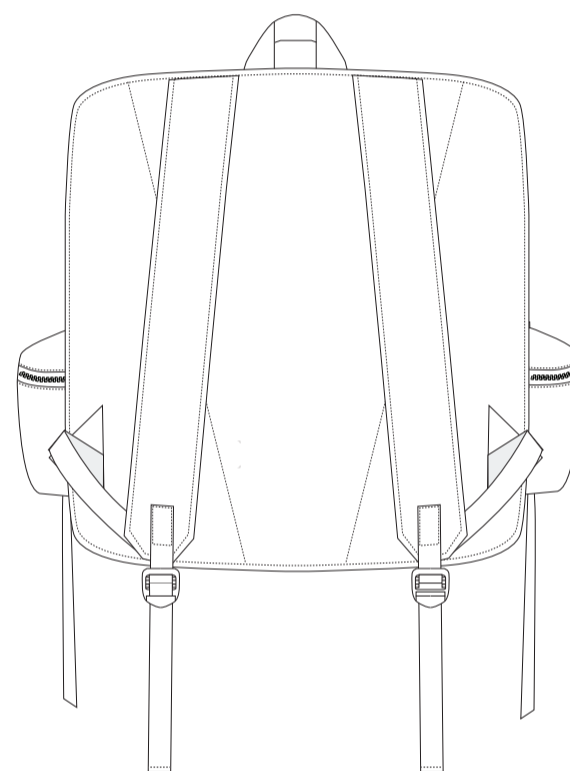

*com componentes amovíveis adicionados

DESCRIÇÃO: Mochila em ganga multicolor com bolso frontal rectangular com 2 fechos, colocado na diagonal. Componentes amovíveis que se unem a partir de presilhas colocadas nos componentes e fivelas de plástico colocadas na mochila. Base em ganga com as costas reforçadas com espargosa no interior. Forro de cetim. Abertura em cima com fecho de 75cm. Possibilidade de colocar até 4 componentes amovíveis nas 2 fivelas localizadas à frente e nas 2 laterais (1 em cada um dos respetivos lados). Componentes amovíveis: 2 bolsos pequenos com fecho, 1 bolso quadrado com fecho, 1 bolso rectangular com fecho, todos com presilhas colocadas na parte traseira de modo a se poderem encaixar na mochila. Todos os componentes encaixam em todas as fivelas colocadas na mochila.

MATERIAIS: Ganga; Fita de gorgorão de 2.4cm de largura; Molas de íman; Fecho normal de 75cm de plástico; Fecho normal de 14 cm; Fecho normal de 20cm; Fivelas de plástico; Reguladores de tamanho.

4.7. Ilustrações/Line Up

*The tune is in boom; it's widely projected
A dictation of orchestration will premier wax-wreckin'
My sister bought a copy, yes, some people still igg it
Don't play it off, boss; but of course you dig it
Dakim, check the level, geese it up one unit
On beat I think it is; if it ain't, Chip tune it!
Bites, termites, bloods have been spilt
They're not fluent; careers are ruined in the house that I've built
For subtracting from the wack calculates as a minus
Because K is the finest rapping rhyming ruling royal highness
Leaving phrases I shall insert
Exhilarating dominating pulsating expert...**

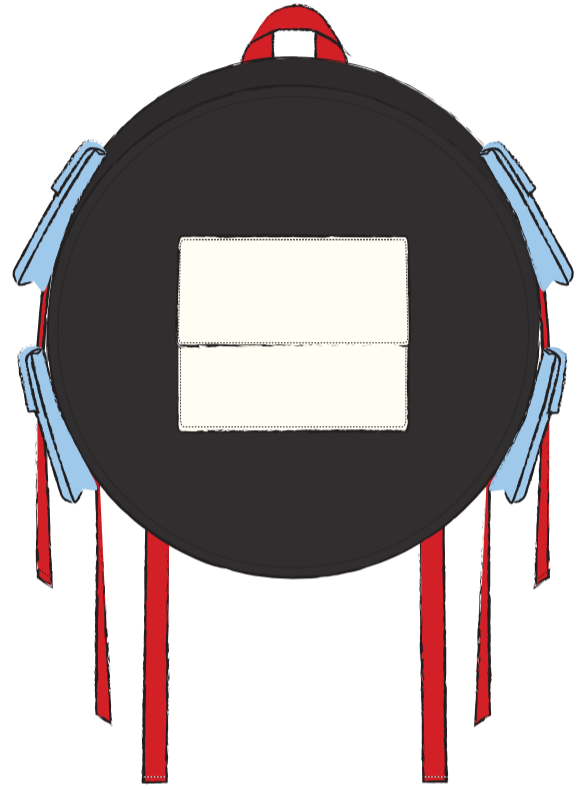
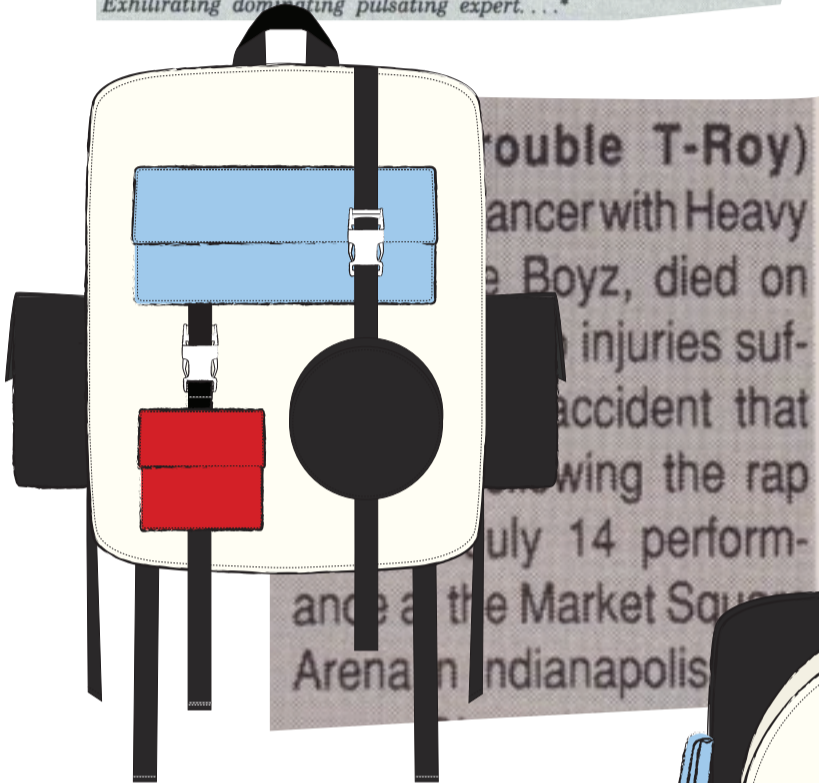

*Each month in... profile a talented group
that has yet to... top quality demo tapes
with a descrip... and a black and white
if possible)*

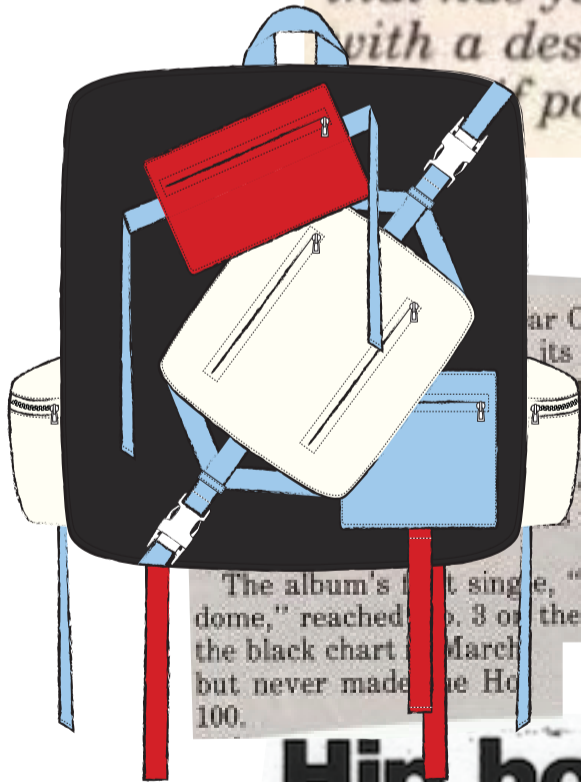
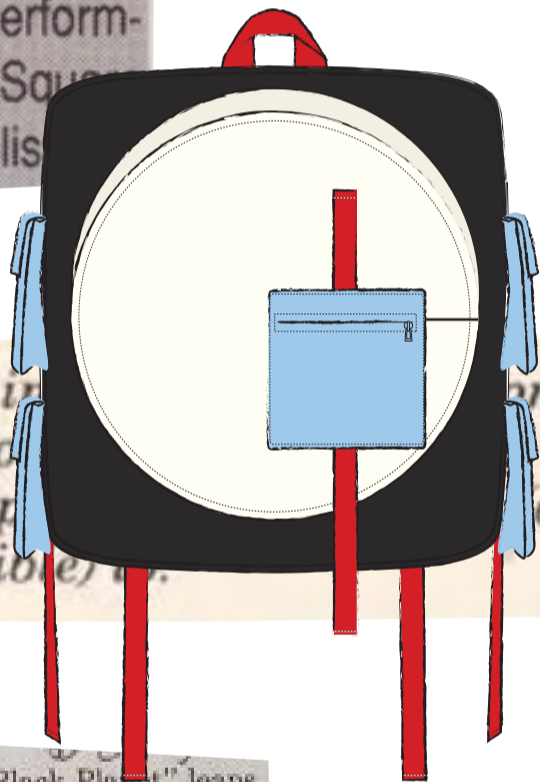

"...ar Of A Black Planet" leaps
its second week on the Top
nce again that controver-
up's current single, "911
12 to No. 6 on the rap
40 to No. 32 on the Hot
not yet registered on the

The album's first single, "Welcome To The Terror-
dome," reached No. 3 on the rap chart and No. 15 on
the black chart in March
but never made the Ho
100.

Hip hop is happening

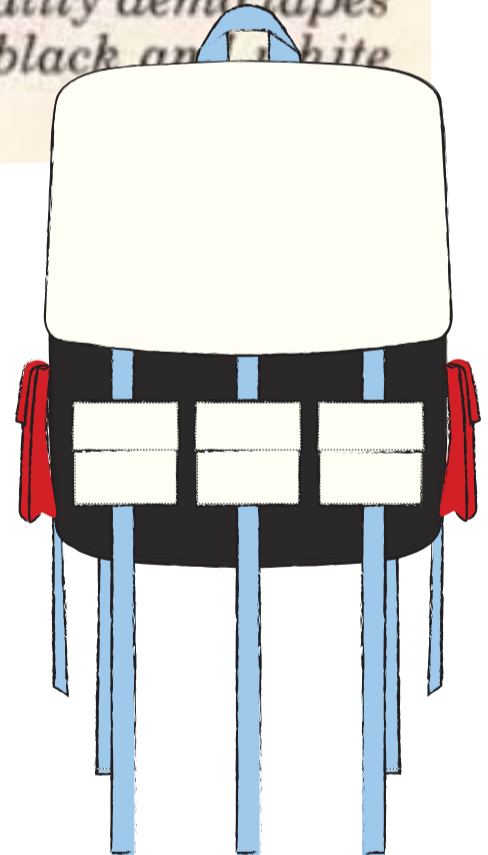

race, rap & reality

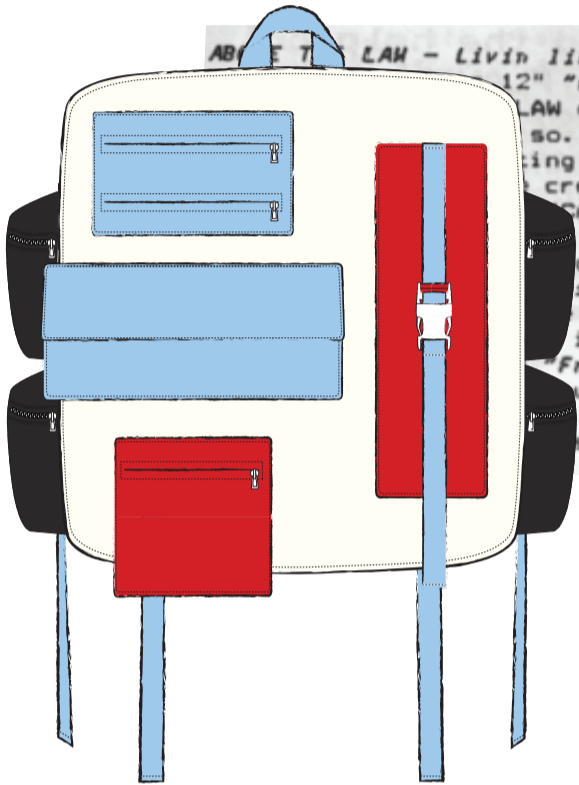

ABOVE THE LAW - Livin like hustlers. RUTHLESS.
 12" "Murder rap/Another execution" are included
 LAW co-produced LP. A more subdued version of
 so. COLD 187um has the dopest voice amongst
 ting of KM.G, GO MACK & TOTAL K-OSS. Again the
 credit to the original artists ie: QUINCY
 (CAMEO), JIM MORRISON, JAMES BROWN etc... BT
 smokin' & 'Once you get it' pumps over
 capes me at the mo) in "Menace to society"
 stics' (?) rolls "Just kickin lyrics".
 ballads that is acceptable in this camp.
 in GANGSTARRS 'No more Mr Nice guy' turns
 "Freedom of speech". "Flow on" rambles with
 ussion. The lack of profanity is evident &
 it, except when on "The last song" when
 his boring sex filled cliched rap.***3/4

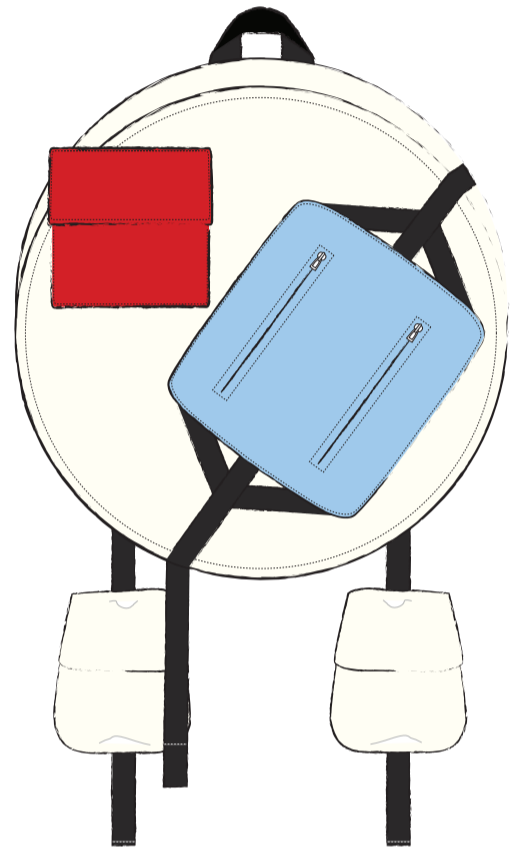

Now, along with Tony Pioquinto,
 15, del Rosario and Alzado are
 practically seasoned performers.
 The Beat Boys have danced in the
 1990 University of Alberta Orchestis
 dance show and modern dancer
 Brian...raiser,
 D...high
 so...will
 li...rling
 A...Fes-

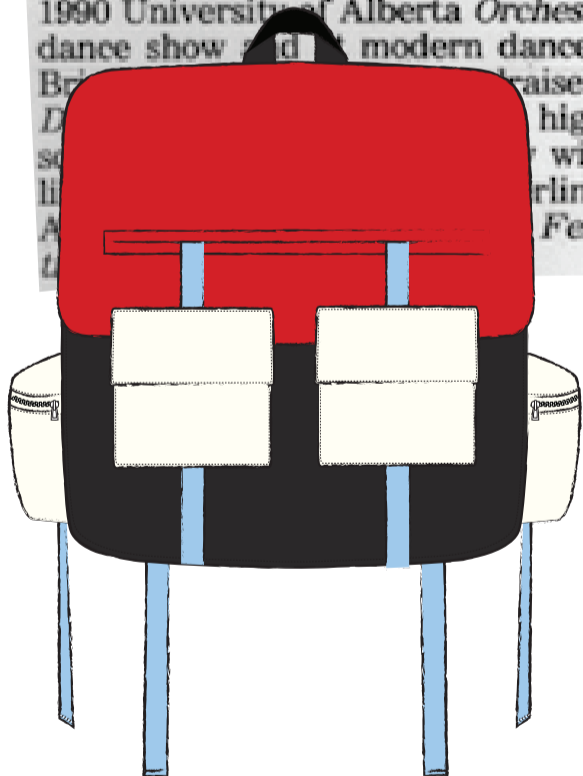
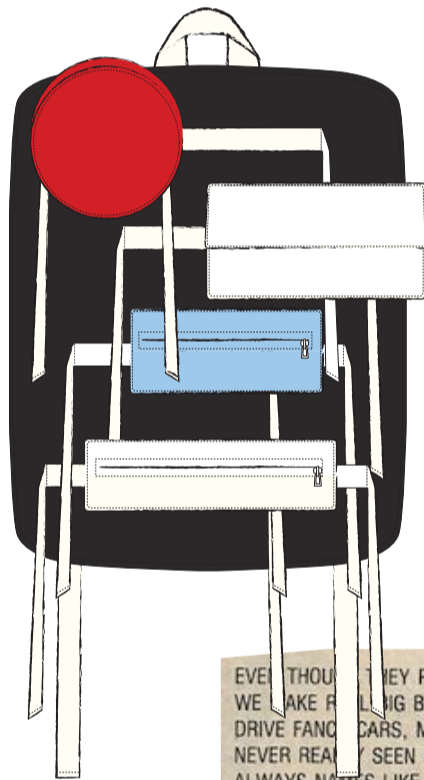

EVER THOUGH THEY PUT US DOWN AND CAL
 WE TAKE R...ING BANK AND BUY BRAND N
 DRIVE FANC...CARS, MAKE LOVE TO MOVIE S
 NEVER REAL...SEEN JUST WHO WE ARE
 ALWAYS NAMES LIKE TOO SHORT
 SELL YOU STUFF YOU MIGHT KILL FOR
 YOUNG KIDS GROW UP
 AND THAT'S ALL THEY KNOW
 DIDN'T TEACH HIM IN SCHOOL, NOW HE SLIN
 ONLY THING HE KNOWS IS HOW TO SURVIVE
 BUT WILL HE KILL ANOTHER BROTHER BEFORE
 YOU KEEP ONE EYE OPEN ALL DAY LONG JUST HO
 YOU SHOULD PAY YOUR BILLS AND NOT DRINK TOO MO
 THEN THE PROBLEMS OF LIFE YOU'LL BE THROWING UP
 LIKE ME - BUT YOU DON'T SEE
 TEN YEARS FROM NOW WHERE WILL YOU BE

 SO MUCH GAMING IN THE TOO SHORT RAP
 CAN'T BE WHITE AND WHITES CAN'T BE BLACK
 WHY YOU WANNA ACT LIKE SOMEONE ELSE
 ALL YOU GOTTA DO IS BE YOURSELF
 WE'RE ALL THE SAME COLOR UNDERNEATH
 SHORT DOG'S IN THE HOUSE, YOU BETTER LISTEN TO ME
 NEVER BE ASHAMED OF WHAT YOU ARE
 PROUD TO BE BLACK, STAND TALL AND HARD

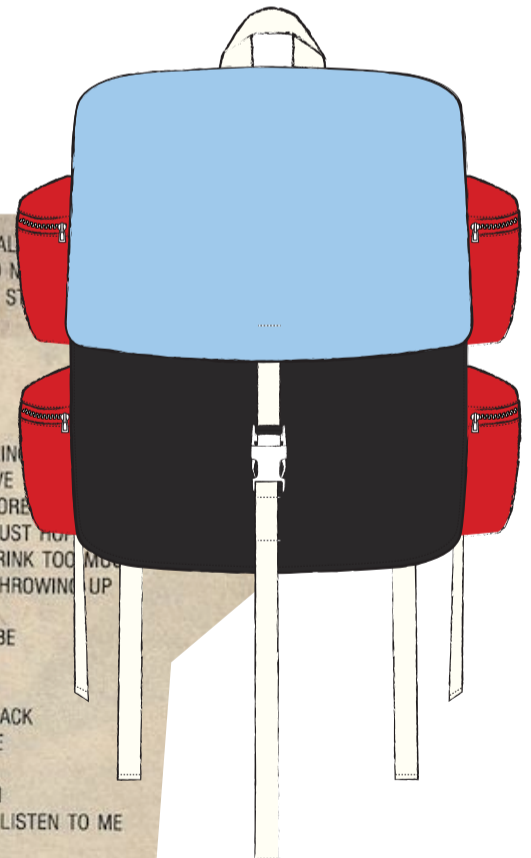

4.7. Orçamento

Consoante o projeto desenvolvido foi realizado o orçamento de todo o processo, desde a parte de pesquisa, design, protipagem em pano cru à escala e prototipagem em tecido final nas medidas reais.

Calculo do preço / hora	
Custo	Valor €
seguros	200
deslocações	600
remuneração mensal	11200
impostos	2660
comunicações	600
manutenção/deperciação máquinas	360
Total gastos ano	15620
horas/dia	8
dias uteis	230
horas/ano	1840
Preço/hora	8,49

Tabela 1 – Cálculo do preço/hora

Calculo do custo do projeto/design	
Atividade	Horas
Pesquisa	20
Painéis/temas/paletas	15
Escolha de materiais	8
Esboços	8
Ilustrações	15
Fichas Técnicas	20
Total de horas	86
Preço/hora (quadro anterior)	8,49
Semi-total mão-de-obra	730,07
Material diverso	30
Impressão	30
Semi-Total de Material	60
Total do Projeto/Design	790,07

Tabela 2 – Cálculo do custo do projeto de design

Cálculo do custo da produção do protótipo à escala 1:2	
Atividade	Horas
Modelagem	5
Simulação em pano cru	8
Corte	1
Confeção	5
Acabamento	1,5
Total de horas	20,5
Preço/hora (quadro anterior)	8,49
Semi-total mão-de-obra	174,03
Tecido	5
Fivelas	4,5
Pasta de enchimento	0.5
Reguladores de tamanho	1,6
Fitas	1,5
Linhas	1
Semi-Total de Material	13,6
Total do Protótipo	187,63

Tabela 3 – Cálculo do custo da produção do protótipo à escala 1:2

Cálculo reprodução produto	
Atividade	Horas
Corte	0,1
Confeção	3
Acabamento	0,5
Total horas	3,1
Preço/hora	8,95
Semi-total confeção	27,73
Tecido	10
Forro	5
Entretela	0,6
Linhas	1
Outros	15
Preço Materia-prima	31,6
Afetação Projeto/Design/Lucro	12,67
Preço de venda ao público	72,00

	nº de produtos
Ponto crítico das vendas s/Prot	68
Ponto crítico das vendas c/Prot	86

Tabela 4 – Cálculo do custo da peça em tecido final/reprodução do produto e Ponto crítico das vendas

A partir da análise das tabelas apresentadas, conclui-se que partindo do preço de venda ao público para a mochila realizada em tecido final e medidas reais, este projeto definitivamente está centrado para o público-alvo definido anteriormente – indivíduos com algum poder de compra.

Consoante o número necessário de produtos vendidos para obtenção de uma margem de lucro, o projeto define-se como um projeto viável e exequível.

5. Conclusão

Com a realização deste projeto, foi possível criar uma solução para responder a um problema real no cotidiano do sujeito cidadão. Foi possível o desenvolvimento de peças que concedem uma liberdade criativa ao utilizador, concebidas em torno de um conceito forte e atual, baseando-se num passado bastante presente. Desenvolveram-se capacidades do âmbito do design de acessório, a partir da modelagem plana abordada em contexto escolar, bem como a prototipagem à escala 1:2.

Conclui-se assim, consoante o orçamento realizado e a especificação do público-alvo que o presente projeto seria exequível e lucrativo.

6. Bibliografia e Webgrafia

A História e o Uso da Mochila [Consult. 13 Ag. 2019]
https://prezi.com/x_oq-2-t1fin/a-historia-e-o-uso-da-mochila/

Acessórios de moda - MALAS Evolução dos acessórios de moda e conceção de coleção. [Consult. 27 Jul. 2019]
<https://ubibliorum.ubi.pt/handle/10400.6/1706>

Black Ember. [Consult. 6 Jul. 2019]
<https://blackember.com/pages/waterproof-urban-backpacks>

Brief History of the modern backpack [Consult. 19 Ag. 2019]
<https://time.com/4477959/a-brief-history-of-the-modern-backpack/>

Conceito de Moda [Consult. 4 Jun. 2019]
<https://repositorium.sdum.uminho.pt/bitstream/1822/3152/4/Cap.%20II%20-%20ESTADO%20DA%20ARTE%20-%20Moda.pdf>

FEYERABEND, F.V.; GHOSH, Frauke (2009) – Ilustración de Moda. Editorial Gustavo Gili, Barcelona. ISBN: 978-84-252-2333-4

Gerry Outdoors Heritage [Consult. 19 Ag. 2019]
<http://www.gerrymountaineering.com/our-heritage.php>

Hip Hop – Music and Cultural Movement [Consult. 23 Ag. 2019]
<https://www.britannica.com/art/hip-hop>

History of Hip Hop – Article. [Consult. 19 Jul. 2019]
<https://www.plasticlittleraps.com/history-of-hip-hop.html>

History of the Backpack [Consult. 13 Ag. 2019]
<https://www.transmission.com.pt/blogs/news/historia-da-mochila>

ITR Studios. <https://itr-studio.com/> [Consult. 4 Jul. 2019] ´

Mission Workshop. [Consult. 6 Jul. 2019]
<https://missionworkshop.com/collections/backpacks/products/the-radian-travel-pack>

ORBITGear. [Consult. 6 Jul. 2019]
<https://www.orbitgear.net/collections/backpack/products/dominatexorbit-v-01-backpack>

Origins of Hip Hop Culture [Consult. 23 Ag. 2019]
<http://blog.dubspot.com/hip-hop-culture/>

Rap e o Hip-Hop na moda. [Consult. 21 Ag. 2019]
<https://raplogia.com.br/category/colunas/>

The One Backpack 5-1. [Consult. 4 Jul. 2019]
<https://www.dpreview.com/news/7469162620/the-one-backpack-5-in-1-backpack-wants-to-be-your-do-it-all-bag>

Unpacking History Backpack [Consult. 19 Ag. 2019]
<https://www.heddels.com/2018/08/unpacking-history-backpack/>